

UMOWA Nr PU.7021.12.91.2018\_CRU:528/19  
z dnia 11.02.2019r  
EGZEMPLARZ NR 4

INWESTOR : Miasto Gliwice  
ul. Zwycięstwa 21  
44-100 GLIWICE



**SPECYFIKACJE TECHNICZNE  
WARUNKÓW WYKONANIA I ODBIORU  
PRZEBUDOWA KANALIZACJI DESZCZOWEJ  
W UL. KRÓLEWSKIEJ TAMY**

**BRANŻA DROGOWA**

KATEGORIA OBIEKTU BUDOWLANEGO : XXVI

ADRES INWESTYCJI : **Miasto Gliwice, ul. Królewskiej Tamy,**

DZIAŁKI : **Gliwice**, obr. 0034 Łąki Kłodnickie, dz.: 531/1; 531/2; 533/1; 533/2; 533/3; 532; 192/2;

obr. 0051 Sośnica dz. : 1734/3; 735/2;

obr. 0025 Kolej, dz.: 503, 508, 509; 930, 795,

POWIAT : **Gliwice,**

WOJEWÓDZTWO : **śląskie,**

**NAZWY I KODY WG. WSPÓLNEGO SŁOWNIKA ZAMÓWIEŃ [CPV]**

**KATEGORIE ROBÓT :**

**45 111 200-0** Roboty w zakresie przygotowania terenu pod budowę i roboty ziemne.

**45 232 400-6** Roboty budowlane w zakresie budowy kanałów ściekowych.

**45 232 454-9** Roboty w zakresie zbiorników wód deszczowych.

**45 233 142-6** Roboty w zakresie naprawy dróg – odtworzenie nawierzchni.

Imię i nazwisko - funkcja	Nr uprawnień	Data	Podpis
<b>mgr inż. A. Danilecki</b> DOŚ/BO/0607/01	Upr. bud. Nr 220/DOŚ/05 Spec. projektowanie bez ograniczeń inst. i sieci sanitarnych	04.2020r	

**KWIECIEŃ 2020 ROK**

## SPIS SPECYFIKACJI

L.P	Nr specyfikacji	Tytuł / CPV	Strona
1.	<b>D-M-00.00.00</b>	Wymagania ogólne. [ CPV – 45000000-7 ]	3
2.	<b>D-01.01.01</b>	Roboty przygotowawcze. Odtworzenie (wyznaczenie) trasy i punktów wysokościowych. [ CPV – 45 111 200-0 ]	21
3.	<b>D-01.02.04</b>	Roboty przygotowawcze. Rozbiórka elementów dróg. Wycinka drzew. [ CPV – 45 111 200-0 ]	26
4.	<b>D-02.00.00</b>	Roboty ziemne. Wymagania ogólne. [ CPV – 45 111 200-0 ]	32
5.	<b>D-02.01.01</b>	Roboty ziemne. Wykonanie wykopów. [ CPV – 45 111 200-0 ]	40
6.	<b>D-02.01.02</b>	Roboty ziemne. Roboty wykończeniowe w robotach ziemnych. Odtworzenie zieleni. Nasadzenia. [ CPV – 45 111 200-0 ]	47
7.	<b>D-04.01.01</b>	Roboty drogowe. Koryto z profilowaniem i zagęszczeniem podłoża. [ CPV – 45 233 142-6 ]	55
8.	<b>D-04.02.02</b>	Roboty drogowe. Warstwa odcinająca i warstwa mrozochronna. [CPV – 45 233 142-6]	60
9.	<b>D-04.04.02</b>	Roboty drogowe. Podbudowa z kruszywa łamanego stabilizowanego mechanicznie. [CPV – 45 233 142-6]	68
10.	<b>D-04.06.01b</b>	Roboty drogowe. Podbudowa z betonu cementowego. [CPV – 45 233 142-6]	78
11.	<b>D.04.07.01a</b>	Roboty drogowe. Podbudowa z betonu asfaltowego. [CPV – 45 233 142-6]	91
12.	<b>D-05.03.05/b</b>	Nawierzchnia z betonu asfaltowego. Warstwa wiążąca. [CPV – 45 233 142-6]	105
13.	<b>D-05.03.13</b>	Nawierzchnia z mieszanki grysowo-mastyksowej (SMA). Warstwa ścieralna. [CPV – 45 233 142-6]	118
14.	<b>D-04.03.01</b>	Oczyszczenie i skropienie warstw konstrukcyjnych nawierzchni. [CPV – 45 233 142-6]	135
15.	<b>D-05.03.23</b>	Nawierzchnia z kostki brukowej betonowej. [CPV – 45 233 142-6]	141
17.	<b>D-08.01.01b</b>	Ustawienie krawężników betonowych. [CPV – 45 233 142-6]	150
18.	<b>D.08.03.01</b>	Betonowe obrzeża chodnikowe. [CPV – 45 233 142-6]	158
19.	<b>D.08.02.01</b>	Chodnik z płyt chodnikowych betonowych. [CPV – 45 233 142-6]	162
20.	<b>D-08.05.06a</b>	Ścieki z elementów betonowych. [CPV – 45 233 142-6]	169
21.	<b>D-05.03.01</b>	Nawierzchnia z kostki kamiennej. [CPV – 45 233 142-6]	173
22.	<b>D-05.03.11</b>	Frezowanie istniejącej nawierzchni asfaltowej. [CPV – 45 233 142-6]	182
23.	<b>D-06.01.01</b>	Umocnienie powierzchni poboczy i skarp. [CPV – 45 233 142-6]	186

# **SPECYFIKACJA TECHNICZNA**

**D-M-00.00.00**

**Wymagania Ogólne.**

**[ CPV – 45000000-7]**

## **1. WSTEP.**

### **1.1 Przedmiot Specyfikacji Technicznej.**

Przedmiotem niniejszej ogólnej specyfikacji technicznej są wymagania ogólne dotyczące wykonania i odbioru robót związanych z budową sieci kanalizacji deszczowej i robót drogowych związanych z odtworzeniem nawierzchni. Specyfikacja techniczna „Wymagania Ogólne” odnosi się do wymagań technicznych dotyczących wykonania i odbioru robót opisanych w projekcie wykonawczym dotyczącym inwestycji polegającej na budowie odcinków sieci kanalizacji deszczowej wraz ze zbiornikami retencyjnymi. W ramach inwestycji konieczne jest odtworzenie nawierzchni dróg, chodników i wjazdów na posesje.

Niniejsza opracowanie dotyczy budowy i przebudowy następujących elementów sieci kanalizacji deszczowej ze zbiornikami retencyjnymi, zlokalizowanych na terenie Gliwic :

- budowa i przebudowa kanalizacji deszczowej,
- remont rowów przydrożnych,
- budowa zbiorników retencyjnych,
- odtworzenie nawierzchni dróg, wjazdów i chodników,

Kanalizacja odwadniać będzie powierzchnię jezdni oraz przyległe tereny.

Przewiduje się wykorzystanie istniejących i budowę nowych odcinków kanałów deszczowych, których zadaniem będzie odprowadzających wody deszczowej z terenów powierzchni drogowych i terenów przyległych, położonych wzdłuż pasa drogowego.

Inwestycja realizowana jest pod nazwą :

***“Przebudowa kanalizacji deszczowej w ul. Królewskiej Tamy w Gliwicach”.***

Obszar objęty opracowaniem znajduje się we wschodniej części miasta Gliwice, na terenie położonym na granicy dzielnicy Politechnika i Sośnica, w obrębach geodezyjnych Łąki Kłodnickie, Sośnica i Kolej. Miasto położone jest w środkowej części województwa śląskiego.

### **1.2 Zakres stosowania ST.**

Ogólna specyfikacja techniczna stanowi podstawę opracowania szczegółowej specyfikacji technicznej stosowanej jako dokument przetargowy i kontraktowy przy zleceniu i realizacji robót związanych z budową i remontem kanalizacji i wodociągu oraz odtworzeniem nawierzchni.

Specyfikacja Techniczna powinna być stosowana jako dokument przetargowy i kontraktowy. Stanowi uzupełnienie projektu wykonawczego. Zawiera zbiór wymagań określających standard i jakość wykonania robót budowlanych, właściwości wyrobów i materiałów budowlanych oraz sposób oceny wykonania robót budowlanych.

### **1.3 Zakres robót objętych ST.**

#### **1.3.1 Zakres robót do wykonania.**

Ustalenia zawarte w niniejszej specyfikacji obejmują wymagania ogólne, wspólne dla robót objętych specyfikacjami technicznymi opracowanymi dla poszczególnych asortymentów robót. W przypadku braku ogólnej specyfikacji dla danego asortymentu robót, ustalenia dotyczą również SST sporządzanych indywidualnie.

Zakres robót do wykonania został szczegółowo opisany w projekcie wykonawczym i przedmiarze robót. Wszelkie roboty i czynności dodatkowe opisano w niniejszej specyfikacji.

Poniżej zestawiono podstawowe elementy projektowanego uzbrojenia terenu :

Zaprojektowano wykonanie następujących robót budowlanych :

- wykonanie wykopów liniowych pod kanały,
- wykonanie wykopów jamistych pod obiekty,
- wykonanie podsypek piaskowych, zagęszczanie,
- montaż rurociągów i studni kanalizacyjnych,
- wykonanie obsypek piaskowych, zagęszczanie,
- zasypanie wykopów, zagęszczanie,
- wywóz nadmiaru gruntu,
- rozbiórka i odtworzenie nawierzchni,
- zabezpieczeniu kolizji z istniejącym uzbrojeniem,
- remont, odtworzenie rowów przydrożnych,
- przebudowa istniejącego wylotu i budowa nowego,
- wykonanie elementów odwodnienia powierzchniowego (wpusty),
- montaż urządzeń podczyszczających ścieki deszczowe,
- budowa zbiorników retencyjnych,

#### **1.3.2 Zaprojektowana inwestycja polegać będzie na :**

- przebudowie kanalizacji deszczowej o średnicy od DN200 do DN1800,
- przebudowie i budowie zbiorników retencyjnych wody deszczowej,
- remoncie, odtworzeniu rowów odwadniających,

- odtworzeniu nawierzchni na trasie projektowanej budowy uzbrojenia,

### 1.3.3 Zestawienia powierzchniowe i inne podstawowe dane liczbowe,

#### Długości poszczególnych odcinków sieci wynoszą.

#### **KANAŁ KD-1.**

##### Długości projektowanych kanałów.

- kanał z PEHD DN300 SN8 : Lc = 173,77 mb,
- kanał z PEHD DN1000 SN8 : Lc = 57,09 mb,
- kanał z PEHD DN500 SN8 : Lc = 3,00 mb,
- kanał z PEHD Dz280 SN8 : Lc = 18,00 mb,
- kanał z PEHD Dz160 SN8 : Lc = 18,00 mb,

Przykanaliki do posesji (1 szt.) :

- kanał z PVC Dz200 SN8 : Lc = 17,34 mb,

Całkowita długość projektowanych kanałów : 287,20 mb.

- ilość wpustów deszczowych : 10 szt.
- długość przykanalików wpustów deszczowych : 112,95 mb,

#### **KANAŁ KD-2.**

##### Długości projektowanych kanałów.

- kanał z PEHD DN300 SN8 : Lc = 123,98 mb,
- kanał z PEHD DN400 SN8 : Lc = 167,70 mb,
- kanał z PEHD DN1400 SN8 : Lc = 46,00 mb,

Całkowita długość projektowanych kanałów : 337,68 mb.

- ilość wpustów deszczowych : 14 szt.
- długość przykanalików wpustów deszczowych : 139,31 mb,
- remont odcinka rowu przydrożnego L=128,00 mb,

#### **KANAŁ KD-3.**

##### Długości projektowanych kanałów.

- kanał z PEHD DN300 SN8 : Lc = 32,10 mb,
- kanał z PEHD DN500 SN8 : Lc = 42,84 mb - (przebudowa),
- kanał bet. DN500 : Lc = 103,92 mb - (renowacja),
- kanał z PEHD DN1800 SN8 : Lc = 61,98 mb,

Całkowita długość projektowanych do budowy, przebudowy i renowacji kanałów : 240,84 mb.

- ilość wpustów deszczowych : 12 szt.
- długość przykanalików wpustów deszczowych : 93,85 mb,

#### Likwidacja odcinków kanalizacji :

##### **KANAŁ KD-1.**

- kanał bet. DN200 : Lc = 6,23 mb - (likwidacja),

##### **KANAŁ KD-2.**

- kanał bet. DN200 : Lc = 28,98 mb - (likwidacja),

##### **KANAŁ KD-3.**

- kanał bet. DN500 : Lc = 95,50 mb - (likwidacja),
- kanał bet. DN200 : Lc = 21,00 mb - (likwidacja),

#### Zbiorniki retencyjne.

- ZR1 : V= 40 m3, DN1000, L=60,76 mb,
- ZR2 : V= 70 m3, DN1400, L=46,00 mb,
- ZR3 : V= 158 m3, DN1800, L= 61,98 mb,

#### **Zestawienie elementów drogowych :**

- długość projektowanej przebudowy drogi : 894,00
- długość projektowanej przebudowy chodników szer. 2,00 : 820,10 mb,
- powierzchnia chodników : 1214,20 m2,

- powierzchnia warstwy ścieralnej drogi odtworzenia : 6 081,00 m<sup>2</sup>,
- powierzchnia zatok i zatok do odtworzenia : 228,50 m<sup>2</sup>,

#### 1.4 Określenia podstawowe.

##### DROGI.

1.4.1 **Budowla drogowa** – obiekt budowlany nie będący budynkiem, stanowiący całość techniczno-użytkową albo jego część stanowiącą odrębny element konstrukcyjny lub technologiczny.

1.4.2 **Chodnik** – wyznaczony pas terenu przy jezdni, względnie odsunięty od jezdni, przeznaczony dla ruchu pieszych.

1.4.3 **Droga** – wydzielony pas terenu przeznaczony do ruchu lub postoju pojazdów oraz ruchu pieszych, wraz z wszelkimi urządzeniami technicznymi związanymi z prowadzeniem i zabezpieczeniem ruchu.

1.4.4 **Droga tymczasowa (montażowa)** – droga specjalnie przygotowana, przeznaczona do ruchu pojazdów obsługujących zadanie budowlane na czas jego wykonania, przewidziana do usunięcia po jego zakończeniu.

1.4.5 **Dziennik budowy** – zeszyt z ponumerowanymi stronami, opatrzony pieczęcią organu wydającego, wydany zgodnie z obowiązującymi przepisami, stanowiący urzędowy dokument przebiegu robót budowlanych, służący do

notowania zdarzeń i okoliczności zachodzących w toku wykonywania robót, rejestrowania dokonywanych odbiorów robót, przekazywania poleceń i innej korespondencji technicznej pomiędzy Inżynierem/Kierownikiem Projektu, Wykonawcą i Projektantem.

1.4.6 **Inżynier** – osoba wymieniona w danych kontraktowych wyznaczona przez Zamawiającego, o której wyznaczeniu poinformowany jest Wykonawca, odpowiedzialna za nadzorowanie robót i administrowanie kontraktem.

1.4.7 **Jezdnia** – część korony drogi przeznaczona do ruchu pojazdów.

1.4.8 **Kierownik budowy** - osoba wyznaczona przez Wykonawcę, upoważniona do kierowania robotami i do występowania w jego imieniu we wszystkich sprawach realizacji kontraktu.

1.4.9 **Korona drogi** – jezdnia z pobocznymi lub chodnikami, zatokami, pasami awaryjnego postoju i pasami dzielącymi jezdnie.

1.4.10 **Konstrukcja nawierzchni** - układ warstw nawierzchni wraz ze sposobem ich połączenia.

1.4.11 **Korpus drogowy** - nasyp lub część wykopu, który jest ograniczony koroną drogi i skarpami rowów.

1.4.12 **Koryto** - element uformowany w korpusie drogowym w celu ułożenia w nim konstrukcji nawierzchni.

1.4.13 **Księga (Rejestr) obmiarów** - akceptowany przez Inżyniera/Kierownika projektu zeszyt z ponumerowanymi stronami, służący do wpisywania przez Wykonawcę obmiaru dokonywanych robót w formie wycieczek, szkiców i innych dodatkowych załączników; wpisy w rejestrze obmiarów podlegają autoryzacji przez Inżyniera/Kierownika projektu.

1.4.14 **Laboratorium** - drogowe lub inne laboratorium badawcze, zaakceptowane przez Zamawiającego, niezbędne do przeprowadzenia wszelkich badań i prób związanych z oceną jakości materiałów oraz wykonanych robót.

1.4.15 **Materiały** - wszelkie tworzywa niezbędne do wykonania robót, zgodne z dokumentacją projektową i specyfikacjami technicznymi, zaakceptowane przez Inżyniera/Kierownika projektu.

1.4.16 **Nawierzchnia** - warstwa lub zespół warstw służących do przejmowania i rozkładania obciążeń od ruchu na podłoże gruntowe i zapewniające dogodne warunki dla ruchu.

1.4.17 **Niweleta** – wysokościowe i geometryczne rozwinięcie na płaszczyźnie pionowego przekroju w osi drogi lub obiektu mostowego.

1.4.18 **Objazd tymczasowy** - droga specjalnie przygotowana i odpowiednio utrzymana do prowadzenia ruchu publicznego na okres budowy.

1.4.19 **Odpowiednia zgodność** - zgodność wykonywanych robót z dopuszczalnymi tolerancjami, a jeżeli przedział tolerancji nie został określony – z przeciętnymi tolerancjami przyjmowanymi zwyczajowo dla danego rodzaju robót budowlanych.

1.4.20 **Pas drogowy** - wydzielony liniami granicznymi pas terenu przeznaczony do umieszczania w nim drogi i związanych z nią urządzeń oraz krzewów; pas drogowy może obejmować również teren przewidziany do rozbudowy drogi i budowy urządzeń chroniących ludzi i środowisko przed uciążliwościami powodowanymi przez ruch pojazdów na drodze.

1.4.21 **Pobocze** - część drogi przeznaczona do chwilowego postoju pojazdów, umieszczenia urządzeń organizacji i bezpieczeństwa ruchu oraz ruchu pieszych, służąca jednocześnie do bocznego oparcia konstrukcji nawierzchni.

1.4.22 **Podłoże nawierzchni** - grunt rodzimy lub nasypowy, leżący pod nawierzchnią do głębokości przemarzania.

1.4.23 **Podłoże ulepszone nawierzchni** - górna warstwa podłoża leżąca bezpośrednio pod nawierzchnią, ulepszone w celu umożliwienia przejścia ruchu budowlanego i właściwego wykonania nawierzchni.

1.4.24 **Polecenie Inżyniera/Kierownika projektu** - wszelkie polecenia przekazane Wykonawcy przez Inżyniera/Kierownika projektu – w formie pisemnej, dotyczącej sposobu realizacji robót lub innych spraw związanych z prowadzeniem budowy.

1.4.25 **Projektant** - uprawniona osoba prawna lub fizyczna będąca autorem dokumentacji projektowej.

1.4.26 **Przedsięwzięcie budowlane** - kompleksowa realizacja nowego połączenia drogowego lub całkowita modernizacja/przebudowa trasy w planie i w przekroju podłużnym istniejącego połączenia.

1.4.27 **Przepust** - budowla o przekroju poprzecznym zamkniętym, przeznaczona do przeprowadzenia cieku, szlaku wędrówek zwierząt dziko żyjących lub urządzeń technicznych przez korpus drogowy.

1.4.28 **Przeszkoda naturalna** - element środowiska naturalnego, stanowiący utrudnienie w realizacji zadania budowlanego, na przykład dolina, rzeka, bagno, rzeka, itp.

1.4.29 **Przeszkoda sztuczna** - dzieło ludzkie, stanowiące utrudnienie w realizacji zadania budowlanego, na przykład

droga, kolej, rurociąg, kanał ciąg pieszy itp.

1.4.30 **Przetargowa dokumentacja przetargowa** - część dokumentacji przetargowej, która wskazuje lokalizację, charakterystykę i wymiary obiektu będącego przedmiotem robót.

1.4.31 **Rekultywacja** - roboty mające na celu uprządkowanie i przywrócenie pierwotnych funkcji terenom naruszonym w czasie realizacji zadania budowlanego.

1.4.32 **Rozpiętość teoretyczna** - odległość pomiędzy punktami podparcia (łożyskami) przęsła mostowego.

1.4.33 **Szerokość całkowita obiektu** – odległość między zewnętrznymi krawędziami konstrukcji obiektu, mierzona w linii prostopadłej do osi podłużnej, obejmująca całkowitą szerokość konstrukcyjną ustroju niosącego.

1.4.34 **Szerokość użytkowa obiektu** - szerokość jezdni (nawierzchni) przeznaczona dla poszczególnych rodzajów ruchu oraz szerokość chodników mierzona w świetle poręczy mostowych z wyłączeniem konstrukcji przy jezdni dołem oddzielającej ruch kołowy od ruchu pieszego.

1.4.35 **Słupy kosztorys** - wykaz robót z podaniem ich ilości w kolejności technologicznej ich wykonania.

1.4.36 **Teren budowy** - teren udostępniony przez Zamawiającego dla wykonania na nim robót oraz inne miejsca wymienione w kontrakcie jako tworzące część terenu budowy.

1.4.37 **Zadanie budowlane** - część przedsięwzięcia budowlanego, stanowiąca odrębną całość konstrukcyjną lub technologiczną, zdolna do samodzielnego pełnienia funkcji techniczno-użytkowych. Zadanie może polegać na wykonywaniu robót związanych z budową, modernizacją/przebudową, utrzymaniem oraz ochroną budowli drogowej lub jej elementu.

**1.4.38. Kanalizacja deszczowa** – sieć kanalizacyjna zewnętrzna przeznaczona do odprowadzania wód opadowych i roztopowych.

1.4.38.1. Kanał – liniowa budowla przeznaczona do grawitacyjnego odprowadzania ścieków.

1.4.38.2. Przykanalik deszczowy - kanał przeznaczony do połączenia wpustu deszczowego z kanałem deszczowym.

1.4.38.3 Kanał ciśnieniowy [tłoczny] - kanał przeznaczony do przetłaczania ścieków z poziomu niższego na wyższy.

1.4.38.4 Kanał zbiorczy- kanał przeznaczony do zbierania ścieków z co najmniej dwóch kanałów bocznych.

1.4.38.5. Kolektor główny - kanał przeznaczony do zbierania ścieków z kanałów oraz kanałów zbiorczych i odprowadzenia ich do odbiornika.

1.4.38.6. Kanał nieprzełazowy –kanał zamknięty o wysokości wewnętrznej mniejszej niż 1,0 m.

1.4.38.7. Kanał przełazowy – kanał zamknięty o wysokości wewnętrznej równej lub większej niż 1,0 m

## 1.5 Ogólne wymagania dotyczące robót

Wykonawca jest odpowiedzialny za jakość wykonanych robót, bezpieczeństwo wszystkich czynności na terenie budowy, metody użyte na budowie oraz ich zgodność z dokumentacją projektową, specyfikacją i poleceniami Inżyniera.

### 1.5.1 Przekazanie terenu budowy

1.5.1.1 Zamawiający w terminie określonym w dokumentach kontraktowych przekazuje Wykonawcy teren budowy wraz ze wszystkimi wymaganymi uzgodnieniami prawnymi i administracyjnymi, lokalizację i współrzędne punktów głównych trasy

oraz reperów, dziennik budowy oraz dwa egzemplarze dokumentacji projektowej i dwa komplety specyfikacji.

1.5.1.2 Dane dotyczące osnowy geodezyjnej Wykonawca uzyska z właściwego Ośrodka Dokumentacji Geodezyjnej i Kartograficznej. Po przekazaniu terenu budowy Wykonawca wyznaczy i utwali punkty główne trasy.

1.5.1.2 Na Wykonawcy spoczywa odpowiedzialność za ochronę przekazanych mu punktów pomiarowych – do chwili odbioru ostatecznego robót.

1.5.1.3 Uszkodzone lub zniszczone znaki geodezyjne Wykonawca odtworzy i utwali na własny koszt.

### 1.5.2 Dokumentacja projektowa

1.5.2.1 Dokumentacja projektowa będzie zawierać rysunki, obliczenia i dokumenty zgodne z wykazem podanym w szczegółowych warunkach umowy, uwzględniającym podział na dokumentację projektową:

- Zamawiającego; tzn. wykaz pozycji, które stanowią przetargową dokumentację projektową oraz projektową dokumentację wykonawczą,

- Wykonawcy - zawierająca dokumentację projektową, którą Wykonawca opracuje w ramach ceny kontraktowej.

1.5.2.2 Dokumentacja Projektowa przekazywana przez Zamawiającego Wykonawcy w ramach Specyfikacji Istotnych Warunków Zamówienia.

1.5.2.3 Dokumentacja projektowa do wykonania przez Wykonawcę

Wykonawca robót własnym staraniem i na swój koszt wykona dokumentację powykonawczą w 3 egz. – w wersji papierowej i w 3 egz. – w wersji elektronicznej na CD.

Projekt powykonawczy (PP) jest to opracowanie projektowe wykonywane na podstawie projektu wykonawczego stanowiące jego aktualizację i zawierające opis stanu jaki powstał po realizacji zadania. W szczególności projekt powykonawczy sporządzony w 3 egz.- w wersji papierowej i 3 egz. w wersji elektronicznej powinien zawierać:

- komplet zaktualizowanych materiałów, wymaganych w zakresie projektu wykonawczego,

- geodezyjną inwentaryzację powykonawczą,

- protokoły wymaganych badań i sprawdzeń,

- dokumenty ewidencyjne dla kanalizacji sanitarnej i wodociągu z przyłączami

1.5.2.4 Dane zawarte w dokumentacji projektowej stanowią wartości docelowe, od których dopuszczalne są odchylenia w ramach określonego przedziału.

### 1.5.3 Zgodność robót z dokumentacją projektową i specyfikacjami

1.5.3.1 Dokumentacja projektowa, specyfikacje techniczne oraz wszystkie dodatkowe dokumenty przekazane Wykonawcy przez Inżyniera stanowią integralną część umowy (kontraktu), a wymagania określone w chociaż jednym z tych dokumentów są obowiązujące dla Wykonawcy.

1.5.3.2 Wykonawca winien na etapie przygotowania oferty zapoznać się z dokumentacją i ująć wszystkie wynikające z niej wymagania i roboty w cenie kontraktowej poszczególnych pozycji kosztorysowych.

1.5.3.2 W przypadku rozbieżności w ustaleniach poszczególnych dokumentów obowiązuje kolejność ich ważności wymieniona w „Kontraktowych warunkach ogólnych”.

1.5.3.3 Wykonawca nie może wykorzystywać błędów lub niejasności w dokumentach kontraktowych, a o ich stwierdzeniu powinien natychmiast powiadomić Inżyniera projektu, który podejmuje decyzję o wprowadzeniu odpowiednich zmian i poprawek.

1.5.3.4 W przypadku rozbieżności wymiary podane na piśmie są ważniejsze od wymiarów określonych na podstawie odczytu z rysunku. Wszystkie wykonane roboty i dostarczone materiały będą zgodne z dokumentacją projektową i specyfikacjami.

1.5.3.5 Parametry określone w dokumentacji projektowej i w specyfikacji stanowią wartości docelowe, od których dopuszczalne są odchylenia w ramach dopuszczalnego przedziału tolerancji.

1.5.3.6 Cechy materiałów i elementów budowli muszą wykazywać zgodność z wymaganiami, natomiast rozrzuty tych cech nie mogą przekraczać dopuszczalnego przedziału tolerancji.

1.5.3.7 W przypadku, gdy materiały lub roboty nie będą w pełni zgodne z dokumentacją projektową lub SST i będzie to miało wpływ na niezadawalającą jakość elementu budowli, to takie materiały zostaną zastąpione innymi, natomiast elementy budowli rozebrane i wykonane ponownie na koszt Wykonawcy.

### 1.5.4 Zabezpieczenie terenu budowy

#### a) Roboty modernizacyjne i remontowe „pod ruchem”

W przypadku robót modernizacyjnych i remontowych obowiązują następujące zalecenia:

1.5.4.1 Wykonawca jest zobowiązany do utrzymania ruchu publicznego oraz utrzymania istniejących obiektów na terenie budowy w okresie trwania realizacji kontraktu, aż do zakończenia i odbioru ostatecznego robót.

1.5.4.2 Przed przystąpieniem do robót Wykonawca przedstawi Inżynierowi projektu do zatwierdzenia, uzgodniony z odpowiednim zarządem drogi i organem zarządzającym ruchem projekt organizacji ruchu i zabezpieczenia robót w okresie

trwania budowy. W zależności od potrzeb i postępu robót projekt organizacji ruchu powinien być na bieżąco aktualizowany przez Wykonawcę.

1.5.4.3 Każda zmiana w stosunku do zatwierdzonego projektu organizacji ruchu wymaga każdorazowego ponownego zatwierdzenia projektu.

1.5.4.4 W czasie wykonywania robót Wykonawca dostarczy, zainstaluje i będzie obsługiwał wszystkie zainstalowane urządzenia zabezpieczające takie jak: zapory, światła ostrzegawcze, sygnały, itp., zapewniając bezpieczeństwo pojazdów i pieszych. Wykonawca zapewni stałe warunki widoczności w dzień i w nocy tych zapór i znaków, dla których jest to konieczne ze względów bezpieczeństwa. Wszystkie znaki, zapory i inne urządzenia będą akceptowane przez inżyniera.

1.5.4.5 Fakt przystąpienia do robót Wykonawca obwieści publicznie przed ich rozpoczęciem w sposób uzgodniony z Inżynierem/Kierownikiem Projektu oraz przez umieszczenie w miejscach i ilościach określonych przez Inżyniera tablic informacyjnych, których treść będzie zatwierdzona przez Inżyniera/Kierownika Projektu; tablice informacyjne będą utrzymywane przez Wykonawcę w dobrym stanie przez cały okres realizacji robót. Koszt zabezpieczenia terenu budowy nie podlega odrębnej zapłacie i przyjmuje się, że jest włączony w cenę kontraktową.

#### b) Roboty o charakterze inwestycyjnym

W przypadku robót o charakterze inwestycyjnym obowiązują następujące zalecenia:

1.5.4.6 Wykonawca jest zobowiązany do zabezpieczenia terenu budowy w okresie trwania realizacji kontraktu aż do zakończenia i odbioru ostatecznego robót.

Wykonawca dostarczy zainstaluje i będzie utrzymywać tymczasowe urządzenia zabezpieczające, w tym ogrodzenie, poręczę, oświetlenie, sygnały i znaki ostrzegawcze oraz wszelkie inne środki niezbędne do ochrony robót, wygody społeczności i innych.

1.5.4.7 W miejscach przylegających do dróg otwartych dla ruchu Wykonawca ogrodzi lub wyraźnie oznakuje teren budowy, w sposób uzgodniony z Inżynierem/Kierownikiem projektu.

1.5.4.8 Fakt przystąpienia do robót Wykonawca obwieści publicznie przed ich rozpoczęciem w sposób uzgodniony z Inżynierem/Kierownikiem Projektu oraz przez umieszczenie w miejscach i w ilościach określonych przez Inżyniera tablic informacyjnych, których treść będzie zatwierdzona przez Inżyniera/Kierownika Projektu; tablice informacyjne będą utrzymywane przez Wykonawcę w dobrym stanie przez cały okres realizacji robót.

1.5.4.9 Koszt zabezpieczenia terenu budowy nie podlega odrębnej zapłacie i przyjmuje się, że jest włączony w cenę kontraktową.

### 1.5.5 Ochrona środowiska w czasie wykonywania robót

1.5.5.1 Wykonawca ma obowiązek znać i przestrzegać w czasie prowadzenia robót wszelkie przepisy dotyczące ochrony środowiska naturalnego, w tym zalecenia Decyzji Środowiskowej oraz w zezwoleniu na realizację inwestycji drogowej (ZRID).

1.5.5.2 W okresie trwania budowy i wykończania robót Wykonawca powinien:

a) utrzymywać teren budowy i wykopu w stanie bez występujących zastoisk wody stojącej,

b) podejmować wszelkie uzasadnione kroki mające na celu stosowanie się do przepisów i norm dotyczących ochrony środowiska na terenie i wokół terenu budowy oraz będzie unikać uszkodzeń lub uciążliwości dla osób lub



własności społecznej i innych, a wynikających z nadmiernego hałasu, wibracji, zanieczyszczenia lub innych przyczyn powstałych w następstwie jego sposobu działania.

1.5.5.3 Stosując się do tych wymagań Wykonawca będzie miał szczególny wzgląd na:

a) Lokalizację baz, warsztatów, magazynów, składowisk, ukopów i dróg dojazdowych,

b) Środki ostrożności i zabezpieczenia przed:

- zanieczyszczeniem zbiorników i cieków wodnych pyłami lub substancjami toksycznymi,
- zanieczyszczeniem powietrza pyłami i gazami,
- możliwością powstania pożaru .

1.5.6 Ochrona przeciwpożarowa

1.5.6.1 Wykonawca będzie przestrzegać przepisów ochrony przeciwpożarowej w całym okresie trwania budowy.

1.5.6.2 Wykonawca będzie utrzymywać, wymagany na podstawie odpowiednich przepisów sprawny sprzęt przeciwpożarowy, na terenie baz produkcyjnych, w pomieszczeniach biurowych, mieszkalnych, magazynach oraz w maszynach i pojazdach.

1.5.6.3 Materiały łatwopalne będą składowane w sposób zgodny z odpowiednimi przepisami i zabezpieczone przed dostępem osób trzecich.

1.5.6.4 Wykonawca będzie odpowiedzialny za wszelkie straty spowodowane pożarem wywołanym jako rezultat realizacji robót albo spowodowane przez personel Wykonawcy.

1.5.7 Materiały szkodliwe dla otoczenia

1.5.7.1 Materiały, które w sposób trwały są szkodliwe dla otoczenia, nie mogą być stosowane do wykonania robót.

1.5.7.2 Nie dopuszcza się użycia materiałów wywołujących szkodliwe promieniowanie o stężeniu większym od dopuszczalnego, określonego stosownymi przepisami.

1.5.7.3 Wszelkie materiały odpadowe użyte do robót będą miały aprobatę techniczną wydana przez uprawniona jednostkę, jednoznacznie określającą brak szkodliwego oddziaływania tych materiałów na środowisko.

1.5.7.4 Materiały, które są szkodliwe dla otoczenia tylko w czasie robót, a po zakończeniu robót ich szkodliwość zanika (np. materiały pyłaste, popioło-żuźle) mogą być użyte pod warunkiem przestrzegania wymagań technologicznych w budowywania. Jeżeli wymagają tego odpowiednie przepisy, Wykonawca powinien otrzymać zgodę na użycie tych materiałów od właściwych organów administracji państwowej.

1.5.7.5 W przypadku, w którym Wykonawca zastosował materiały zgodne ze specyfikacjami, natomiast ich użycie spowodowało zagrożenie dla środowiska, to konsekwencje tego poniesie Wykonawca.

1.5.8 Ochrona własności publicznej i prywatnej

1.5.8.1 Wykonawca odpowiada za ochronę instalacji na powierzchni ziemi i za urządzenia podziemne, takie jak rurociągi, kable itp. oraz uzyska od odpowiednich władz będących właścicielami tych urządzeń potwierdzenie informacji dostarczonych mu przez Zamawiającego w ramach planu ich lokalizacji. Wykonawca zapewni właściwe oznaczenie i zabezpieczenie przed uszkodzeniem tych instalacji i urządzeń w czasie trwania budowy.

1.5.8.2 Wykonawca zobowiązany jest umieścić w swoim harmonogramie rezerwę czasową dla wszelkiego rodzaju robót, które mają być wykonane w zakresie przełożenia instalacji i urządzeń podziemnych na terenie budowy i powiadomić Inżyniera/Kierownika projektu oraz właściwych gestorów o zamiarze podjęcia robót. W przypadku przypadkowego uszkodzenia instalacji Wykonawca bezzwłocznie powiadomi Inżyniera/Kierownika projektu i zainteresowanych gestorów sieci oraz będzie z nimi współpracował dostarczając wszelkiej pomocy potrzebnej przy dokonywaniu napraw.

1.5.8.3 Wykonawca będzie odpowiadać za wszelkie spowodowane jego działaniami uszkodzenia instalacji na powierzchni ziemi i urządzeń podziemnych przekazanych w dokumentach dostarczonych przez Zamawiającego.

1.5.8.4 W strefach niekorzystnego wpływu prowadzonych robót, Wykonawca będzie prowadził roboty w taki sposób, aby skutki jego działalności na wpłynęły na stan techniczny obiektów sąsiadujących z terenem budowy.

1.5.8.5 Wykonawca podpisze dwustronne protokoły z właścicielami budynków, a Inżynier będzie na bieżąco informowany o wszystkich tego typu umowach dotyczących korzystania z własności i dróg wewnętrznych. Inżynier a także Zamawiający nie mogą ingerować w takie porozumienia, o ile nie są one sprzeczne z porozumieniami zawartymi w kontrakcie.

1.5.8.6 Jeżeli teren budowy oraz dróg transportowych przylega do terenów z zabudową mieszkaniową, Wykonawca odpowiada za wszelkie uszkodzenia zabudowy mieszkaniowej w sąsiedztwie budowy, spowodowane jego działalnością. W celu

uniknięcia niesłusznych roszczeń odszkodowawczych ze strony właścicieli nieruchomości, Wykonawca przed rozpoczęciem robót sporządzi inwentaryzację i ocenę stanu technicznego budynków, studni, dróg dojazdowych leżących w bezpośrednim sąsiedztwie pasa drogowego oraz w strefie wpływu drgań i innych skutków prowadzenia robót.

1.5.8.7 Inżynier będzie na bieżąco informowany o wszystkich umowach zawartych z właścicielami nieruchomości dotyczących korzystania z własności i dróg wewnętrznych. Inżynier a także Zamawiający nie mogą ingerować w takie porozumienia, o ile nie są one sprzeczne z porozumieniami zawartymi w kontrakcie.

1.5.8.8 W cenie Kontraktowej zostaną ujęte wszystkie odszkodowania dla osób i instytucji, których zapłata wynika z realizacji robót.

1.5.8.9 Wykonawca przedstawi do uzgodnienia Inżynierowi zestawienie wszystkich działek wraz z umowami i porozumieniami na których składowane będą materiały budowlane w tym grunty pozyskane z terenu budowy.

1.5.8.10 Wykonawca ponosi odpowiedzialność za szkody wynikłe z wykonania zaplanowanych prac na działkach nie będących własnością Skarbu Państwa. Przed rozpoczęciem prac budowlanych Wykonawca przedstawi porozumienie z władającymi nieruchomościami, z którego będzie wynikać zgoda na wykonanie prac budowlanych –

dotyczy to wszystkich działek z tzw. czasową zajętością. W przypadku uszkodzeń układów drenarskich na działkach właścicieli nieruchomości Wykonawca jest zobowiązany do ich naprawy na własny koszt.

#### 1.5.9 Inwentaryzacja istniejących dróg i budynków

1.5.9.1 Wykonawca jest zobowiązany do sporządzenia inwentaryzacji stanu istniejącego budynków zlokalizowanych w pobliżu terenu budowy, narażonych na oddziaływanie robót.

1.5.9.2 Inwentaryzacja powinna zostać sporządzona przez biegłego rzeczoznawcę przed rozpoczęciem robót i zawierać część opisową i dokumentację fotograficzną.

1.5.9.3 W trakcie prowadzenia robót, nie rzadziej jednak niż co 3 miesiące oraz po zakończeniu inwestycji, rzeczoznawca budowlany powinien sporządzać okresowe raporty zawierające ocenę stanu budynków narażonych na oddziaływanie robót. W ocenie okresowej i końcowej należy uwzględnić uwagi zgłoszone przez właścicieli lub władających, których zdaniem zgłaszającego uległy uszkodzeniu w związku z prowadzoną budową.

1.5.9.4 W uzasadnionych przypadkach wystąpienia szkody wynikającej z oddziaływania robót, rzeczoznawca na wniosek Inżyniera przeprowadzi dodatkowy przegląd stanu budynku, sporządzi raport i przedłoży Inżynierowi.

1.5.9.5 Wykonawca jest zobowiązany do przeprowadzenia oceny stanu technicznego istniejących dróg publicznych znajdujących się w najbliższym otoczeniu inwestycji oraz w dalszej odległości które są wykorzystywane do transportu technologicznego oraz objazdów dla ruchu publicznego przed rozpoczęciem robót i po ich zakończeniu.

1.5.9.6 W ramach oceny należy dokonać inwentaryzacji wszelkich uszkodzeń nawierzchni (spękań, kolein, przelomów, itd.), intensywności uszkodzeń i zakresu ich występowania. Nieodłączną częścią tej dokumentacji będą zdjęcia, skatalogowane w sposób nie budzący wątpliwości co do momentu ich wykonania.

1.5.9.7 Dane inwentaryzacyjne Wykonawca potwierdzi przez właściwego zarządcę drogi za zgodne ze stanem faktycznym i zgłosi ten fakt do lokalnych władz samorządowych.

1.5.9.8 Wykonawca podpisze stosowne protokoły z zarządcami tych dróg. Transport materiałów i wyposażenia może odbywać się po drogach, których stan został zinwentaryzowany i potwierdzony.

1.5.9.9 Sposób naprawy zaistniałych szkód zarówno w budynkach jak i na drogach publicznych wykorzystywanych do transportu technologicznego, jak również przeprowadzania objazdów dla ruchu publicznego przy realizacji robót, Wykonawca ustali z właściwymi Zarządcami.

1.5.9.10 Wszystkie prace związane z monitoringiem stanu technicznego oraz koszty z tytułu likwidacji powstałych szkód Wykonawca ujmie w cenie kontraktowej.

#### 1.5.10 Ograniczenie obciążeń osi pojazdów

1.5.10.1 Wykonawca będzie stosować się do ustawowych ograniczeń nacisków osi na drogach publicznych przy transporcie materiałów i wyposażenia na i z terenu robót.

1.5.10.2 Wykonawca uzyska wszelkie niezbędne zezwolenia i uzgodnienia od właściwych władz co do przewozów nietypowych wagowo ładunków (ponadnormatywnych) i o każdym takim przewozie będzie powiadamiać Inżyniera/Kierownika Projektu. Inżynier/Kierownik Projektu może polecić, aby pojazdy nie spełniające tych warunków zostały usunięte z terenu budowy.

1.5.10.3 Pojazdy powodujące nadmierne obciążenie osiowe nie będą dopuszczone na świeżo ukończony fragment budowy w obrębie terenu budowy i Wykonawca będzie odpowiadał za naprawę wszelkich robót w ten sposób uszkodzonych, zgodnie z poleceniami Inżyniera/Kierownika projektu.

#### 1.5.11 Bezpieczeństwo i higiena pracy

1.5.11.1 Podczas realizacji robót Wykonawca będzie przestrzegać przepisów dotyczących bezpieczeństwa i higieny pracy.

1.5.11.2 W szczególności Wykonawca ma obowiązek zadbać, aby personel nie wykonywał pracy w warunkach niebezpiecznych, szkodliwych dla zdrowia oraz nie spełniających odpowiednich wymagań sanitarnych.

1.5.11.3 Wykonawca zapewni i będzie utrzymywał wszelkie urządzenia zabezpieczające, socjalne i odpowiednią odzież dla ochrony życia i zdrowia osób zatrudnionych na budowie oraz dla zapewnienia bezpieczeństwa publicznego.

1.5.11.4 Wszelkie koszty związane z wypełnieniem wymagań określonych powyżej nie podlegają oddzielnej zapłacie i są uwzględnione w cenie kontraktowej.

#### 1.5.12 Ochrona i utrzymanie robót

1.5.12.1 Wykonawca będzie odpowiadał za ochronę robót i za wszelkie wydane materiały i urządzenia używane do robót od daty rozpoczęcia do daty wydania potwierdzenia zakończenia robót przez Inżyniera/Kierownika projektu.

1.5.12.2 Wykonawca będzie utrzymywać roboty do czasu odbioru ostatecznego. Utrzymanie powinno być prowadzone w taki sposób, aby budowa drogowa lub jej elementy były w zadawalającym stanie przez cały czas, do momentu odbioru ostatecznego.

1.5.12.3 Jeśli wykonawca w jakimkolwiek czasie zaniedba utrzymanie, to na polecenie Inżyniera/Kierownika projektu powinien rozpocząć roboty utrzymaniowe nie później niż w 24 godziny po otrzymaniu takiego polecenia.

1.5.12.4 W przypadku przerwania prac przez Wykonawcę do jego obowiązków należy zabezpieczenie terenu budowy i robót w sposób nie powodujący utraty wartości odebranych uprzednio prac budowlanych.

#### 1.5.13 Stosowanie się do prawa i innych przepisów .

1.5.13.1 Wykonawca zobowiązany jest znać wszystkie zarządzenia wydane przez władze centralne i miejscowe (lokalne) oraz inne przepisy, regulaminy i wytyczne, które w jakikolwiek sposób są związane z wykonywanymi robotami i będzie w pełni odpowiedzialny za przestrzeganie tych postanowień podczas prowadzenia robót.

1.5.13.2 Wykonawca będzie przestrzegać praw patentowych i będzie w pełni odpowiedzialny za wypełnienie wszelkich wymagań prawnych odnośnie znaków firmowych, nazw lub innych chronionych praw w odniesieniu do sprzętu, materiałów lub urządzeń użytych lub związanych z wykonywaniem robót i w sposób ciągły będzie

informować Inżyniera/Kierownika Projektu o swoich działaniach, przedstawiając kopie zezwoleń i inne odnośne dokumenty.

1.5.13.3 Wszelkie straty, koszty postępowania, obciążenia i wydatki wynikłe lub związane z naruszeniem jakichkolwiek praw patentowych pokryje Wykonawca, z wyjątkiem przypadków, kiedy takie naruszenie wyniknie z wykonania projektu lub specyfikacji dostarczonej przez Inżyniera/Kierownika Projektu.

1.5.14 Równoważność norm i zbiorów przepisów prawnych

1.5.14.1 Jeżeli w dokumentach kontraktowych powołane są konkretne normy i przepisy, które spełniać mają materiały, sprzęt i inne towary oraz wykonane i zbadane roboty, będą obowiązywać postanowienia najnowszego wydania względnie poprawionego wydania powołanych norm i przepisów, o ile w warunkach kontraktu nie postanowiono inaczej.

1.5.14.2 W przypadku kiedy powołane normy i przepisy są normami europejskimi lub odnoszą się do konkretnego kraju lub regionu, mogą być również stosowane odpowiednie normy zapewniające równy lub wyższy poziom wykonania niż powołane

normy lub przepisy, pod warunkiem ich sprawdzenia i pisemnego zatwierdzenia przez Inżyniera/Kierownika projektu.

1.5.14.3 Różnice pomiędzy powołanymi normami a ich zamiennikami muszą być dokładnie opisane przez Wykonawcę i przedłożone Inżynierowi/Kierownikowi projektu do zatwierdzenia.

1.5.15 Wykopalka

1.5.15.1 Podczas prowadzenia robót ziemnych Wykonawca jest zobowiązany zapewnić bieżący Nadzór Archeologiczny

1.5.15.2 W przypadku natrafienia na przedmioty posiadające cechy reliktu archeologicznego, odkrycie to powinno skutkować wstrzymaniem robót ziemnych. Teren znaleziska należy poddać ratowniczym badaniom archeologicznym.

1.5.15.3 Wszelkie wykopalka, monety, przedmioty wartościowe, budowle oraz inne pozostałości o znaczeniu geologicznym lub archeologicznym odkryte na terenie budowy będą uważane za własność Zamawiającego.

Wykonawca zobowiązany jest powiadomić Inżyniera/Kierownika projektu i postępować zgodnie z jego poleceniami.

1.5.15.4 Jeżeli w wyniku tych poleceń Wykonawca poniesie koszty i/lub wystąpią opóźnienia w robotach, Inżynier/Kierownik projektu po uzgodnieniu z Zamawiającym i Wykonawcą ustali wydłużenie czasu wykonania robót oraz wysokość kwoty, o które należy zwiększyć cenę kontraktową.

1.5.16 Nadzór przyrodniczy

1.5.16.1 W trakcie prowadzenia realizacji inwestycji Wykonawca zapewni nadzór przyrodniczy, zoologiczny i botaniczny

1.5.16.2 Nadzór botaniczny to działania, których głównym celem jest ocena wpływu prowadzonych prac budowlanych na stan siedlisk i występowanie cennych gatunków roślin.

1.5.16.3 Nadzór zoologiczny to działania, których głównym celem jest ocena wpływu prowadzonych prac budowlanych na stan siedlisk i występowanie cennych gatunków zwierząt.

1.5.16.4 Nadzór powinien obejmować również monitoring herpetologiczny, polegający na obserwacji przyrodniczej na placu budowy- od początku robót ziemnych, ze szczególnym uwzględnieniem okresu migracji płazów.

1.5.16.5 Nadzór przyrodniczy powinien być prowadzony przez specjalistę przyrodnika posiadającego doświadczenie w pracach terenowych i przeszkolonego w zakresie bezpiecznego poruszania się w pasie budowy.

## 1.6 Zaplecze Wykonawcy i Zamawiającego

1.6.1 Zaplecze Wykonawcy

Zaplecze Wykonawcy składa się z niezbędnych biur, laboratorium, instalacji, placów składowych oraz dróg dojazdowych i dróg wewnętrznych potrzebnych do realizacji wymienionych robót, przy uwzględnieniu potrzeb wykonawców.

1.6.1.1 Urządzenie zaplecza Wykonawcy obejmuje zainstalowanie wszystkich niezbędnych urządzeń, instalacji, biur, laboratorium, dróg, placów i innych elementów

1.6.1.2 Utrzymanie zaplecza Wykonawcy obejmuje wszystkie koszty eksploatacyjne związane z użytkowaniem zaplecza.

1.6.1.3 Likwidacja zaplecza Wykonawcy obejmuje usunięcie wszystkich urządzeń, biura, laboratorium, dróg, placów oraz oczyszczenie terenu i doprowadzenie go do stanu pierwotnego.

1.6.2 Zaplecze Zleceniodawcy

1.6.2.1 Wykonawca zobowiązany jest zabezpieczyć Zamawiającemu pomieszczenia biurowe, sprzęt, transport oraz inne urządzenia towarzyszące, zgodnie z wymaganiami podanymi w specyfikacji „Zaplecze Zamawiającego”.

1.6.2.2 W ramach utworzenia zaplecza Zamawiającego Wykonawca jest zobowiązany do wyznaczenia terenu dla urządzenia na nim niestacjonarnego laboratorium Zamawiającego, ustawienia odpowiedniej liczby kontenerów i innych pomieszczeń według zapisów w Specyfikacji Technicznej, a ponadto doprowadzenia energii elektrycznej i wody.

1.6.2.2 W ramach utrzymania Zaplecza w okresie od przekazania Terenu Budowy do daty odbioru ostatecznego robót, Wykonawca jest zobowiązany do zapewnienia:

- dostaw energii do niestacjonarnego laboratorium Zamawiającego,
- stałego utrzymywania w czystości w pomieszczeniach laboratoryjnych,
- zapewnienia całodobowej ochrony .

1.6.2.3 W przypadku wykorzystywania przez Laboratorium Zleceniodawcy specjalnej przyczepki do przechowywania próbek betonowych, Wykonawca jest zobowiązany do zapewnienia energii elektrycznej do zasilania przyczepki (gniazdka z zasilaniem 220 V) oraz ochrony w czasie przechowywania próbek na budowie.

## 2. MATERIAŁY

### 2.1 Źródła pochodzenia materiałów

2.1.1 Co najmniej na trzy tygodnie przed zaplanowanym wykorzystaniem jakichkolwiek materiałów przeznaczonych do robót, Wykonawca przedstawi Inżynierowi/Kierownikowi projektu do zatwierdzenia szczegółowe informacje dotyczące proponowanego źródła wytwarzania, zamawiania lub wydobywania tych materiałów, jak również odpowiednie świadectwa badań laboratoryjnych, certyfikaty względnie deklaracje zgodności odpowiednio do zapisów w p.2.8 oraz próbki materiałów i wyrobów.

2.1.2 Zatwierdzenie partii materiałów z danego źródła nie oznacza automatycznie, że wszelkie materiały/wyroby z danego źródła uzyskają zatwierdzenie.

2.1.3 Wykonawca jest zobowiązany do prowadzenia badań w celu wykazania, że materiały uzyskane z dopuszczonego źródła w sposób ciągły spełniają wymagania SST w czasie realizacji robót.

### 2.2 Pozyskiwanie materiałów miejscowych

2.2.1 Wykonawca odpowiada za uzyskanie pozwoleń od właścicieli i odnośnych władz na pozyskanie materiałów ze źródeł miejscowych, włączając w to źródła wskazane przez Zamawiającego i jest zobowiązany dostarczyć Inżynierowi/Kierownikowi projektu wymagane dokumenty przed rozpoczęciem eksploatacji źródła.

2.2.2 Wykonawca przedstawi Inżynierowi/Kierownikowi projektu do zatwierdzenia dokumentację zawierającą raporty z badań terenowych i laboratoryjnych oraz proponowaną przez siebie metodę wydobycia i selekcji, uwzględniając aktualne decyzje o eksploatacji, wydane przez organy administracji państwowej i samorządowej.

2.2.3 Obowiązki Wykonawcy

Wykonawca:

- ponosi odpowiedzialność za spełnienie wymagań ilościowych i jakościowych materiałów pochodzących ze źródeł miejscowych,
- ponosi wszelkie koszty z tytułu wydobycia materiałów, dzierżawy oraz inne koszty jakie okażą się potrzebne w związku z dostarczeniem materiałów do robót,
- powinien utrzymywać porządek na budowie tzn. humus oraz nadkład czasowo zdjęty z terenu wykopów i miejsc pozyskania materiałów miejscowych uformować w hałdy, a następnie wykorzystać przy zasypce i rekultywacji terenu po ukończeniu robót,
- odpowiednie materiały pozyskane z wykopów na terenie budowy lub z innych miejsc wskazanych w dokumentacji projektowej powinien wykorzystać do robót lub odwieźć na odkład, odpowiednio do wymogów dokumentacji technicznej i [wskazań Inżyniera/Kierownika projektu],
- powinien eksploatować materiały zgodnie z regulacjami prawnymi obowiązującymi na danym obszarze.
- Wykonawca nie powinien prowadzić żadnych wykopów na terenie budowy, poza tymi, które zostały wyszczególnione w dokumentacji projektowej, z wyjątkiem tych wykopów, na które uzyskał pisemną zgodę Inżyniera.

### 2.3 Materiały/wyroby nie odpowiadające wymaganiom

2.3.1 Materiały nie odpowiadające wymaganiom zostaną przez Wykonawcę wywiezione z terenu budowy i złożone w miejscu, które zorganizuje staraniem własnym Wykonawca. W przypadku kiedy Inżynier zezwoli Wykonawcy na użycie

tych materiałów do innych robót, niż te do których zostały zakupione, to koszt tych materiałów zostanie odpowiednio skorygowany przez Wykonawcę i przedstawiony Inżynierowi do akceptacji.

2.3.2 Każdy rodzaj robót, w którym znajdują się nie zbadane i nie zaakceptowane materiały/wyroby, Wykonawca wykonuje na własne ryzyko, licząc się z ich nieprzyjęciem, usunięciem i niezapłaceniem.

### 2.4 Wariantowe stosowanie materiałów/wyrobów

2.4.1 Jeżeli dokumentacja projektowa [lub specyfikacje] przewiduje możliwość wariantowego zastosowania materiału w wykonywanych robotach, Wykonawca powiadomi Inżyniera o swoim zamiarze co najmniej 3 tygodnie przed użyciem tego materiału/wyrobu albo w okresie dłuższym, jeżeli będzie to wymagane z uwagi na wykonanie badań wymaganych przez Inżyniera.

2.4.2 Wybrany i zaakceptowany rodzaj materiału/wyrobu nie może być następnie zmieniany bez zgody Inżyniera.

### 2.5 Przechowywanie i składowanie materiałów/wyrobów

2.5.1 Wykonawca zapewni, aby tymczasowo składowane materiały/wyroby do czasu, gdy będą one potrzebne do robót, były zabezpieczone przed zanieczyszczeniami, zachowały swoją jakość i właściwości do robót i były dostępne do kontroli przez Inżyniera.

2.5.2 Miejsca czasowego składowania materiałów będą zlokalizowane w obrębie terenu budowy w miejscach uzgodnionych z Inżynierem lub poza terenem budowy w miejscach zorganizowanych przez Wykonawcę i zaakceptowanych przez Inżyniera.

### 2.6 Inspekcja wytwórni materiałów/wyrobów

2.6.1 Wytwórnie materiałów/wyrobów mogą być okresowo kontrolowane przez Inżyniera w celu sprawdzenia zgodności stosowanych metod produkcji z wymaganiami.

2.6.2 Próbki materiałów/wyrobów mogą być pobierane w celu sprawdzenia ich właściwości. Wyniki tych kontroli będą stanowić podstawę do akceptacji określonej partii materiałów pod względem jakości.

2.6.3 W przypadku, gdy Inżynier będzie przeprowadzał inspekcję wytwórni, będą zachowane następujące warunki:

- a) Inżynier będzie miał zapewnioną współpracę i pomoc Wykonawcy oraz producenta materiałów/wyrobów w czasie przeprowadzania inspekcji,
- b) Inżynier będzie miał wolny dostęp i w dowolnym czasie do tych części wytwórni, gdzie odbywa się produkcja materiałów/wyrobów przeznaczonych do realizacji robót,

c) Jeżeli produkcja odbywa się w miejscu nie należącym do Wykonawcy, Wykonawca uzyska dla Inżyniera zezwolenie dla przeprowadzenia inspekcji i badań w tych miejscach.

## **2.7 Stosowanie wyrobów budowlanych**

2.7.1 Zgodnie z Ustawą o wyrobach budowlanych z dnia 16. kwietnia 2004 r. podczas realizowania zadania budowlanego do stosowania dopuszcza się wyłącznie:

1. Wyroby posiadające znak CE – bez ograniczeń,
2. Wyroby, które nie posiadają znaku CE – pod warunkiem gdy:  
- są to wyroby będące jednostkowymi w danym obiekcie budowlanym, wytworzone według indywidualnej dokumentacji technicznej, dla których producent wydał specjalne oświadczenie o ich zgodności z tą dokumentacją oraz obowiązującymi przepisami.

2.7.2 Wyrób budowlany, który posiada oznakowanie CE lub znak budowlany, albo posiada deklarację zgodności, nie może być modyfikowany bez utraty ważności dokumentów dopuszczających do wbudowania. W przypadku zastosowania modyfikacji należy uzyskać aprobatę techniczną dla takiego wyrobu.

2.7.3 Wyrób budowlany powinien zostać dostarczony do laboratorium Zamawiającego.

## **2.8 Materiały z rozbiórek**

2.8.1 Materiały pochodzące z rozbiórek nadające się do przetworzenia na pełnowartościowy materiał do budowy dróg jak np. destrukta asfaltowy z frezowania nawierzchni, podbudowa z rozbieranych odcinków dróg, kostka brukowa itp. Wykonawca może wykorzystywać jako materiał do celów budowlanych w ramach realizowanego zadania.

2.8.2 Materiały pochodzące z rozbiórek, nie posiadające pełnowartościowych właściwości materiałowych i nie nadające się do wykorzystania, Wykonawca po uzyskaniu wymaganych zezwoleń wywiezie poza teren budowy na zwalnię. Teren zwalnię Wykonawca zabezpieczy staraniem własnym, przy czym lokalizacja terenu zwalnię musi uzyskać pozytywną opinię miejscowych władz i akceptację Inżyniera.

## **3. SPRZĘT.**

3.1 Wykonawca jest zobowiązany do używania jedynie takiego sprzętu, który nie spowoduje niekorzystnego wpływu na jakość wykonywanych robót. Sprzęt używany do robót powinien być zgodny z ofertą Wykonawcy i powinien odpowiadać pod względem typów i ilości wskazaniom zawartym w specyfikacji, PZJ lub w projekcie organizacji robót, zaakceptowanym przez Inżyniera/kierownika projektu.

3.2 W przypadku braku ustaleń w wymienionych wyżej dokumentach, sprzęt powinien być uzgodniony i zaakceptowany przez Inżyniera/Kierownika projektu.

3.3 Liczba i wydajność sprzętu powinny gwarantować przeprowadzenie robót, zgodnie z zasadami określonymi w dokumentacji projektowej specyfikacjach i wskazaniach Inżyniera/Kierownika projektu.

3.4 Sprzęt będący własnością Wykonawcy lub wynajęty do wykonania robót ma być utrzymywany w dobrym stanie i w gotowości do pracy. Powinien być on zgodny z normami ochrony środowiska i przepisami dotyczącymi jego użytkowania.

3.5 Wykonawca dostarczy Inżynierowi/Kierownikowi projektu kopie dokumentów potwierdzających dopuszczenie sprzętu do użytkowania i badań okresowych, tam gdzie jest to wymagane przepisami.

3.6 Wykonawca będzie konserwować sprzęt jak również naprawiać lub wymieniać sprzęt niesprawny.

3.7 Jeżeli dokumentacja projektowa lub specyfikacja przewidują możliwość wariantowego użycia sprzętu przy wykonywanych robotach, Wykonawca powiadomi Inżyniera/Kierownika projektu o swoim zamiarze wyboru i uzyska jego akceptację przed użyciem sprzętu.

3.8 Wybrany sprzęt po uzyskaniu akceptacji Inżyniera/Kierownika projektu nie może być później zmieniany bez jego zgody.

3.9 Sprzęt, maszyny, urządzenia i narzędzia nie gwarantujące zachowania warunków umowy zostaną przez Inżyniera/Kierownika projektu zdyskwalifikowane i nie dopuszczone do robót.

## **4. TRANSPORT.**

4.1 Wykonawca jest zobowiązany do stosowania jedynie takich środków transportu, które nie wpłyną niekorzystnie na jakość wykonywanych robót i właściwości przewożonych materiałów. Wykonawca zapewni wykonanie i utrzymanie w czasie prowadzonych robót niezbędnych dróg technologicznych i dojazdowych na terenie budowy.

4.2 W przypadku wykorzystywania do transportu budowlanego dróg spoza pasa drogowego (publicznych i prywatnych) Wykonawca ma obowiązek wykonania inwentaryzacji i oceny stanu technicznego istniejących odcinków dróg i przedstawienie wyników Inżynierowi przed rozpoczęciem robót. Inwentaryzację dróg i uzgodnienie sposobu ich naprawy należy dokonać wspólnie z administratorami dróg. Koszty naprawy istniejących dróg publicznych zniszczonych wskutek transportu materiałów przeznaczonych do budowy pokryje Wykonawca.

4.3 Liczba środków transportu powinna zapewniać prowadzenie robót zgodnie z zasadami określonymi w dokumentacji projektowej, specyfikacjach technicznych (SST) i wskazaniach Inżyniera/Kierownika projektu, w terminie przewidzianym umową.

4.4 Przy ruchu po drogach publicznych pojazdy będą spełniać wymagania dotyczące przepisów ruchu drogowego w odniesieniu do dopuszczalnych nacisków na oś i innych parametrów technicznych.

Środki transportu nie spełniające tych warunków mogą być dopuszczone przez Inżyniera/kierownika projektu pod warunkiem przywrócenia stanu pierwotnego użytkowanych dróg na koszt Wykonawcy.

4.5 Wykonawca będzie usuwać na bieżąco na własny koszt, wszelkie zanieczyszczenia i uszkodzenia spowodowane jego pojazdami na drogach publicznych oraz dojazdach do terenu budowy.

## **5. WYKONANIE ROBÓT.**

- 5.1 Wykonawca jest zobowiązany do prowadzenia robót zgodnie z warunkami umowy z Zamawiającym, dokumentacją projektową, uzyskanymi decyzjami administracyjnymi oraz za jakość zastosowanych materiałów i wykonywanych robót, za ich zgodność z dokumentacją projektową, wymaganiami specyfikacji, PZJ, projektem organizacji robót oraz poleceniami Inżyniera.
- 5.2 Wykonawca będzie prowadził roboty na podstawie własnych technologii oraz własnych metod realizacji robót, za które jest odpowiedzialny.
- 5.3 Dla przyjętej technologii Wykonawca opracuje Projekty Technologii i Organizacji Robót, Program Zapewnienia Jakości oraz inne projekty wymagane w specyfikacjach technicznych.
- 5.4 Podczas prac należy zwrócić szczególną uwagę na zachowanie w stanie nienaruszonym i nie przesunięcie punktów geodezyjnych, które podlegają ochronie w trybie Ustawy prawo geodezyjne i Kartograficzne.
- 5.4 Sprawdzenie wytyczenia robót lub wyznaczenia wysokości przez Inżyniera/Kierownika projektu nie zwalnia Wykonawcy od odpowiedzialności za ich dokładność.
- 5.5 Zastosowany sprzęt, materiały, roboty i ich zabezpieczenie wynikające z przyjętych rozwiązań technicznych i technologicznych w ramach opracowań Wykonawcy nie podlegają odrębnej opłacie; wszystkie koszty z tego tytułu należy ująć w Cenie Kontraktowej.
- 5.6 Wykonawca jest zobowiązany do uzyskania umowy użyczenia gruntów w przypadku konieczności wejścia na tereny działek, nie będących we władaniu Zamawiającego, jak również ponoszenia opłat za dzierżawę tego terenu.
- 5.7 Przed przystąpieniem do robót należy wykonać przekopy kontrolne w celu zlokalizowania ewentualnych urządzeń obcych. W przypadku ich wystąpienia Wykonawca opracuje projekt zabezpieczenia urządzenia na czas prowadzenia robót w uzgodnieniu z jego właścicielem oraz wykonana wszelkie czynności z tym związane.
- 5.8 Wykonawca powinien powiadomić właścicieli urządzeń w terminie 21 dni przed przystąpieniem do robót związanych z usunięciem kolizji energetycznych, teletechnicznych, kanalizacyjnych, wodociągowych, melioracyjnych i gazowych. Koszty nadzoru z tego tytułu nie podlegają odrębnej zapłacie i należy je ująć w Cenie Kontraktowej. Wykonawca sporządzi niezbędne harmonogramy przełączeń istniejących mediów i uzgodni je z odbiorcami (zakłady pracy, gospodarstwa, itd.), koszty z tego tytułu nie podlegają odrębnej zapłacie i należy je ująć w Cenie Kontraktowej.
- 5.9. Wykonawca usunie z pasa drogowego, w uzgodnieniu z właścicielami tych urządzeń i z Inżynierem, wszelkie reklamy, bilbordy (łącznie z fundamentami), itp. Koszty z tego tytułu Wykonawca ujmie we właściwej pozycji kosztorysu ofertowego branży drogowej.
- 5.10. Wykonawca przed przystąpieniem do robót zinwentaryzuje i przeniesie w miejsce uzgodnione z okolicznymi Parafiami oraz z Inżynierem obiekty kultu religijnego (np. kapliczki). Koszty z tego tytułu Wykonawca ujmie we właściwej pozycji kosztorysu ofertowego branży drogowej.
- 5.11 Wykonawca ponosi odpowiedzialność za dokładne wytyczenie w planie i wyznaczenie wysokości wszystkich elementów robót, zgodnie z wymiarami i rzędnymi określonymi w dokumentacji projektowej, specyfikacjach technicznych lub przekazanymi na piśmie przez Inżyniera.
- 5.12 Następstwa błędu spowodowanego przez Wykonawcę w wytyczeniu i wyznaczeniu robót zostaną poprawione przez Wykonawcę na własny koszt. Sprawdzenie wytyczenia robót lub wyznaczenia wysokości przez Inżyniera nie zwalnia Wykonawcy od odpowiedzialności za ich dokładność.
- 5.13 Decyzje Inżyniera/Kierownika projektu dotyczące akceptacji lub odrzucenia materiałów i elementów robót będą oparte na wymaganiach określonych w dokumentach umowy, dokumentacji projektowej, w specyfikacjach technicznych, a także w normach i wytycznych. Przy podejmowaniu decyzji Inżynier/Kierownik projektu uwzględni wyniki badań materiałów i robót, rozrzuty występujące przy produkcji i przy badaniach materiałów, doświadczenia z przeszłości, wyniki badań naukowych, jak również inne czynniki wpływające na rozważaną kwestię.
- 5.14 Polecenia Inżyniera/Kierownika projektu powinny być wykonywane przez Wykonawcę w czasie określonym przez Inżyniera/Kierownika projektu, pod groźbą wstrzymania robót. Skutki finansowe z tego tytułu ponosi Wykonawca.

## **6. KONTROLA JAKOŚCI ROBÓT**

### **6.1 Program Zapewnienia Jakości (PZJ).**

6.1.1 Wykonawca jest zobowiązany opracować i przedstawić do akceptacji Inżyniera/Kierownika projektu „Program zapewnienia jakości” w którym przedstawi zamierzony sposób realizacji robót, możliwości techniczne, kadrowe i organizacyjne, gwarantujące wykonanie robót zgodnie z dokumentacją projektową oraz poleceniami i ustaleniami przekazanymi przez Inżyniera.

6.1.2 W przypadku, gdy prowadzone roboty należą do rodzaju robót stwarzających szczególnie zagrożenie bezpieczeństwa i zdrowia ludzi (zgodnie z Dz. U. Nr 120/2003, poz. 1126), Wykonawca ma obowiązek przedstawienia w terminie do 7 dni przed rozpoczęciem robót odpowiedniego planu bezpieczeństwa i ochrony zdrowia (BIOZ).

6.1.3 Program Zapewnienia Jakości powinien zawierać:

a) Część ogólną opisującą:

- organizację wykonania robót, w tym terminy i sposób prowadzenia robót,
- organizację ruchu na budowie wraz z oznakowaniem robót,
- sposób zapewnienia bhp,
- wykaz osób odpowiedzialnych za jakość i terminowość wykonania poszczególnych elementów robót,
- wykaz zespołów roboczych, ich kwalifikacje i przygotowanie praktyczne
- system (sposób oraz procedurę) proponowanej kontroli i sterowania jakością wykonywanych robót,

- wyposażenie w sprzęt i urządzenia do pomiarów i kontroli (opis laboratorium własnego lub laboratorium, któremu Wykonawca zamierza zlecić prowadzenie badań),
- sposób oraz formę gromadzenia wyników badań laboratoryjnych, zapis pomiarów, nastaw mechanizmów sterujących a także wyciąganych wniosków i zastosowanych korekt w procesie technologicznym, proponowany sposób i formę przekazywania tych informacji Inżynierowi/Kierownikowi projektu.
- plan bezpieczeństwa i ochrony zdrowia.

b) Część szczegółową opisującą dla każdego asortymentu robót:

- wykaz maszyn i urządzeń stosowanych na budowie z ich parametrami technicznymi oraz wyposażeniem w mechanizmy do sterowania i urządzenia pomiarowo-kontrolne,
- rodzaje i ilość środków transportu oraz urządzeń do magazynowania i załadunku materiałów, spoiw, lepiszczy kruszyw, itp.,
- sposób zabezpieczenia i ochrony ładunków przed utratą ich właściwości w czasie transportu,
- sposób i procedurę pomiarów i badań tj. rodzaj i częstotliwość, pobieranie próbek, legalizacja i sprawdzanie urządzeń, itp. prowadzonych podczas dostaw materiałów, wytwarzania mieszanek i wykonywania poszczególnych elementów robót,
- sposób postępowania z materiałami i robotami nie odpowiadającymi wymaganiom.

## 6.2 Zasady kontroli jakości robót

6.2.1 Celem kontroli robót będzie takie sterowanie ich przygotowaniem i wykonaniem, aby osiągnąć założoną jakość robót.

Wykonawca jest odpowiedzialny za pełną kontrolę robót i jakości materiałów.

6.2.2 Wykonawca zapewni odpowiedni system kontroli, włączając personel, laboratorium, sprzęt, zaopatrzenie i wszystkie urządzenia niezbędne do pobierania próbek i badań materiałów oraz wykonanych robót.

6.2.3 Przed zatwierdzeniem systemu kontroli Inżynier/Kierownik projektu może zażądać od Wykonawcy przeprowadzenia badań w celu przedstawienia, że poziom ich wykonywania jest zadowalający.

6.2.4 Wykonawca będzie przeprowadzać pomiary i badania materiałów oraz robót z częstotliwością zapewniającą stwierdzenie, że roboty wykonywano zgodnie z wymaganiami zawartymi w dokumentacji projektowej i SST,

6.2.5 Minimalne wymagania co do zakresu badań i ich częstotliwości zostały określone w specyfikacjach technicznych, normach i wytycznych; w przypadkach w których nie zostało to określone Inżynier/Kierownik projektu ustali zakres kontroli.

6.2.6 Wykonawca dostarczy Inżynierowi/Kierownikowi projektu świadectwa, że wszystkie stosowane urządzenia i sprzęt badawczy posiadają ważną legalizację, zostały prawidłowo wykalibrowane i odpowiadają wymaganiom norm określających procedury badań.

6.2.7 Na żądanie, Inżynier będzie mieć dostęp do pomieszczeń laboratoryjnych, w celu ich inspekcji.

6.2.8 Inżynier będzie przekazywać Wykonawcy pisemne informacje o ewentualnych niedociągnięciach dotyczących urządzeń laboratoryjnych, sprzętu, zaopatrzenia laboratorium, pracy personelu lub metod badawczych.

6.2.9 W przypadku stwierdzenia poważnych niedociągnięć, które mogą wpłynąć na wyniki badań Inżynier wstrzyma użycie do robót badanych materiałów i dopuści je do użycia dopiero wtedy, gdy niedociągnięcia w pracy laboratorium Wykonawcy zostaną usunięte i stwierdzona zostanie odpowiednia jakość tych materiałów.

6.2.10 Wszystkie koszty związane z organizowaniem oraz prowadzeniem badań materiałów ponosi Wykonawca.

## 6.3 Pobieranie próbek

6.3.1 Próbkę będą pobierane losowo. Zaleca się stosowanie statystycznych metod pobierania próbek opartych na zasadzie, że wszystkie jednostkowe elementy produkcji mogą być z jednakowym prawdopodobieństwem wytypowane do badań.

Inżynier/Kierownik projektu będzie mieć zapewnioną możliwość udziału w pobieraniu próbek.

6.3.2 Ogólne wymagania dotyczące pobierania próbek:

- Pojemniki do pobierania próbek będą dostarczane przez Wykonawcę i zatwierdzone przez Inżyniera,
- Próbkę dostarczone przez Wykonawcę do badań wykonywanych przez Inżyniera będą odpowiednio opisane i oznakowane, w sposób zaakceptowany przez Inżyniera,
- Na zlecenie Inżyniera Wykonawca będzie przeprowadzać dodatkowe badania tych materiałów, które budzą wątpliwości co do jakości, o ile kwestionowane materiały nie zostaną przez Wykonawcę usunięte lub ulepszone z własnej woli.
- Koszty tych dodatkowych badań pokrywa Wykonawca – w przypadku stwierdzenia usterek; w przeciwnym przypadku koszty pokrywa Zamawiający.

## 6.4 Badania i pomiary

6.4.1 Wszystkie badania i pomiary będą przeprowadzane zgodnie z wymaganiami norm. W przypadku, gdy normy nie obejmują jakiegokolwiek badania wymaganego w SST, stosować można wytyczne krajowe, albo inne procedury, zaakceptowane przez Inżyniera/Kierownika projektu.

6.4.2 Przed przystąpieniem do pomiarów lub badań, Wykonawca powiadomi Inżyniera/Kierownika projektu o rodzaju, miejscu i terminie pomiaru lub badania.

6.4.3 Po wykonaniu pomiaru lub badania, Wykonawca przedstawi na piśmie wyniki do akceptacji Inżyniera/Kierownika projektu.

## 6.5 Raporty z badań

6.5.1 Wykonawca będzie przekazywać Inżynierowi kopie raportów z wynikami badań jak najszybciej, nie później jednak niż w terminie określonym w Programie Zapewnienia Jakości.

6.5.2 Wyniki badań (kopie) będą przekazywane Inżynierowi na formularzach według dostarczonego przez niego wzoru lub innych, przez niego zaakceptowanych.

#### **6.6 Badania prowadzone przez Inżyniera/Kierownika projektu**

6.6.1 Inżynier/Kierownik projektu jest uprawniony do dokonywania kontroli, pobierania próbek w miejscu ich wytwarzania/pozyskiwania, a Wykonawca i producent materiałów powinien udzielić mu niezbędnej pomocy.

6.6.2 Inżynier/Kierownik projektu dokonują weryfikacji systemu kontroli robót prowadzonego przez Wykonawcę, poprzez swoje badania (kontrolne), oceniana jest zgodność materiałów i robót z wymaganiami specyfikacji na podstawie wyników badań kontrolnych jak i wyników badań dostarczonych przez Wykonawcę.

6.6.3 Inżynier/Kierownik projektu powinien pobierać próbki materiałów i prowadzić badania niezależnie od Wykonawcy.

6.6.4 W przypadku wyników niezadawalających Inżynier musi oprzeć się wyłącznie na badaniach kontrolnych przy ocenie zgodności materiałów oraz robót - z dokumentacją projektową i specyfikacjami.

6.6.5 Wyroby przemysłowe muszą posiadać w/w dokumenty wydane przez producenta, a w razie potrzeby poparte wynikami badań kontrolnych. Kopie tych wyników będą dostarczone przez Wykonawcę Inżynierowi/Kierownikowi projektu.

#### **6.7 Podstawy dopuszczenia materiałów do robót drogowych**

6.7.1 Inżynier/Kierownik projektu może dopuścić do użycia tylko te materiały, które posiadają:

1. Certyfikat wykazujący, że zapewniono zgodność z kryteriami technicznymi określonymi na podstawie Polskich Norm, aprobat technicznych oraz właściwych przepisów i dokumentów technicznych,

2. Deklarację zgodności lub certyfikat zgodności z:

- normami europejskimi PN – EN, jeżeli nie są objęte certyfikacją określoną w pkt 1 i które spełniają wymagania specyfikacji.

6.7.2 W przypadku materiałów, dla których w/w dokumenty są wymagane przez SST, każda partia dostarczona do robót powinna posiadać te dokumenty, określające w sposób jednoznaczny jej cechy.

6.7.3 Wyroby przemysłowe muszą posiadać w/w dokumenty wydane przez producenta, a w razie potrzeby poparte wynikami badań kontrolnych. Kopie tych wyników będą dostarczone przez Wykonawcę Inżynierowi/Kierownikowi projektu.

#### **6.8 Dokumenty budowy**

6.8.1 Dziennik budowy

6.8.8.1 Dziennik budowy nie jest wymaganym dokumentem prawnym obowiązującym Zamawiającego i Wykonawcę w okresie: od przekazania Wykonawcy terenu budowy do końca okresu gwarancyjnego.

6.8.8.2 Odpowiedzialność za prowadzenie dziennika budowy zgodnie z obowiązującymi przepisami spoczywa na Wykonawcy.

6.8.8.3 Zapisy w dzienniku budowy muszą być dokonywane na bieżąco i dotyczyć przebiegu robót, stanu bezpieczeństwa ludzi i mienia oraz technicznej i gospodarczej strony budowy,

6.8.8.4 Każdy zapis w dzienniku budowy będzie opatrzone datą jego wykonania, podpisem osoby która dokonała wpisu (z podaniem imienia i nazwiska oraz stanowiska służbowego),

6.8.8.5 Zapisy muszą być czytelne, w porządku chronologicznym, wpisy powinny być bez przerw.

6.8.8.6 Załączone do dziennika budowy protokoły i inne dokumenty będą oznaczone kolejnym numerem załącznika i opatrzone datą i podpisem Wykonawcy i Inżyniera

6.8.8.7 Do dziennika budowy należy wpisywać w szczególności:

- datę przekazania Wykonawcy terenu budowy,

- datę uzgodnienia PZJ i harmonogramu robót,

- terminy rozpoczęcia i zakończenia poszczególnych elementów robót,

- przebieg robót, trudności i przeszkody,

- uwagi i polecenia Inżyniera,

- daty wstrzymania robót z podaniem przyczyn,

- zgłoszenia i daty odbiorów robót zanikających i ulegających zakryciu oraz częściowych i ostatecznych odbiorów robót,

- wyjaśnienia, uwagi i propozycje Wykonawcy,

- stan pogody i temperaturę powietrza w okresie wykonywania robót podlegających ograniczeniom lub wymaganiom szczególnym w związku z warunkami klimatycznymi,

- zgodność rzeczywistych warunków geotechnicznych z ich opisem w dokumentacji projektowej,

- dane dotyczące pomiarów geodezyjnych dokonywanych przed i w trakcie wykonywania robót,

- dane dotyczące jakości materiałów, pobierania próbek oraz wyniki przeprowadzanych badań z podaniem kto je przeprowadzał,

- wyniki prób poszczególnych elementów budowli z podaniem, kto je przeprowadzał,

- inne ważne informacje o przebiegu robót.

6.8.8.8 Propozycje, uwagi i wyjaśnienia Wykonawcy wpisane do dziennika budowy będą przedłożone Inżynierowi do ustosunkowania się,

6.8.8.9 Decyzje Inżyniera wpisane do dziennika budowy Wykonawca podpisuje z zaznaczeniem ich przyjęcia lub zajęciem stanowiska.



6.8.8.10 Wpis do dziennika budowy obliuguje Inżyniera projektu do ustosunkowania się; projektant nie będąc stroną zawartej umowy nie ma uprawnień do wydawania poleceń Wykonawcy robót.

6.8.9 Księga obmiarów

6.8.9.1 Rejestr obmiarów stanowi element pozwalający na rozliczenie faktycznego postępu każdego z elementów robót.

6.8.9.2 Obmiary wykonanych robót przeprowadza się w sposób ciągły w jednostkach przyjętych w kosztorysie i wpisuje do książki obmiarów.

6.8.10 Dokumenty laboratoryjne

6.8.10.1 Dokumenty laboratoryjne stanowią: dzienniki laboratoryjne, deklaracje zgodności, certyfikaty zgodności materiałów, orzeczenia o jakości materiałów, recepty robocze, wyniki badań kontrolnych, badania typu,

6.8.10.2 Gromadzenie dokumentów laboratoryjnych następować powinno w formie uzgodnionej w PZJ,

6.8.10.3 Dokumenty laboratoryjne stanowią załączniki do odbioru robót i powinny być udostępniane na każde życzenie Inżyniera.

6.8.11 Pozostałe dokumenty budowy

Do dokumentów budowy zalicza się oprócz wymienionych w pkt. 6.8.10 następujące dokumenty:

- a) Pozwolenie na budowę (ZRID)
- b) Protokoły przekazania terenu budowy,
- c) Umowy cywilno-prawne z osobami trzecimi,
- d) Protokoły odbioru robót,
- e) Protokoły z narad i ustaleń,
- f) Korespondencję.

6.8.12 Przechowywanie dokumentów budowy

6.8.12.1 Dokumenty budowy muszą być przechowywane na terenie budowy w miejscu odpowiednio zabezpieczonym.

6.8.12.2 Zaginięcie któregośkolwiek z dokumentów budowy wymaga jego natychmiastowego odtworzenia w formie przewidzianej prawem.

6.8.12.3 Wszelkie dokumenty budowy będą dostępne dla Inżyniera/Kierownika projektu i przedstawiane do wglądu na życzenie Zamawiającego.

## 7. OBMIAR ROBÓT

### 7.1 Ogólne zasady obmiaru robót

7.1.1 Obmiar robót określać powinien faktyczny zakres wykonywanych robót zgodnie z dokumentacją projektową i SST, w jednostkach ustalonych w kosztorysie.

7.1.2 Obmiaru robót dokonuje Wykonawca po pisemnym powiadomieniu Inżyniera/Kierownika projektu o zakresie obmierzanych robót i terminie obmiaru – co najmniej na 3 dni przed tym terminem.

7.1.3 Wyniki obmiaru powinny być wpisywane do książki obmiarów; jakkolwiek błąd lub przeoczenie w ilościach podanych w ślepym kosztorysie lub gdzie indziej w specyfikacji nie zwalnia Wykonawcy od obowiązku ukończenia wszystkich robót. Błędne dane zostaną poprawione wg instrukcji Inżyniera/Kierownika projektu.

7.1.4 Obmiar gotowych robót będzie przeprowadzony z częstotliwością wymaganą w celu miesięcznych płatności na rzecz Wykonawcy lub w innym czasie, określonym w umowie lub oczekiwanym przez Wykonawcę i Inżyniera/Kierownika projektu.

### 7.2 Zasady określania ilości robót i materiałów

7.2.1 Długości i odległości pomiędzy wyszczególnionymi punktami skrajnymi będą obmierzone poziomo, wzdłuż linii osiowej.

7.2.2 Jeżeli SST nie wymagają tego inaczej, objętości będą wyliczone w m<sup>3</sup> jako długość przemnożona przez średni przekrój.

7.2.3 Ilości, które mają być obmierzone wagowo będą wyrażone w tonach lub w kilogramach, zgodnie z wymaganiami SST.

### 7.3 Urządzenia i sprzęt pomiarowy

7.3.1 Wszystkie urządzenia i sprzęt pomiarowy stosowane w czasie obmiaru będą zaakceptowane przez Inżyniera.

7.3.2 Urządzenia i sprzęt pomiarowy zostaną dostarczone przez Wykonawcę. W przypadku kiedy urządzenia wymagają legalizacji Wykonawca uzyska stosowne świadectwa.

7.3.3 Wszelkiego rodzaju urządzenia pomiarowe będą przez Wykonawcę utrzymywane w dobrym stanie, przez cały okres trwania robót.

### 7.4 Wagi i zasady ważenia

Wykonawca dostarczy i zainstaluje urządzenia wagowe odpowiadające wymaganiom specyfikacji technicznych. Następnie Wykonawca utrzymywać będzie to wyposażenie, zapewniając zachowanie dokładności według norm zatwierdzonych przez Inżyniera

### 7.5 Czas przeprowadzenia obmiaru

7.5.1 Obmiary będą przeprowadzane przed częściowym lub ostatecznym odbiorem robót, a także w przypadku występowania przerwy w robotach:

- obmiar robót zanikających przeprowadza się w trakcie ich wykonywania,
- obmiar robót podlegających zakryciu przeprowadza się przed ich zakryciem,

- roboty pomiarowe do obmiaru oraz wyliczenia będą wykonywane w sposób zrozumiały i jednoznaczny.

7.5.2 Wykazy skomplikowanych powierzchni lub objętości będą uzupełnione odpowiednimi szkicami umieszczonymi na karcie rejestru obmiarów. W razie braku miejsca szkice mogą być dołączone w formie oddzielnego załącznika do Rejestru pomiarów, którego wzór zostanie uzgodniony z Inżynierem.

## **8. ODBIÓR ROBÓT**

### **8.1 Rodzaje odbiorów robót**

W zależności od ustaleń odpowiednich specyfikacji technicznych roboty podlegają następującym etapom odbioru:

- a) Odbiór robót zanikających i ulegających zakryciu,
- b) Odbiór częściowy,
- c) Odbiór ostateczny,
- d) Odbiór pogwarancyjny .

### **8.2 Odbiór robót zanikających i ulegających zakryciu**

8.2.1 Odbiór robót zanikających i ulegających zakryciu polega na finalnej ocenie ilości i jakości wykonywanych robót, które w dalszym procesie realizacji ulegną zakryciu.

8.2.2 Odbiór robót zanikających i ulegających zakryciu będzie dokonany w czasie umożliwiającym wykonanie ewentualnych korekt i poprawek bez hamowania ogólnego postępu robót. Odbioru dokonuje Inżynier.

8.2.3 Gotowość danej części robót do odbioru zgłasza Wykonawca wpisem do dziennika budowy i jednoczesnym powiadomieniem Inżyniera; odbiór będzie przeprowadzony bezzwłocznie, nie później niż 3 dni od daty zgłoszenia wpisem do dziennika budowy i powiadomienia o tym fakcie Inżyniera

8.2.4 Jakość i ilość robót ulegających zakryciu ocenia Inżynier na podstawie dokumentów zawierających komplet wyników badań laboratoryjnych i w oparciu o przeprowadzone pomiary, w odniesieniu do dokumentacji projektowej, specyfikacji i uprzednimi ustaleniami.

8.2.5 Nie dopuszcza się do dokonania odbioru robót w przypadku wystąpienia wad i usterek mających wpływ na jakość wykonanych robót i późniejszą negatywną pracę konstrukcji w okresie eksploatacji. W takim przypadku Wykonawca jest odpowiedzialny za dokonanie wszelkich starań celem likwidacji tych wad i poprawy jakości robót na własny koszt.

8.2.6 W przypadku, gdy Inżynier stwierdzi, że zaistniałe wady i usterki nie mają istotnego wpływu na ogólną jakość wykonanych robót może dopuścić do odbioru robót pod warunkiem dokonania odpowiednich potrąceń z tytułu ich występowania.

### **8.3 Odbiór częściowy**

8.3.1 Odbiór częściowy polega na ocenie ilości i jakości wykonanych części robót.

8.3.2 Odbioru częściowego dokonuje się według zasad jak przy odbiorze ostatecznym robót. Odbioru częściowego dokonuje Inżynier.

### **8.4 Odbiór ostateczny robót**

8.4.1 Zasady odbioru ostatecznego robót.

8.4.1.1 Odbiór ostateczny polega na finalnej ocenie rzeczywistego wykonania robót w odniesieniu do ich ilości, jakości i wartości.

8.4.1.2 Całkowite zakończenie robót oraz gotowość do odbioru ostatecznego powinna zostać stwierdzona przez Wykonawcę wpisem do dziennika budowy z bezzwłocznym powiadomieniem na piśmie Inżyniera,

8.4.1.3 Odbiór ostateczny nastąpi w terminie ustalonym w dokumentach umowy, licząc od dnia potwierdzenia przez Inżyniera zakończenia robót,

8.4.1.4 Odbioru ostatecznego dokona Komisja wyznaczona przez Zamawiającego, w obecności Inżyniera, Kierownika projektu i Wykonawcy.

8.4.1.5 Komisja dokona oceny jakościowej na podstawie przedłożonych dokumentów, wyników badań i pomiarów, ocenie wizualnej oraz zgodności wykonania robót z dokumentacją projektową oraz zapisami w specyfikacjach.

8.4.1.6 W przypadkach niewykonania wyznaczonych robót poprawkowych lub robót uzupełniających Komisja przerwie swoje czynności i ustali nowy termin odbioru ostatecznego,

8.4.1.7 W przypadku stwierdzenia przez Komisję, że jakość wykonanych robót w poszczególnych asortymentach nieznacznie odbiega od wymaganych dokumentacją projektową z uwzględnieniem tolerancji i nie ma większego wpływu na cechy eksploatacyjne obiektu oraz bezpieczeństwo ruchu, Komisja dokona potrąceń, oceniając pomniejszoną wartość wykonanych robót w stosunku do wymagań przyjętych w dokumentach kontraktowych.

#### **8.4.2 Dokumenty do odbioru ostatecznego**

8.4.2.1 Podstawowym dokumentem do dokonania odbioru ostatecznego robót jest protokół odbioru ostatecznego robót, sporządzony według wzoru ustalonego przez Zamawiającego.

8.4.2.2 Wykonawca zobowiązany jest do przygotowania następujących dokumentów:

1. Dokumentację projektową podstawową z wniesionymi zmianami oraz dokumentację dodatkową, jeżeli została sporządzona w trakcie realizacji umowy,
2. Dokumentację powykonawczą w odpowiedniej ilości egzemplarzy - w wersji papierowej i w wersji elektronicznej,
3. Szczegółowe specyfikacje techniczne (podstawowe z projektu oraz ST uzupełniające oraz zamienne),
4. Badania typu, recepty i ustalenia technologiczne,
5. Dzienniki budowy i księgi obmiarów (oryginały),
6. Wyniki badań i pomiarów kontrolnych,

7. Deklaracje zgodności i certyfikaty zgodności wbudowanych materiałów (zgodnie z SST i PZJ),
  8. Opinię technologiczną sporządzoną na podstawie wszystkich wyników badań i pomiarów,
  9. Rysunki (dokumentacje) na wykonanie robót towarzyszących (np. przełożenie linii telefonicznych, energetycznych, gazowych, oświetlenia) oraz protokoły odbioru i przekazania tych robót właścicielom urządzeń,
  10. Geodezyjną inwentaryzację powykonawczą robót i sieci uzbrojenia terenu,
  11. Kopie mapy zasadniczej powstałej w wyniku geodezyjnej inwentaryzacji powykonawczej,
  12. Sprawozdanie kierownika budowy z oświadczeniem o zakończeniu robót,
  13. Protokoły odbiorów częściowych i robót zanikających.
- 8.4.2.3 W przypadku, gdy według Komisji roboty pod względem przygotowania dokumentacyjnego nie będą gotowe do odbioru ostatecznego, Komisja w porozumieniu z Wykonawcą wyznaczy ponowny termin odbioru ostatecznego robót.
- 8.4.2.4 Wszystkie zarządzone przez Komisję roboty poprawkowe lub uzupełniające będą zestawione wg wzoru ustalonego przez Zamawiającego; termin wykonania robót poprawkowych wyznaczy Komisja.

### **8.5 Odbiór pogwarancyjny**

- 8.5.1 Odbiór pogwarancyjny polega na ocenie wykonanych robót związanych z usunięciem wad stwierdzonych przy odbiorze ostatecznym i zaistniałych w okresie gwarancyjnym.
- 8.5.2 Odbiór pogwarancyjny będzie dokonany na podstawie oceny wizualnej obiektu z uwzględnieniem zasad opisanych w punkcie 8.4 „Odbiór ostateczny robót”.

## **9. PODSTAWA PŁATNOŚCI**

### **9.1 Ustalenia ogólne**

- 9.1.1 Podstawą płatności jest cena jednostkowa skalkulowana przez Wykonawcę za jednostkę obmiarową ustaloną dla danej pozycji kosztorysu.
- 9.1.2 Dla pozycji kosztorysowych wycenionych ryczałtowo podstawa płatności jest kwotą podaną przez Wykonawcę w danej pozycji kosztorysu.
- 9.1.3 Cena jednostkowa lub kwota ryczałtowa pozycji kosztorysowej będzie uwzględniać wszystkie czynności, wymagania i badania składające się na jej wykonanie, określone dla tej roboty i w dokumentacji projektowej.
- 9.1.4 Ceny jednostkowe lub kwoty ryczałtowe robót będą obejmować:
- robocizną bezpośrednią wraz z towarzyszącymi kosztami,
  - wartość użytych materiałów wraz z kosztami zakupu, magazynowaniem, ewentualnych ubytków i transportu na teren budowy,
  - wartość pracy sprzętu wraz z kosztami towarzyszącymi,
  - koszty pośrednie, zysk kalkulacyjny i ryzyko Wykonawcy z tytułu innych wydatków mogących wystąpić w czasie realizacji robót i w okresie gwarancyjnym,
  - podatki obliczone zgodnie z obowiązującymi przepisami.

Do cen jednostkowych nie należy doliczać podatku VAT.

#### **9.1.5 Koszty pośrednie**

W kosztach pośrednich Wykonawca powinien uwzględnić następujące koszty około inwestycyjne:

- koszty projektu – dokumentacji powykonawczej,
- koszty urządzenia, utrzymania i likwidacji zaplecza Wykonawcy,
- koszty ustawienia, utrzymania i demontażu tablic informacyjnych,
- koszty ustawienia tablic pamiątkowych,
- koszty ustawienia, utrzymania i demontażu urządzeń zabezpieczających plac budowy, świateł ostrzegawczych, zapór, ogrodzenia,
- koszty projektu organizacji ruchu na czas budowy oraz koszty wybudowania, utrzymania i likwidacji przewiązek, objazdów, przejazdów i oznakowania czasowej organizacji ruchu,
- koszty inwentaryzacji i oceny stanu technicznego budynków narażonych na oddziaływanie robót oraz naprawę wyrządzonych szkód,
- koszty zapewnienia wymaganych ubezpieczeń,
- koszty nadzoru przyrodniczego,
- koszty nadzoru archeologicznego,
- koszty ochrony saperskiej terenu robót.

Do cen jednostkowych nie należy wliczać podatku VAT.

Cena jednostkowa zaproponowana przez Wykonawcę za daną pozycję w kosztorysie ofertowym jest ostateczna i wyklucza możliwość żądania dodatkowej zapłaty za wykonanie robót objętych tą pozycją kosztorysową, z wyjątkiem przypadków omówionych w warunkach Kontraktu.

### **9.2 Warunki umowy i wymagania ogólne ST D-M-00**

Koszt dostosowania się do wymagań warunków umowy i wymagań ogólnych zawartych w niniejszej specyfikacji D-M-00 obejmuje wszystkie warunki określone w w/w dokumentach, a nie wyszczególnione w kosztorysie.

### **9.3 Objazdy, przejazdy i organizacja ruchu**

Wykonawca jest zobowiązany do dostosowania otrzymanego projektu Organizacji Ruchu na czas budowy do przyjętej technologii i harmonogramu robót oraz uzyskanie zatwierdzenia tego projektu przez właściwy organ i administratora drogi. Koszty dostosowania projektu i wykonania organizacji ruchu na czas budowy ponosi

Wykonawca. Po stronie Wykonawcy leży również spełnienie roszczeń osób i podmiotów, które w związku z wprowadzeniem organizacji Ruchu na czas budowy i prowadzeniem robót doznają jakiegokolwiek uszczerbku.

#### 9.3.1 Koszt wykonania objazdów/przejazdów i organizacji ruchu

Koszt wybudowania objazdów/przejazdów i organizacji ruchu obejmuje:

- a) opracowanie oraz uzgodnienie z Inżynierem i odpowiednimi instytucjami projektu organizacji ruchu, wraz z dostarczeniem kopii projektu Inżynierowi/Kierownikowi Projektu i wprowadzeniem ewentualnych zmian
- b) ustawienie tymczasowego oznakowania i oświetlenia zgodnie z wymaganiami bezpieczeństwa ruchu,
- c) budowę dróg dojazdowych, innych urządzeń i obiektów lub remont istniejących dróg w zakresie dostosowania ich do ruchu objazdowego,
- d) opłaty za dzierżawę i użytkowanie terenu,
- e) przygotowanie terenu,
- f) konstrukcję tymczasowej nawierzchni, ramp, chodników, barier, oznakowań i drenażu,
- g) tymczasowe zabezpieczenie lub przebudowę urządzeń obcych.

#### 9.3.2 Koszt utrzymania objazdów/przejazdów i organizacji ruchu obejmuje:

- a) oczyszczanie, przestawianie, przykrycie i usunięcie tymczasowych oznakowań pionowych, poziomych, barier i świateł,
- b) utrzymanie płynności ruchu publicznego.

#### 9.3.3 Koszt likwidacji objazdów/przejazdów oraz koszt organizacji ruchu obejmuje:

- a) usunięcie wbudowanych materiałów i oznakowania,
- b) doprowadzenie terenu do stanu pierwotnego.

## 10. PRZEPISY ZWIĄZANE

1. Ustawa z dnia 07.07.21994 r. Prawo budowlane Dz. U. Nr 207 poz. 2016 z 2003 r. z późniejszymi zmianami.
2. Ustawa z dnia 27.04.2001 r. o odpadach-Dz. U. nr 62 poz. 628 z 2001 Dz. U. nr 39 poz. 251 z 2007 r. Dz. U. Nr 185 poz. 1243 z 2010 r.
3. Ustawa z dnia 20.04.2001 r. – o zmianie ustawy o odpadach – Dz. U. Nr 116 poz. 1208 z 2004 r.
4. Ustawa z dnia 17.05.1989 r. – Prawo geodezyjne i kartograficzne - Dz. U. Nr 30 poz. 163 z
5. Ustawa z dnia 21.03.1985 r. – o drogach publicznych – Dz. U. nr 204 poz. 2086 z 2004 r.
6. Ustawa z dnia 27.04.2001 r. – Prawo ochrony środowiska- Dz. U. nr 62 poz. 627 z 2001 r. ; Dz. U nr 129 poz. 902 z 2006 r. ; Dz. U. Nr 25 poz. 150 z 2008 r.
7. Ustawa z dnia 20.06.1997 r. – Prawo o ruchu drogowym – Dz. U. nr 58 poz. 515 z 2003 r.
8. Ustawa z dnia 16.04.2004 r. - o ochronie przyrody – Dz. U. Nr 92 poz. 880 z 2004 r.; Dz. U. nr 151 poz. 1220 z 2009 r.
9. Ustawa z dnia 03.02.1995 r. – o ochronie gruntów rolnych i leśnych – Dz. U. Nr 10 poz. 78 z 1995 r.; Dz. U. nr 121 poz. 1226 z 2004 r.
10. Rozporządzenie MISWiA z dnia 31.07.2002 r. – W sprawie znaków i sygnałów drogowych- Dz. U. Nr 170 poz. 1393 z 2002 r.
11. Rozporządzenie MŚ z dnia 24.07.2006 r. W sprawie warunków, jakie należy spełnić przy wprowadzaniu ścieków do wód i ziemi oraz w sprawie substancji szczególnie szkodliwych dla środowiska wodnego – Dz. U. Nr 137 poz. 984 z 2006 r.
12. Rozporządzenie MI z dnia 23.09.2003 r. – W sprawie szczegółowych warunków zarządzania ruchem na drogach oraz wykonywania nadzoru nad tym zarządzeniem
13. Rozporządzenia MI z dnia 26.06.2002 r. – W sprawie dziennika budowy, montażu oraz rozbiórki oraz tablicy informacyjnej – Dz. U. Nr 108 poz. 953 z 2002 r.
14. Rozporządzenia MI z dnia 08.11.2004 r. – W sprawie aprobat technicznych oraz jednostek organizacyjnych upoważnionych do ich wydawania- Dz. U. Nr 249 poz. 2497 z 2004 r.
15. Rozporządzenia MGPIB z dnia 21.02.1995 r. – W sprawie rodzaju i zakresu opracowań geodezyjno-kartograficznych oraz czynności geodezyjnych obowiązujących w budownictwie Dz. U. Nr 25 poz. 133 z 1995 r.
16. Rozporządzenie MI z dnia 06.02.2003 r. – W sprawie bezpieczeństwa i higieny pracy podczas wykonywania robót budowlanych- Dz. U. Nr 47 poz. 401 z 2003 r.
17. Rozporządzenie MI z dnia 23.06.2003 r. – W sprawie informacji dotyczącej bezpieczeństwa i ochrony zdrowia oraz planu bezpieczeństwa i ochrony zdrowia – Dz. U. Nr 120 poz. 1126 z 2003 r.
18. Ustawa z dnia 7 lipca 1994 r. – Prawo budowlane (Dz. U. nr 89, poz. 414 z późniejszymi zmianami).
19. Zarządzenie Ministra Infrastruktury z dnia 19 listopada 2001 r. w sprawie dziennika budowy, montażu oraz rozbiórki oraz tablicy informacyjnej (Dz. U. nr 138, poz. 1555).
20. Ustawa z dnia 21 marca 1985 r. o drogach publicznych (Dz. U. Nr 14, poz. 60 z późniejszymi zmianami).

# **SPECYFIKACJA TECHNICZNA D-01.01.01**

**Roboty przygotowawcze.  
Odtworzenie (wyznaczenie) trasy i punktów  
wysokościowych..**

**[ CPV – 45 111 200-0 ]**

## 1. WSTĘP

### 1.1. Przedmiot ST

Przedmiotem niniejszej Specyfikacji Technicznej są wymagania dotyczące odtworzenia (wyznaczenia) trasy i jej punktów wysokościowych oraz wzniesienie i stabilizacja pasa drogowego w ramach odtworzenia nawierzchni drogowej dla przebudowy kanalizacji deszczowej w ul. Królewskiej Tamy w Gliwicach.

### 1.2. Zakres stosowania ST

Specyfikacja Techniczna stosowana jest jako dokument przetargowy i kontraktowy przy zleceniu i realizacji robót wymienionych w punkcie 1.1.

### 1.3. Zakres robót objętych ST

Ustalenia zawarte w niniejszej specyfikacji obejmują :

- Odtworzenie trasy i punktów wysokościowych w terenie płaskim.

### 1.4. Określenia podstawowe

1.4.1. Punkty główne trasy – punkty załamania osi trasy, punkty kierunkowe oraz początkowy i końcowy punkt trasy.

1.4.2. Określenia podane w niniejszej ST są zgodne z obowiązującymi normami oraz Dokumentacją Projektową.

### 1.5. Ogólne wymagania dotyczące robót

Wykonawca robót jest odpowiedzialny za jakość ich wykonania oraz za zgodność z Dokumentacją Projektową, ST i poleceniami Inżyniera. Ogólne wymagania dotyczące robót podano w ST D-M.00.00.00 "Wymagania ogólne".

## 2. MATERIAŁY

### 2.1. Ogólne wymagania dotyczące materiałów

Ogólne wymagania dotyczące materiałów, ich pozyskiwania i składowania podano w ST D-M-00.00.00 „Wymagania ogólne” pkt 2.

### 2.2. Rodzaje materiałów

Do utrwalenia punktów głównych trasy należy stosować pale drewniane z gwoździem lub prętem stalowym, słupki betonowe albo rury metalowe o długości około 0,50 metra. Pale drewniane umieszczone poza granicą robót ziemnych, w sąsiedztwie punktów załamania trasy, powinny mieć średnicę od 0,15 do 0,20 m i długość od 1,5 do 1,7 m.

Do stabilizacji pozostałych punktów należy stosować paliki drewniane średnicy od 0,05 do 0,08 m i długości około 0,30 m, a dla punktów utrwalanych w istniejącej nawierzchni bolce stalowe średnicy 5 mm i długości od 0,04 do 0,05 m.

„Świadki” powinny mieć długość około 0,50 m i przekrój prostokątny.

## 3. SPRZĘT

### 3.1. Ogólne wymagania dotyczące sprzętu

Ogólne wymagania dotyczące sprzętu podano w ST D-M-00.00.00 „Wymagania ogólne” pkt 3.

### 3.2. Sprzęt pomiarowy

Do odtworzenia sytuacji trasy i punktów wysokościowych należy stosować następujący sprzęt: teodolity lub tachimetry, niwelatory, dalmierze, tyczki, łąty, taśmy stalowe, szpilki. Sprzęt stosowany do odtworzenia trasy drogowej i jej punktów wysokościowych powinien gwarantować uzyskanie wymaganej dokładności pomiaru.

## 4. TRANSPORT

### 4.1. Ogólne wymagania dotyczące transportu

Ogólne wymagania dotyczące transportu podano w ST D-M-00.00.00 „Wymagania ogólne” pkt 4.

### 4.2. Transport sprzętu i materiałów

Sprzęt i materiały do odtworzenia trasy można przewozić dowolnymi środkami transportu.

## 5. WYKONANIE ROBÓT

### 5.1. Ogólne zasady wykonania robót

Ogólne zasady wykonania robót podano w ST D-M-00.00.00 „Wymagania ogólne” pkt 5.

### 5.2. Zasady wykonywania robót

Podstawowe czynności przy wykonywaniu robót obejmują:

1. roboty przygotowawcze,
2. odtworzenie trasy i punktów wysokościowych,
3. geodezyjna inwentaryzacja powykonawcza.

### 5.3. Prace przygotowawcze

Przed przystąpieniem do robót Wykonawca robót geodezyjnych powinien:

- zapoznać się z zakresem opracowania,
- przeprowadzić z Zamawiającym (Inżynierem) uzgodnienia dotyczące sposobu wykonania prac,
- zapoznać się z dokumentacją projektową,

- zebrać informacje o rodzaju i stanie osnów geodezyjnych na obszarze objętym budową drogi,
- zapoznać się z przewidywanym sposobem realizacji budowy,
- przeprowadzić wywiad szczegółowy w terenie.

#### **Uwaga**

**Bezwzględnie zobowiązuje się Wykonawcę do wytyczenia sytuacyjno-wysokościowego całej trasy drogi przed przystąpieniem do robót. Należy również wyznaczyć studnie kanalizacyjne i studzienki wpustów deszczowych. Po wytyczeniu trasy należy skontaktować się z projektantem. Wszelkie wątpliwości należy konsultować z projektantem.**

### **5.4. Odtworzenie trasy drogi i punktów wysokościowych**

#### **5.4.1. Zasady wykonywania prac pomiarowych**

Prace pomiarowe powinny być wykonane zgodnie z obowiązującymi Instrukcjami i wytycznymi GUGiK [3÷10].

Wykonawca powinien przeprowadzić obliczenia i pomiary geodezyjne niezbędne do szczegółowego wytyczenia robót. Prace pomiarowe powinny być wykonane przez osoby posiadające odpowiednie kwalifikacje i uprawnienia. Wykonawca powinien natychmiast poinformować Inżyniera o wszelkich błędach wykrytych w wytyczeniu punktów głównych trasy i (lub) reperów roboczych.

Wykonawca powinien sprawdzić czy rzędne terenu określone w dokumentacji projektowej są zgodne z rzeczywistymi rzędnymi terenu. Jeżeli Wykonawca stwierdzi, że rzeczywiste rzędne terenu istotnie różnią się od rzędnych określonych w dokumentacji projektowej, to powinien powiadomić o tym Inżyniera. Ukształtowanie terenu w takim rejonie nie powinno być zmieniane przed podjęciem odpowiedniej decyzji przez Inżyniera. Wszystkie roboty dodatkowe, wynikające z różnic rzędnych terenu podanych w dokumentacji projektowej i rzędnych rzeczywistych, akceptowane przez Inżyniera, zostaną wykonane na koszt Zamawiającego. Zaniechanie powiadomienia Inżyniera oznacza, że roboty dodatkowe w takim przypadku obciążą Wykonawcę. Wszystkie roboty, które bazują na pomiarach Wykonawcy, nie mogą być rozpoczęte przed zaakceptowaniem wyników pomiarów przez Inżyniera. Punkty wierzchołkowe, punkty główne trasy i punkty pośrednie osi trasy muszą być zaopatrzone w oznaczenia określające w sposób wyraźny i jednoznaczny charakterystykę i położenie tych punktów. Forma i wzór tych oznaczeń powinny być zaakceptowane przez Inżyniera.

Wykonawca jest odpowiedzialny za zabezpieczanie wszystkich punktów pomiarowych i ich oznaczeń w czasie trwania robót. Jeżeli znaki pomiarowe zostaną zniszczone przez Wykonawcę świadomie lub wskutek zaniedbania, a ich odtworzenie jest konieczne do dalszego prowadzenia robót, to zostaną one odtworzone na koszt Wykonawcy. Wszystkie pozostałe prace pomiarowe konieczne dla prawidłowej realizacji robót należą do obowiązków Wykonawcy.

#### **5.4.2. Sprawdzenie wyznaczenia punktów głównych osi trasy i punktów wysokościowych**

Punkty wierzchołkowe trasy i inne punkty główne powinny być zastabilizowane w sposób trwały, przy użyciu pali drewnianych lub słupków betonowych, a także dowiązane do punktów pomocniczych, położonych poza granicą robót ziemnych. Maksymalna odległość pomiędzy punktami głównymi na odcinkach prostych nie może przekraczać 500 m.

Wykonawca powinien założyć robocze punkty wysokościowe (repery robocze) wzdłuż osi trasy drogowej, a także przy każdym obiekcie inżynierskim. Maksymalna odległość między reperami roboczymi wzdłuż trasy drogowej w terenie płaskim powinna wynosić 500 metrów, natomiast w terenie falistym i górskim powinna być odpowiednio zmniejszona, zależnie od jego konfiguracji.

Repery robocze należy założyć poza granicami robót związanych z wykonaniem trasy drogowej i obiektów towarzyszących. Jako repery robocze można wykorzystać punkty stałe na stabilnych, istniejących budowlach wzdłuż trasy drogowej. O ile brak jest takich punktów, repery robocze należy założyć w postaci słupków betonowych lub grubych kształtowników stalowych, osadzonych w gruncie w sposób wykluczający osiadanie, w sposób zaakceptowany przez Inżyniera.

Rzędne reperów roboczych należy określać z taką dokładnością, aby średni błąd niwelacji po wyrównaniu był mniejszy od 4 mm/km, stosując niwelację podwójną w nawiązaniu do reperów państwowych. Repery robocze powinny być wyposażone w dodatkowe oznaczenia, zawierające wyraźne i jednoznaczne określenie nazwy reperu i jego rzędnej.

#### **5.4.3. Odtworzenie osi trasy**

Tyczenie osi trasy należy wykonać w oparciu o dokumentację projektową oraz inne dane geodezyjne przekazane przez Zamawiającego, przy wykorzystaniu sieci poligonizacji państwowej albo innej osnowy geodezyjnej, określonej w dokumentacji projektowej.

Oś trasy powinna być wyznaczona w punktach głównych i w punktach pośrednich w odległości zależnej od charakterystyki terenu i ukształtowania trasy, lecz nie rzadziej niż co 50 metrów.

Dopuszczalne odchylenie sytuacyjne wytyczonej osi trasy w stosunku do dokumentacji projektowej nie może być większe niż 3 cm dla autostrad i dróg ekspresowych lub 5 cm dla pozostałych dróg. Rzędne niwelety punktów osi trasy należy wyznaczyć z dokładnością do 1 cm w stosunku do rzędnych niwelety określonych w dokumentacji projektowej.

Do utrwalenia osi trasy w terenie należy użyć materiałów wymienionych w pkt 2.2.

Usunięcie pali z osi trasy jest dopuszczalne tylko wówczas, gdy Wykonawca robót zastąpi je odpowiednimi palami po obu stronach osi, umieszczonych poza granicą robót.

#### **5.4.4. Wyznaczenie przekrojów poprzecznych**

Wyznaczenie przekrojów poprzecznych obejmuje wyznaczenie krawędzi nasypów i wykopów na powierzchni terenu (określenie granicy robót), zgodnie z dokumentacją projektową oraz w miejscach wymagających uzupełnienia dla

poprawnego przeprowadzenia robót i w miejscach zaakceptowanych przez Inżyniera.

Do wyznaczania krawędzi nasypów i wykopów należy stosować dobrze widoczne paliki lub wiechy. Wiechy należy stosować w przypadku nasypów o wysokości przekraczającej 1 metr oraz wykopów głębszych niż 1 metr. Odległość między palikami lub wiechami należy dostosować do ukształtowania terenu oraz geometrii trasy drogowej. Odległość ta co najmniej powinna odpowiadać odstępowi kolejnych przekrojów poprzecznych.

Profilowanie przekrojów poprzecznych musi umożliwiać wykonanie nasypów i wykopów o kształcie zgodnym z dokumentacją projektową.

#### 5.4.5. Skompletowanie dokumentacji geodezyjnej

Dokumentację geodezyjną należy skompletować zgodnie z przepisami instrukcji 0-3 z podziałem na:

- 1) akta postępowania przeznaczone dla Wykonawcy,
- 2) dokumentację techniczną przeznaczoną dla Zamawiającego,
- 3) dokumentację techniczną przeznaczoną dla ośrodka dokumentacji geodezyjnej i kartograficznej.

Sposób skompletowania dokumentacji, o której mowa w pktcie 3 oraz formę dokumentów należy uzgodnić z ośrodkiem dokumentacji. Zamawiający podaje w ST, czy dokumentację tę należy okazać Zamawiającemu do wglądu.

### 5.5. Pomiar powykonawczy wybudowanej drogi

#### 5.5.1. Zebranie materiałów i informacji

Wykonawca powinien zapoznać się z zakresem opracowania i uzyskać od Zamawiającego instrukcje dotyczące ewentualnych etapów wykonywania pomiarów powykonawczych.

Pomiary powykonawcze powinny być poprzedzone uzyskaniem z ośrodków dokumentacji geodezyjnej i kartograficznej informacji o rodzaju, położeniu i stanie punktów osnowy geodezyjnej (poziomej i wysokościowej) oraz o mapie zasadniczej i katastralnej.

W przypadku stwierdzenia, że w trakcie realizacji obiektu nie została wykonana bieżąca inwentaryzacja sieci uzbrojenia terenu, należy powiadomić o tym Zamawiającego.

Przy analizie zebranych materiałów i informacji należy ustalić:

- klasy i dokładności istniejących osnow geodezyjnych oraz możliwości wykorzystania ich do pomiarów powykonawczych,
- rodzaje układów współrzędnych i poziomów odniesienia,
- zakres i sposób aktualizacji dokumentów bazowych, znajdujących się w ośrodku dokumentacji o wyniku pomiaru powykonawczego.

#### 5.5.2. Prace pomiarowe i kameralne

W pierwszej fazie prac należy wykonać: ogólne rozeznanie w terenie, odszukanie punktów istniejącej osnowy geodezyjnej z ustaleniem stanu technicznego tych punktów oraz aktualizacją opisów topograficznych, zbadanie wizur pomiędzy punktami i ewentualne ich oczyszczenie, wstępne rozeznanie odnośnie konieczności uzupełnienia lub zaprojektowania osnowy poziomej III klasy oraz osnowy pomiarowej.

Następnie należy pomierzyć wznowioną lub założoną osnowę, a następnie wykonać pomiary inwentaryzacyjne, zgodnie z instrukcją G-4 GUGiK, mierząc wszystkie elementy treści mapy zasadniczej oraz treść dodatkową obejmującą: granice ustalone według stanu prawnego, kilometrów dróg, znaki drogowe, punkty referencyjne, obiekty mostowe z rzędnymi wlotu i wylotu, światłem i skrajnią, wszystkie drzewa w pasie drogowym, zabytki i pomniki przyrody, wszystkie ogrodzenia z furtkami i bramami oraz z podziałem na trwałe i nietrwałe, rowy, studnie z ich średnicami, przekroje poprzeczne dróg co 20+50 m oraz inne elementy według wymagań Zamawiającego.

Prace obliczeniowe należy wykonać przy pomocy sprzętu komputerowego. Wniesienie pomierzonej treści na mapę zasadniczą oraz mapę katastralną należy wykonać metodą klasyczną (kartowaniem i kreśleniem ręcznym) lub przy pomocy plotera.

Wtórnik mapy zasadniczej dla Zamawiającego należy uzupełnić o elementy wymienione w drugim akapicie niniejszego punktu, tą samą techniką z jaką została wykonana mapa (numeryczną względnie analogową).

Dokumentację geodezyjną i kartograficzną należy skompletować zgodnie z przepisami instrukcji 0-3, z podziałem na: akta postępowania przeznaczone dla Wykonawcy, dokumentację techniczną przeznaczoną dla Zamawiającego i dokumentację techniczną przeznaczoną dla ośrodka dokumentacji geodezyjnej i kartograficznej. Sposób skompletowania i formę dokumentacji dla ośrodka dokumentacji należy uzgodnić z ośrodkiem oraz ustalić czy tę dokumentację należy okazać Zamawiającemu do wglądu.

#### 5.5.3. Dokumentacja dla Zamawiającego

Jeśli Zamawiający nie ustalił inaczej, to należy skompletować dla Zamawiającego następujące materiały:

- sprawozdanie techniczne,
- wtórnik mapy zasadniczej uzupełniony dodatkową treścią, którą wymieniono w punkcie 5.5.2,
- kopie wykazów współrzędnych punktów osnowy oraz wykazy współrzędnych punktów granicznych w postaci dysku i wydruku na papierze,
- kopie protokołów przekazania znaków geodezyjnych pod ochronę,
- kopie opisów topograficznych,
- kopie szkiców polowych,
- nośnik elektroniczny (dysk) z mapą numeryczną oraz wydruk ploterem tych map, jeżeli mapa realizowana jest numerycznie,
- inne materiały zgodne z wymaganiami Zamawiającego.

## 6. KONTROLA JAKOŚCI ROBÓT

### 6.1. Ogólne zasady kontroli jakości robót

Ogólne zasady kontroli jakości robót podano w ST D-M-00.00.00 „Wymagania ogólne” pkt 6.



## 6.2. Kontrola jakości prac pomiarowych

Kontrola jakości prac pomiarowych powinna obejmować:

- wewnętrzną kontrolę prowadzoną przez Wykonawcę robót geodezyjnych, która powinna zapewniać możliwość śledzenia przebiegu prac, oceniania ich jakości oraz usuwania nieprawidłowości mogących mieć wpływ na kolejne etapy robót,
- kontrolę prowadzoną przez służbę nadzoru (Inżyniera),
- przestrzeganie ogólnych zasad prac określonych w instrukcjach i wytycznych GUGiK [3÷10], zgodnie z wymaganiami podanymi w punkcie 5,
- sporządzenie przez Wykonawcę robót geodezyjnych protokołu z wewnętrznej kontroli robót.

Kontrolę należy prowadzić według ogólnych zasad określonych w instrukcjach i wytycznych GUGiK [3÷10], zgodnie z wymaganiami podanymi w punkcie 5.

## 7. OBMIAR ROBÓT

### 7.1. Ogólne zasady obmiaru robót

Ogólne zasady obmiaru robót podano w ST D-M-00.00.00 „Wymagania ogólne” pkt 7.

### 7.2. Jednostka obmiarowa

Jednostką obmiarową jest km (kilometr) odtworzonej trasy w terenie.

## 8. ODBIÓR ROBÓT

### 8.1. Ogólne zasady odbioru robót

Ogólne zasady odbioru robót podano w ST D-M-00.00.00 „Wymagania ogólne” pkt 8.

### 8.2. Sposób odbioru robót

Odbiór robót związanych z odtworzeniem trasy w terenie następuje na podstawie szkiców i dzienników pomiarów geodezyjnych lub protokołu z kontroli geodezyjnej, które Wykonawca przedkłada Inżynierowi.

## 9. PODSTAWA PŁATNOŚCI

### 9.1. Ogólne ustalenia dotyczące podstawy płatności

Ogólne wymagania dotyczące płatności podano w ST D - M.00.00.00. Płatności za 1 km (kilometr) należy przyjmować na podstawie szkiców i dzienników pomiarów geodezyjnych lub protokołu z kontroli geodezyjnej.

### 9.2. Cena jednostki obmiarowej

Cena wykonania jednostki obmiarowej robót obejmuje:

- zakup, dostarczenie i składowanie potrzebnych materiałów,
- koszt zapewnienia niezbędnych czynników produkcji,
- zakup i dostarczenie materiałów,
- sprawdzenie wyznaczenia punktów głównych osi trasy i punktów wysokościowych,
- uzupełnienie osi trasy dodatkowymi punktami,
- wyznaczenie dodatkowych punktów wysokościowych,
- wyznaczenie zjazdów i uzgodnienie ich z właścicielami nieruchomości,
- wyznaczenie przekrojów poprzecznych z ewentualnym wytyczeniem dodatkowych przekrojów,
- wyznaczenie punktów roboczego pikietażu trasy,
- ustawienie łąt z wyznaczeniem pochylenia skarp,
- zastabilizowanie punktów w sposób trwały, ochrona ich przed zniszczeniem i oznakowanie ułatwiający odszukanie i ewentualne odtworzenie,
- prace pomiarowe i kameralne przy pomiarze powykonawczym wybudowanej drogi według wymagań dokumentacji technicznej,
- koszty ośrodków geodezyjnych.

## 10. Przepisy związane

Dz.U. 2015 poz. 520

Obwieszczenie Marszałka Sejmu Rzeczypospolitej Polskiej z dnia 18 marca 2015 r. w sprawie ogłoszenia jednolitego tekstu ustawy – Prawo geodezyjne i kartograficzne.

Instrukcja techniczna 0-1.

Ogólne zasady wykonywania prac geodezyjnych.

Instrukcja techniczna G-3.

Geodezyjna obsługa inwestycji, GUGiK-1979.

Instrukcja techniczna G-1.

Geodezyjna osnowa pozioma, GUGiK-1978.

Instrukcja techniczna G-2.

Wysokościowa osnowa geodezyjna, GUGiK-1983.

Instrukcja techniczna G-4.

Pomiary sytuacyjne i wysokościowe, GUGiK-1979.

Wytyczne techniczne G-3.2.

Pomiary realizacyjne, GUGiK-1983.

Wytyczne techniczne G-3.1.

Osnowy realizacyjne, GUGiK-1983.

PN-EN 206-1:2000

Beton. Część 1: Wymagania, właściwości, produkcja i zgodność.

# **SPECYFIKACJA TECHNICZNA**

## **D-01.02.04**

**Roboty przygotowawcze. Rozbiórka elementów dróg.  
Wycinka drzew.**

**[ CPV – 45 111 200-0 ]**

## 1. WSTĘP.

### 1.1. Przedmiot SST.

Przedmiotem niniejszej Specyfikacji Technicznej są wymagania dotyczące wykonania i odbioru rozbiórki elementów dróg wykonane w ramach odtworzenia nawierzchni drogowej dla przebudowy kanalizacji deszczowej w ul. Królewskiej Tamy w Gliwicach.

### 1.2. Zakres stosowania SST.

Szczegółowa specyfikacja techniczna jest stosowana jako dokument przetargowy i kontraktowy przy zleceniu i realizacji robót wymienionych w punkcie 1.1.

### 1.3. Zakres robót objętych SST

Ustalenia zawarte w niniejszej specyfikacji dotyczą wykonania robót rozbiórkowych i obejmują:

- Rozebranie podbudowy betonowej gr. 20 cm (średnio)
- Rozebranie podbudowy z kruszywa łamanego gr. 10 cm (średnio)
- Rozebranie nawierzchni z kruszywa łamanego gr. 20 cm (średnio)
- Rozebranie nawierzchni asfaltowej gr. 5 cm (średnio)
- Rozebranie nawierzchni asfaltowej gr. 20 cm (średnio)
- Rozebranie nawierzchni z kostki betonowej gr. 8 cm
- Rozebranie nawierzchni z kostki betonowej gr. 8 cm (kostka do wykorzystania / przełożenia)
- Rozebranie nawierzchni z trylinki gr. 15 cm
- Rozebranie nawierzchni betonowej gr. 20 cm
- Rozebranie nawierzchni z kostki granitowej gr. 10 cm
- Rozebranie nawierzchni z płytek betonowych 35x35x5 cm (płytki do wykorzystania / przełożenia)
- Rozebranie krawężników betonowych 15x30 cm wraz z rozbiórką ławy betonowej
- Rozebranie obrzeży betonowych 30x8 cm
- Rozebranie ścieków betonowych 15x30 cm wraz z rozbiórką ławy betonowej
- Odwiezienie gruzu z rozbiórki na składowisko Wykonawcy z załadowaniem, wyładowaniem i utylizacją odpadów,
- w specyfikacji zawarto również informacje dotyczące wycinki drzew.

#### Uwaga:

- Materiały i gruz rozbiórkowy nie przewidziany do ponownego wbudowania stanowi własność Wykonawcy robót i odtransportowany będzie na jego składowisko przy zachowaniu ustaleń ustawy z dnia 14 grudnia 2012 r. o odpadach (Dz.U. 2013 poz. 21 z późn. zmianami).
- Materiały kamienne z wyjątkiem kamienia polnego stanowią własność Zamawiającego.
- Materiały kamienne oraz inne materiały przewidziane do ponownego wbudowania zostaną posortowane według asortymentów oraz rozmiarów i odtransportowane przez Wykonawcę na składowisko wskazane przez Zamawiającego wraz z protokolarnym potwierdzeniem przekazanych ilości. **Przekazywany materiał musi być zważony na koszt Wykonawcy oraz pozbawiony zanieczyszczeń obcych.**
- Rozebrane elementy prefabrykowane ocenione przez Zamawiającego jako nadające się do ponownego wmontowania stanowią własność Zamawiającego i zostaną odtransportowane przez Wykonawcę na składowisko wskazane przez Zamawiającego wraz z protokolarnym potwierdzeniem przekazanych ilości,
- Materiały kamienne oraz inne materiały przewidziane do ponownego wbudowania należy rozbiierać ręcznie.

### 1.4. Określenia podstawowe.

Stosowane określenia podstawowe są zgodne z obowiązującymi, odpowiednimi polskimi normami oraz z definicjami podanymi w OST D-M-00.00.00 „Wymagania ogólne” pkt 1.4.

### 1.5. Ogólne wymagania dotyczące robót.

Ogólne wymagania dotyczące robót podano w OST D-M-00.00.00 „Wymagania ogólne” pkt 1.5.

## 2. MATERIAŁY.

### 2.1. Ogólne wymagania dotyczące materiałów.

Ogólne wymagania dotyczące materiałów, ich pozyskiwania i składowania, podano w OST D-M-00.00.00 „Wymagania ogólne” pkt 2.

## 3. SPRZĘT.

### 3.1. Ogólne wymagania dotyczące sprzętu

Ogólne wymagania dotyczące sprzętu podano w OST D-M-00.00.00 „Wymagania ogólne” pkt 3.

### 3.2. Sprzęt do rozbiórki

Do wykonania robót związanych z rozbiórką elementów dróg, ogrodzeń i przepustów może być wykorzystany sprzęt podany poniżej, lub inny zaakceptowany przez Inżyniera:

- spycharki,
- ładowarki,
- żurawie samochodowe,

- samochody ciężarowe,
- zrywarki,
- młoty pneumatyczne,
- piły mechaniczne,
- frezarki nawierzchni,
- koparki.

#### **4. TRANSPORT**

##### **4.1. Ogólne wymagania dotyczące transportu**

Ogólne wymagania dotyczące transportu podano w OST D-M-00.00.00 „Wymagania ogólne” pkt 4.

##### **4.2. Transport materiałów z rozbiórki**

Materiał z rozbiórki można przewozić dowolnym środkiem transportu.

#### **5. WYKONANIE ROBÓT**

##### **5.1. Ogólne zasady wykonania robót**

Ogólne zasady wykonania robót podano w OST D-M-00.00.00 „Wymagania ogólne” pkt 5.

##### **5.2. Wykonanie robót rozbiórkowych**

Roboty rozbiórkowe elementów dróg, ogrodzeń i rurociągów obejmują usunięcie z terenu budowy wszystkich elementów wymienionych w pkt 1.3, zgodnie z dokumentacją projektową, SST lub wskazanych przez Inżyniera.

Jeśli dokumentacja projektowa nie zawiera dokumentacji inwentaryzacyjnej lub/i rozbiórkowej, Inżynier może polecić Wykonawcy sporządzenie takiej dokumentacji, w której zostanie określony przewidziany odzysk materiałów.

Roboty rozbiórkowe można wykonywać mechanicznie lub ręcznie w sposób określony w SST lub przez Inżyniera.

W przypadku usuwania warstw nawierzchni z zastosowaniem frezarek drogowych, należy spełnić warunki określone w OST D-05.03.11 „Recykling”.

W przypadku robót rozbiórkowych przepustu należy dokonać:

- odkopania przepustu,
- ew. ustawienia przenośnych rusztowań przy przepustach wyższych od około 2 m,
- rozbicia elementów, których nie przewiduje się odzyskać, w sposób ręczny lub mechaniczny z ew. przecięciem prętów zbrojeniowych i ich odgięciem,
- demontażu prefabrykowanych elementów przepustów (np. rur, elementów skrzynkowych, ramowych) z uprzednim oczyszczeniem spoin i częściowym usunięciu ław, względnie ostrożnego rozebrania konstrukcji kamiennych, ceglanych, klinkierowych itp. przy założeniu ponownego ich wykorzystania,
- oczyszczenia rozebranych elementów, przewidzianych do powtórnego użycia (z zaprawy, kawałków betonu, izolacji itp.) i ich posortowania.

Wszystkie elementy możliwe do powtórnego wykorzystania powinny być usuwane bez powodowania zbędnych uszkodzeń. O ile uzyskane elementy nie stają się własnością Wykonawcy, powinien on przewieźć je na miejsce określone w SST lub wskazane przez Inżyniera.

Elementy i materiały, które zgodnie z SST stają się własnością Wykonawcy, powinny być usunięte z terenu budowy.

Doły (wykopy) powstałe po rozbiórce elementów dróg, ogrodzeń i przepustów znajdujące się w miejscach, gdzie zgodnie z dokumentacją projektową będą wykonane wykopy drogowy, powinny być tymczasowo zabezpieczone. W szczególności należy zapobiec gromadzeniu się w nich wody opadowej.

Doły w miejscach, gdzie nie przewiduje się wykonania wykopów drogowych należy wypełnić, warstwami, odpowiednim gruntem do poziomu otaczającego terenu i zagęścić zgodnie z wymaganiami określonymi w OST D-02.00.00 „Roboty ziemne”.

##### **5.3 Zasady oczyszczania terenu z drzew i krzaków.**

Roboty związane z usunięciem drzew i krzaków obejmują wycięcie i wykarczowanie drzew i krzaków, wywiezienie pni, karpiny i gałęzi poza teren budowy na wskazane miejsce, zasypanie dołów oraz ewentualne spalanie na miejscu pozostałości po wykarczowaniu.

Teren pod budowę drogi w pasie robót ziemnych, w miejscach dokopów i w innych miejscach wskazanych w dokumentacji projektowej, powinien być oczyszczony z drzew i krzaków.

Zgoda na prace związane z usunięciem drzew i krzaków powinna być uzyskana przez Zamawiającego.

Wycinkę drzew o właściwościach materiału użytkowego należy wykonywać w tzw. sezonie rębny, ustalonym przez Inżyniera.

W miejscach dokopów i tych wykopów, z których grunt jest przeznaczony do wbudowania w nasypy, teren należy oczyścić z roślinności, wykarczować pnie i usunąć korzenie tak, aby zawartość części organicznych w gruntach przeznaczonych do wbudowania w nasypy nie przekraczała 2%.

W miejscach nasypów teren należy oczyścić tak, aby części roślinności nie znajdowały się na głębokości do 60 cm poniżej niwelety robót ziemnych i linii skarp nasypu, z wyjątkiem przypadków podanych w punkcie 5.3. Roślinność istniejąca w pasie robót drogowych, nie przeznaczona do usunięcia, powinna być przez Wykonawcę zabezpieczona przed uszkodzeniem. Jeżeli roślinność, która ma być zachowana, zostanie uszkodzona lub zniszczona przez Wykonawcę, to powinna być ona odtworzona na koszt Wykonawcy, w sposób zaakceptowany przez odpowiednie władze.

### **Usunięcie drzew i krzaków.**

Pnie drzew i krzaków znajdujące się w pasie robót ziemnych, powinny być wykarczowane. za wyjątkiem następujących przypadków :

w obrębie nasypów - jeżeli średnica pni jest mniejsza od 8 cm i istniejąca rzędna terenu w tym miejscu znajduje się co najmniej 2 metry od powierzchni projektowanej korony drogi albo powierzchni skarpy nasypu. Pnie pozostawione pod nasypami powinny być ścięte nie wyżej niż 10 cm ponad powierzchnią terenu. Powyższe odstępstwo od ogólnej zasady, wymagającej karczowania pni, nie ma zastosowania, jeżeli przewidziano stopniowanie powierzchni terenu pod podstawę nasypu, w obrębie wyokrąglenia skarpy wykopu przecinającego się z terenem. W tym przypadku pnie powinny być ścięte równo z powierzchnią skarpy albo poniżej jej poziomu.

Poza miejscami wykopów doły po wykarczowaniu cich pniach należy wypełnić gruntem przydatnym do budowy nasypów i zagęścić, zgodnie z wymaganiami zawartymi w ST „Roboty ziemne”.

Doły w obrębie przewidzianych wykopów, należy tymczasowo zabezpieczyć przed gromadzeniem się w nich wody. Wykonawca ma obowiązek prowadzenia robót w taki sposób, aby drzewa przedstawiające wartość jako materiał użytkowy (np. budowlany, meblarski itp.) nie utracił, tej właściwości w czasie robót.

Młode drzewa i inne rośliny przewidziane do ponownego sadzenia powinny być wykopane z dużą ostrożnością, w sposób który nie spowoduje trwałych uszkodzeń, a następnie zasadzone w odpowiednim gruncie.

Zniszczenie pozostałości po usuniętej roślinności

Sposób zniszczenia pozostałości po usuniętej roślinności powinien być zgodny z ustaleniami SST lub wskazaniem Inżyniera.

Jeżeli dopuszczono przerobienie gałęzi na korę drzewną za pomocą specjalistycznego sprzętu, to sposób wykonania powinien odpowiadać zaleceniom dostawcy/wytwórcy sprzętu. Nieużyteczne pozostałości po przeróbce powinny być usunięte przez Wykonawcę z terenu budowy.

Jeżeli dopuszczono spalanie roślinności usuniętej w czasie robót przygotowawczych Wykonawca ma obowiązek zadbać, aby odbyło się ono z zachowaniem wszystkich wymogów bezpieczeństwa i odpowiednich przepisów.

Zaleca się stosowanie technologii, umożliwiających intensywne spalanie, z powstawaniem małej ilości dymu. to jest spalanie w wysokich stosach albo spalanie w dołach z wymuszonym dopływem powietrza. Po zakończeniu spalania ogień powinien być całkowicie wygaszony, bez pozostawienia tłących się części.

Jeżeli warunki atmosferyczne lub inne względy zmusiły Wykonawcę do odstąpienia od spalania lub jego przerwania, a nagromadzony materiał do spalania stanowi przeszkodę w prowadzeniu innych prac, Wykonawca powinien usunąć go w miejsce tymczasowego składowania lub w inne miejsce zaakceptowane przez Inżyniera, w którym będzie możliwe dalsze spalanie.

Pozostałości po spalaniu powinny być usunięte przez Wykonawcę z terenu budowy. Jeżeli pozostałości po spalaniu, za zgodą Inżyniera, są zakopywane na terenie budowy, to powinny być one układane w warstwach. Każda warstwa powinna być przykryta warstwą gruntu. Ostatnia warstwa powinna być przykryta warstwą gruntu o grubości co najmniej 30 cm i powinna być odpowiednio wyrównana i zagęszczona.

Pozostałości po spalaniu nie mogą być zakopywane pod rowami odwadniającymi ani pod jakimikolwiek obszarami, na których odbywa się przepływ wód powierzchniowych.

## **6. KONTROLA JAKOŚCI ROBÓT.**

### **6.1. Ogólne zasady kontroli jakości robót**

Ogólne zasady kontroli jakości robót podano w OST D-M-00.00.00 „Wymagania ogólne” pkt 6.

### **6.2. Kontrola jakości robót rozbiórkowych**

Kontrola jakości robót polega na wizualnej ocenie kompletności wykonanych robót rozbiórkowych oraz sprawdzeniu stopnia uszkodzenia elementów przewidzianych do powtórnego wykorzystania.

Zagęszczenie gruntu wypełniającego ewentualne doły po usuniętych elementach nawierzchni, ogrodzeń i przepustów powinno spełniać odpowiednie wymagania określone w OST D-02.00.00 „Roboty ziemne”.

## **7. OBMIAR ROBÓT**

### **7.1. Ogólne zasady obmiaru robót**

Ogólne zasady obmiaru robót podano w OST D-M-00.00.00 „Wymagania ogólne” pkt 7.

### **7.2. Jednostka obmiarowa**

Jednostką obmiarową robót związanych z rozbiórką elementów dróg i ogrodzeń jest:

- dla nawierzchni i podbudowy – m<sup>2</sup> (metr kwadratowy),
- dla ław betonowych, gruzu – m<sup>3</sup> (metr sześcienny),
- dla nawierzchni i chodnika - m<sup>2</sup> (metr kwadratowy),
- dla krawężnika, opornika, obrzeża, ścieków prefabrykowanych, ogrodzeń, barier i poręczy - m (metr),
- dla znaków drogowych - szt. (sztuka),
- dla drzew - sztuka,
- dla krzaków - hektar.

## **8. ODBIÓR ROBÓT**

Ogólne zasady odbioru robót podano w OST D-M-00.00.00 „Wymagania ogólne” pkt 8.

## **9. PODSTAWA PŁATNOŚCI.**

### **9.1. Ogólne ustalenia dotyczące podstawy płatności.**

Ogólne ustalenia dotyczące podstawy płatności podano w OST D-M-00.00.00 „Wymagania ogólne” pkt 9.

## 9.2. Cena jednostki obmiarowej.

Cena wykonania robót obejmuje:

a) dla rozbiórki warstw nawierzchni:

- wyznaczenie powierzchni przeznaczonej do rozbiórki,
- rozkucie i zerwanie nawierzchni,
- ew. przesortowanie materiału uzyskanego z rozbiórki, w celu ponownego jej użycia, z ułożeniem na poboczu,
- załadunek i wywiezienie materiałów z rozbiórki,
- wyrównanie podłoża i uporządkowanie terenu rozbiórki;

b) dla rozbiórki krawężników, obrzeży i oporników:

- odkopanie krawężników, obrzeży i oporników wraz z wyjęciem i oczyszczeniem,
- zerwanie podsypki cementowo-piaskowej i ew. ław,
- załadunek i wywiezienie materiału z rozbiórki,
- wyrównanie podłoża i uporządkowanie terenu rozbiórki;

c) dla rozbiórki ścieku:

- odstonięcie ścieku,
- ręczne wyjęcie elementów ściekowych wraz z oczyszczeniem,
- ew. przesortowanie materiału uzyskanego z rozbiórki, w celu ponownego jego użycia, z ułożeniem na poboczu,
- zerwanie podsypki cementowo-piaskowej,
- uzupełnienie i wyrównanie podłoża,
- załadunek i wywóz materiałów z rozbiórki,
- uporządkowanie terenu rozbiórki;

d) dla rozbiórki chodników:

- ręczne wyjęcie płyt chodnikowych, lub rozkucie i zerwanie innych materiałów chodnikowych,
- ew. przesortowanie materiału uzyskanego z rozbiórki w celu ponownego jego użycia, z ułożeniem na poboczu,
- zerwanie podsypki cementowo-piaskowej,
- załadunek i wywiezienie materiałów z rozbiórki,
- wyrównanie podłoża i uporządkowanie terenu rozbiórki;

e) dla rozbiórki ogrodzeń:

- demontaż elementów ogrodzenia,
- odkopanie i wydobywanie słupków wraz z fundamentem,
- zasypanie dołów po słupkach z zagęszczeniem do uzyskania  $I_s \geq 1,00$  wg BN-77/8931-12 [9],
- ew. przesortowanie materiału uzyskanego z rozbiórki, w celu ponownego jego użycia, z ułożeniem w stosy na poboczu,
- załadunek i wywiezienie materiałów z rozbiórki,
- uporządkowanie terenu rozbiórki;

f) dla rozbiórki barier i poręczy:

- demontaż elementów bariery lub poręczy,
- odkopanie i wydobywanie słupków wraz z fundamentem,
- zasypanie dołów po słupkach wraz z zagęszczeniem do uzyskania  $I_s \geq 1,00$  wg BN-77/8931-12 [9],
- załadunek i wywiezienie materiałów z rozbiórki,
- uporządkowanie terenu rozbiórki;

g) dla rozbiórki znaków drogowych:

- demontaż tablic znaków drogowych ze słupków,
- odkopanie i wydobywanie słupków,
- zasypanie dołów po słupkach wraz z zagęszczeniem do uzyskania  $I_s \geq 1,00$  wg BN-77/8931-12 [9],
- załadunek i wywiezienie materiałów z rozbiórki,
- uporządkowanie terenu rozbiórki;

h) dla rozbiórki rurociągów:

- odkopanie rurociągu ław, umocnień itp.,
- ew. ustawienie rusztowań i ich późniejsze rozebranie,
- rozebranie elementów rurociągu i uzbrojenia (studnie, zasowy) ,
- sortowanie i przymywanie odzyskanych materiałów,
- załadunek i wywiezienie materiałów z rozbiórki,
- zasypanie dołów (wykopów) gruntem z zagęszczeniem do uzyskania  $I_s \geq 1,00$  wg BN-77/8931-12 [9],
- uporządkowanie terenu rozbiórki.

i) dla wycinki drzew i krzaków :

- wycięcie i wykarczowanie drzew i krzaków,

- wywiezienie pni, karpiny i gałęzi poza teren budowy lub przerobienie gałęzi na korę drzewną, względnie spalenie na miejscu pozostałości po wykarczowaniu,
- zasypanie dołów,
- uporządkowanie miejsca prowadzonych robót.

## 10. PRZEPISY ZWIĄZANE

### Normy

- |    |               |   |
|----|---------------|---|
| 1. | PN-D-95017    | Surowiec drzewny. Drewno tartaczne iglaste.                                 |
| 2. | PN-D-96000    | Tarcica iglasta ogólnego przeznaczenia                                      |
| 3. | PN-D-96002    | Tarcica liściasta ogólnego przeznaczenia                                    |
| 4. | PN-H-74219    | Rury stalowe bez szwu walcowane na gorąco ogólnego stosowania               |
| 5. | PN-H-74220    | Rury stalowe bez szwu ciągnione i walcowane na zimno ogólnego przeznaczenia |
| 6. | PN-H-93401    | Stal walcowana. Kątowniki równoramienne                                     |
| 7. | PN-H-93402    | Kątowniki nierównoramienne stalowe walcowane na gorąco                      |
| 8. | BN-87/5028-12 | Gwoździe budowlane. Gwoździe z trzpieniem gładkim, okrągłym i kwadratowym   |
| 9. | BN-77/8931-12 | Oznaczenie wskaźnika zagęszczenia gruntu.                                   |

# **SPECYFIKACJA TECHNICZNA D-02.00.00**

**Roboty ziemne. Wymagania ogólne.**

**[ CPV – 45 111 200-0 ]**



## 1. **WSTEP.**

### 1.1 **Przedmiot ST.**

Przedmiotem niniejszej Specyfikacji Technicznej są wymagania dotyczące wykonania i odbioru robót przy wykonaniu wykopów w gruntach I-V kategorii w ramach odtworzenia nawierzchni drogowej dla przebudowy kanalizacji deszczowej w ul. Królewskiej Tamy w Gliwicach.

- budowy i przebudowy kanalizacji deszczowej,
- remontu rowów odwadniających,
- budowy zbiorników retencyjnych,

Specyfikacje opisują również odtworzenie nawierzchni dróg i chodników.

### **Zakres stosowania ST.**

Szczegółowa specyfikacja techniczna jest stosowana jako dokument przetargowy i kontraktowy przy zlecaniu i realizacji robót wymienionych w punkcie 1.1.

### 1.2 **Zakres robót objętych ST.**

Zakres robót objęty niniejszą specyfikacją, dotyczy prowadzenia robót ziemnych, pompowania wody z wykopu, formowania skarp i nasypów, porządkowania terenu - zgodnie z dokumentacją projektową (opis techniczny, rysunki, załączniki i przedmiar robót).

**Pełny zakres robót został opisany w p.1.3.1 specyfikacji ST-O – Wymagania Ogólne.**

### **Uwaga!**

Ponieważ materiał z wykopu nie nadaje się do ponownego wbudowania w obrębie jezdni i chodników ujęto jego wywóz na odkład w całości.

### 1.3 **Określenia podstawowe.**

Określenia podane w niniejszej ST są zgodne z obowiązującymi odpowiednimi normami i rozdziałem I ST- Wymagania Ogólne.

**Drogowa budowa ziemna** budowa wykonywana w gruncie albo z gruntu naturalnego, ewentualnie ulepszanego dodatkami, lub z gruntów antropogenicznych; zadaniem tej budowy jest zapewnienie stateczności konstrukcji drogi, odwodnienie oraz przejęcie obciążeń od środków transportowych i urządzeń inżynierskich na/i w korpusie drogowym.

**Dokop** położone poza pasem robót drogowych miejsce pozyskania gruntu do wykonania nasypu.

**Odpad budowlany** jest to materiał nieprzydatny do celów konstrukcyjnych budowlanych o ile nie jest to materiał wykorzystywany w używanej technologii, np. kruszony beton konstrukcyjny w technologii wymiany dynamicznej.

**Korpus drogowy** nasyp lub ta część wykopu, która jest ograniczona koroną drogi i skarpami rowów.

**Nasyp** budowa ziemna w obrębie pasa drogowego wykonana powyżej istniejącego poziomu terenu.

**Odkład** miejsce wbudowania lub składowania gruntów nieprzydatnych lub pozyskanych w czasie wykonywania wykopów, a nie wykorzystanych do budowy nasypów oraz innych prac związanych z budowlą drogową.

**Podłoże drogowej** strefa gruntu poniżej spodu budowli, w której właściwości gruntu **budowli ziemnej** mają wpływ na projektowanie, wykonanie i eksploatację budowli.

**Podłoże nawierzchni** warstwa gruntu rodzimego lub nasypowego, leżąca bezpośrednio pod konstrukcją nawierzchni, sięgająca do głębokości przemarzania, nie mniej jednak niż do głębokości 1 m od zaprojektowanej powierzchni robót ziemnych.

**Ulepszone podłoże** warstwa lub zespół warstw wykonywanych pod konstrukcją nawierzchni nawierzchni drogowej, w wypadku gdy naturalne podłoże gruntowe nie spełnia warunku nośności, mrozoodporności lub wodoprzepuszczalności.

**Roboty ziemne** termin oznaczający wszystkie czynności związane z odspajaniem, selekcjonowaniem, przemieszczaniem, profilowaniem, uzdatnianiem oraz zagęszczaniem mas ziemnych z gruntów naturalnych lub antropogenicznych.

**Ukop** położone w obrębie robót drogowych miejsce pozyskania gruntu do wykonania nasypu.

**Grunt uzdatniony** mieszanina powstająca z dodania do gruntu spoiwa hydraulicznego lub innego dodatku po to, by mógł on spełnić zamierzoną funkcję

**Grunt ulepszony** mieszanina powstająca z takiego uzdatnienia gruntu, które poprawia jego bezpośrednie osiągi poprzez, przykładowo, zmniejszenie wilgotności, i/lub poprawę nośności, i/lub zmniejszenie plastyczności,

**Grunt stabilizowany** mieszanina powstająca z takiego uzdatnienia gruntu, które znacząco poprawia, zazwyczaj w średnim czy dłuższym czasie, jego własności mechaniczne i stabilność, szczególnie w odniesieniu do oddziaływania wody i mrozu.

**Grunt wzmocniony** warstwa gruntu rodzimego lub wymienionego ulepszanego przez działanie mechaniczne (dynamiczne lub statyczne), chemiczne lub wykonanie elementów wzmacniających w celu poprawienia jego stateczności, zmniejszenia osiadań lub zwiększenia nośności.

**Technologie hybrydowe** połączenie dwóch lub więcej metod, których końcowy efekt wzmocnienia jest większy niż suma pojedynczo zastosowanych metod – efekt synergii.

**Zagęszczanie głębokie** zagęszczanie podłoża metodami dynamicznymi pozwalającymi na poprawę parametrów mechanicznych podłoża poniżej głębokości 5 m lub poniżej głębokości, na której klasyczne metody zagęszczania dynamicznego (konsolidacja dynamiczna, wymiana dynamiczna) nie są efektywne.

**Wykop** element drogowej budowli ziemnej wykonany w obrębie pasa drogowego, w postaci odpowiednio ukształtowanej przestrzeni powstałej w wyniku usunięcia z niej gruntu.

**Wysiewki kamienne** materiały otrzymywane w pierwszej fazie przesiewania i kruszenia urobku w kamieniołomach zawierające niekontrolowane ilości materiałów ilastych i kamiennych.

**Ziemia urodzajna** warstwa gruntu o właściwościach zapewniających prawidłowy rozwój roślinom.

**Ekspertyza geotechniczna** dokumentacja z bieżących badań podłoża gruntowego, wykonywana w trakcie realizacji poszczególnego zadania zawierająca wnioski i obserwacje wynikające z badań, wykonywana przez osoby posiadające doświadczenie w ustalaniu geotechnicznych warunków posadowienia.

**Głębokość wykopu** - odległość między terenem a osią koryta gruntowego w wykopie, mierzona w kierunku pionowym.

**Wykop płytki** - wykop, którego głębokość jest mniejsza niż 1 m.

**Wykop średni** - wykop, którego głębokość jest zawarta w granicach od 1 do 3 m.

**Wykop głęboki** - wykop o głębokości przekraczającej 3 m.

**Korpus drogowy** – nasyp lub ta część wykopu, która jest ograniczona koroną drogi i skarpami rowów.

**Podłoże nawierzchni** - grunt rodzimy lub nasypowy leżący bezpośrednio pod konstrukcją nawierzchni do głębokości przemarzania, nie mniej jednak niż do głębokości 1m od zaprojektowanej powierzchni robót ziemnych.

**Podłoże budowli ziemnej (nasypu i wykopu)** – strefa gruntu rodzimego poniżej spodu budowli, w której właściwości gruntu mają wpływ na projektowanie, wykonanie i eksploatację budowli.

Określenia podane w niniejszej ST są zgodne z obowiązującymi normami i Specyfikacją Techniczną D-M.00.00.00.

#### 1.4 . Symbole.

$d_{15}$  – średnica oczek sита, przez które przechodzi 15% masy gruntu, [mm]

$d_{85}$  – średnica oczek sита, przez które przechodzi 85% masy gruntu, [mm]

$D$  – średnica płyty badawczej, [mm]

$D_{15}$  – średnica oczek sита, przez które przechodzi 15% masy materiału gruboziarnistego warstwy oddzielającej (filtrującej), [mm]

$h_z$  – głębokość przemarzania gruntu, [m]

$H_{kb}$  – kapilarność bierna, [m]

$l_{om}$  – zawartość części organicznych w gruncie, [%]

$I_s$  – wskaźnik zagęszczenia gruntu

$I_d$  – stopień zagęszczenia,

$K_{10}$  – współczynnik filtracji gruntu, [m/s]

$U$  – wskaźnik różnoziarnistości gruntu

$w$  – wilgotność gruntu, [%]

$w_L$  – granica płynności, [%]

$w_{opt}$  – wilgotność optymalna gruntu, [%]

CBR – wskaźnik nośności gruntu, [%]

SE – wskaźnik piaskowy,

$\rho_d$  – gęstość objętościowa szkieletu gruntu, [g/cm<sup>3</sup>]

$\rho_d$  – gęstość objętościowa szkieletu gruntu, [g/cm<sup>3</sup>]

$\phi$  - kąt tarcia wewnętrznego[°]

$\gamma$  – ciężar objętościowy szkieletu gruntowego, [Mg/m<sup>3</sup>]

$\rho_{dmax}$  – maksymalna gęstość objętościowa szkieletu gruntu zagęszczonego, [g/cm<sup>3</sup>]

$E_2$  – wtórny moduł odkształcenia wyznaczony w badaniu płytą wg EC7 [MPa]

$E_1$  – pierwotny moduł odkształcenia wyznaczony w badaniu płytą wg EC7[MPa]

$I_0$  – wskaźnik odkształcenia charakteryzujący stan zagęszczenia gruntu.

## 2. Materiały.

Materiał występujący w podłożu wykopu jest gruntem rodzimym, który będzie stanowił podłoże nawierzchni. Zgodnie z katalogiem typowych konstrukcji nawierzchni podatnych i półsztywnych powinien charakteryzować się grupą nośności  $G_1$ . Gdy podłoże nawierzchni zaklasyfikowano do innej grupy nośności, należy podłoże doprowadzić do grupy nośności  $G_1$  zgodnie z dokumentacją projektową i STWiORB.

## 3. SPRZĘT.

Uwagi ogólne

Wykonawca powinien używać następującego sprzętu:

do odspajania gruntu: koparki, ładowarki, zrywarki, młoty pneumatyczne lub mechaniczne,

do jednoczesnego odspajania i przemieszczania gruntu: zgarniarki, spycharki, równiarki,

- a. do zagęszczania: walce stalowe i ogumione, statyczne, wibracyjne i oscylacyjne, płyty wibracyjne, ubijaki,
- b. sprzęt do układania geosyntetyków zalecany przez producenta,
- c. sprzęt do uzdatniania gruntu (rozsypywacze, recyklery, mieszalniki).

Wykonawca jest zobowiązany do używania jedynie takiego sprzętu, który jest odpowiedni dla stosowanych materiałów i który nie spowoduje niekorzystnego wpływu na właściwości gruntu, zarówno przed, w trakcie jak i po operacjach odspajania, transportu, wbudowania i zagęszczania.

Tabela 3. Orientacyjne dane przy doborze sprzętu zagęszczającego

Rodzaje urządzeń zagęszczających	Rodzaje gruntu						Uwagi o Przydatności maszyn
	niespoiste: piaski, żwiry, pospółki		spoiste: pyły gliny, ily		gruboziarniste i kamieniste		
	grubość warstwy [ m ]	liczba przejeść n ***	grubość warstwy [ m ]	liczba przejeść n ***	grubość warstwy [ m ]	liczba przejeść n ***	
Walce statyczne gładkie *	0,1 do 0,2	4 do 8	0,1 do 0,2	4 do 8	0,2 do 0,3	4 do 8	1)
Walce statyczne okolkowane *	-	-	0,2 do 0,3	8 do 12	0,2 do 0,3	8 do 12	2)
Walce statyczne ogumione *	0,2 do 0,5	6 do 8	0,2 do 0,4	6 do 10	-	-	3)
Walce wibracyjne gładkie **	0,4 do 0,7	4 do 8	0,2 do 0,4	3 do 4	0,3 do 0,6	3 do 5	4)
Walce wibracyjne okolkowane **	0,3 do 0,6	3 do 6	0,2 do 0,4	6 do 10	0,2 do 0,4	6 do 10	5)
Zagęszczarki wibracyjne **	0,3 do 0,5	4 do 8	-	-	0,2 do 0,5	4 do 8	6)
Ubijaki szybkuuderzające	0,2 do 0,4	2 do 4	0,1 do 0,3	3 do 5	0,2 do 0,4	3 do 4	6)
Ubijaki o masie od 1 do 10 Mg zrzucane z wysokości od 5 do 10 m	2,0 do 8,0	4 do 10 uderzeń w punkt	1,0 do 4,0	3 do 6 uderzeń w punkt	1,0 do 5,0	3 do 6 uderzeń w punkt	

\*) Walce statyczne są mało przydatne w gruntach kamienistych.

\*\*) Wibracyjnie należy zagęszczać warstwy grubości  $\geq 15$  cm, cieńsze warstwy należy zagęszczać statycznie.

\*\*\*) Wartości orientacyjne, właściwe należy ustalić na odcinku doświadczalnym.

Uwagi:

- 1) Do zagęszczania górnych warstw podłoża. Zalecane do codziennego wygładzania (przywałowania) gruntów spoistych w miejscu pobrania i w nasypie.
- 2) Nie nadają się do gruntów nawodnionych.
- 3) Mało przydatne w gruntach spoistych
- 4) Do gruntów spoistych przydatne są walce średnie i ciężkie, do gruntów kamienistych - walce bardzo ciężkie.
- 5) Zalecane do piasków pylistych i gliniastych, pospółek gliniastych i glin piaszczystych.
- 6) Zalecane do zasypek wąskich przekopów

#### 4. TRANSPORT. PRZENOSZENIE I SKŁADOWANIE.

1. Wykonawca powinien używać następujących środków transportu:

- a. samochody samowyładowcze,
- b. wozidła – tylko poruszające się w obrębie budowy,
- c. zgarniarki i spycharki,
- d. samochody skrzyniowe do przewozu geosyntetyków i innych materiałów.
- e. ziemiowozy

2. Dobór środków transportowych oraz metod transportu powinien być dostosowany do kategorii gruntu, jego objętości, technologii odspajania i załadunku oraz odległości transportu. Wybór środków transportu należy do Wykonawcy.

3. Transport materiałów na nasypy lub inne miejsca ich wbudowania, powinien odbywać się jedynie wtedy, gdy w miejscu przeznaczenia pracuje odpowiedni sprzęt do rozścielania i zagęszczania umożliwiający Inżynierowi sprawowanie odpowiedniego nadzoru nad robotami.
4. Materiały transportowane luzem należy przewozić pojazdami przystosowanymi do bezkurzowego przewozu, bez strat i segregacji w jego trakcie.

## **5. WYKONANIE ROBÓT.**

### **5.1 Warunki ogólne.**

Ochrona warstwy odcinającej i podłoża przed działaniem czynników atmosferycznych i ruchem budowlanym.

#### **1. Składowanie materiałów**

- a. Wykonawca powinien we własnym zakresie przygotować i zapewnić oddzielne składowanie materiałów przydatnych oraz materiałów nieprzydatnych przewidzianych do uzdatnienia.
- b. Wykonawca nie może pogorszyć stateczności wykopów i nasypów oraz warunków środowiskowych terenu na skutek zastosowanej przez siebie metody składowania materiałów, użycia sprzętu lub lokalizacji tymczasowych budynków lub budowli.
- c. W przypadku, gdy Wykonawca tymczasowo składowa materiał przydatny lub ziemię urodzajną, jest zobowiązany chronić je przed negatywnym wpływem czynników atmosferycznych w celu uniknięcia ich degradacji.

#### **2. Ziemia urodzajna**

- a. Należy unikać ruchu pojazdów po ziemi urodzajnej przed jej zdjęciem lub gdy jest ona składowana.
- b. Ziemię urodzajną należy zdjąć ze wszystkich miejsc wykopów i wszystkich miejsc, na których przewiduje się ułożenie nasypów lub innych powierzchni zasypywanych aż do głębokości wskazanej w dokumentacji projektowej lub zgodnie z poleceniami Inżyniera. Ziemia urodzajna nie powinna być mieszana z materiałem z leżącego poniżej podłoża.
- c. Wszędzie gdzie jest to możliwe, ziemię urodzajną należy użyć (zagospodarować) niezwłocznie po zdjęciu, a w przeciwnym wypadku należy ją składować w przyzmacach o wysokości nie przekraczającej 2 m.

#### **3. Odwodnienie**

- a. Należy zapewnić szybkie usunięcie wody opadowej gromadzącej się na terenie robót ziemnych lub przedostającej się na ten obszar z dowolnego innego źródła,
- b. Stosując odpowiednie metody obniżyć poziom wody w wykopie i utrzymywać go na poziomie umożliwiającym wzniesienie korpusu drogowego.

#### **4. Zasady wykorzystania materiałów**

- a. Z terenu budowy nie należy wywozić gruntów przydatnych, uzyskanych przy wykonywaniu wykopów lub materiałów przeznaczonych do uzdatnienia, poza materiałami stanowiącymi nadmiar mas ziemnych określony w dokumentacji projektowej. Materiały nieprzydatne czasowo z powodu zamarznięcia lub przemoczenia, należy pozostawić na terenie budowy do czasu kiedy staną się przydatne, chyba że Inżynier wyrazi zgodę na ich wcześniejsze wywiezienie i zastąpienie materiałami przydatnymi.
- b. W przypadku, gdy w trakcie prowadzenia wykopu zostanie stwierdzone występowanie warstw gruntów przydatnych razem z gruntami nieprzydatnymi, Wykonawca powinien, o ile nie uzgodniono inaczej z Inżynierem, wykonywać wykop w taki sposób, aby materiał przydatny, przeznaczony do wbudowania był odspajany oddzielnie, bez zanieczyszczenia go materiałem nieprzydatnym.

#### **5. Materiały niebezpieczne**

- a. W przypadku odkrycia w trakcie robót materiałów niebezpiecznych, Wykonawca powinien niezwłocznie powiadomić Inżyniera. Wykonawca powinien zastosować wszelkie zadysponowane przez Inżyniera niezbędne środki, w celu bezpiecznego wydobywania i usunięcia niebezpiecznych materiałów w uzgodnieniu z właściwymi służbami ratowniczymi i organami ochrony środowiska.

#### **6. Stanowiska archeologiczne**

- a. W przypadku odkrycia w trakcie robót stanowisk archeologicznych, Wykonawca powinien niezwłocznie powiadomić Inżyniera. Wykonawca powinien zastosować wszelkie zadysponowane przez Inżyniera niezbędne środki, w celu zabezpieczenia takich stanowisk przed dostępem osób postronnych.

### **5.1. Zasady prowadzenia robót**

Sposób wykonania skarp wykopu powinien gwarantować ich stateczność w całym okresie prowadzenia robót, a naprawa uszkodzeń, wynikających z nieprawidłowego ukształtowania skarp wykopu, ich podcięcia lub innych odstępstw od dokumentacji projektowej obciąża Wykonawcę.

Wykonawca powinien wykonywać wykopy w taki sposób, aby grunty o różnym stopniu przydatności do budowy nasypów były odspajane oddzielnie, w sposób uniemożliwiający ich wymieszanie. Odstępstwo od powyższego wymagania, uzasadnione skomplikowanym układem warstw geotechnicznych, wymaga zgody Inżyniera.

Odspojone grunty przydatne tj. piasek drobny i średni do wykonania nasypów powinny być bezpośrednio wbudowane w nasyp lub przewiezione na odkład. Natomiast wszystkie inne należy przetransportować na odkład. O ile Inżynier dopuści czasowe składowanie odspojonych gruntów, należy je odpowiednio zabezpieczyć przed nadmiernym zawilgoceniem.

### **5.2. Warunki ogólne**

Wykonywanie wykopów może nastąpić po wykonaniu robót przygotowawczych zgodnie ze Specyfikacją Techniczną

Wykonania i Odbioru Robót Budowlanych D.01.02.02 po wyrażeniu zgody przez Inżyniera.  
Oznakowanie robót prowadzonych w pasie drogowym należy wykonać zgodnie z Projektem organizacji ruchu na czas budowy.

### 5.3. Wykonanie wykopów

#### 5.4.1 Wymagania odnośnie dokładności wykonania wykopów

Odchylenie osi korpusu ziemnego, w wykopie lub nasypie, od osi projektowanej nie powinny być większe niż  $\pm 5$  cm. Wartości dopuszczalnych odchyżeń rzędnych robót ziemnych w stosunku do rzędnych projektowych: -2 cm, +0 cm. Szerokość górnej powierzchni korpusu nie może różnić się od szerokości projektowanej o więcej niż  $\pm 5$  cm, a krawędzie korony drogi nie powinny mieć wyraźnych załamań w planie. Pochylenie skarp nie powinno różnić się od projektowanego o więcej niż 10% jego wartości wyrażonej tangensem kąta. Maksymalne nierówności na powierzchni skarp nie powinny przekraczać  $\pm 10$  cm przy pomiarze łatą 3-metrową, albo powinny być spełnione inne wymagania dotyczące nierówności, wynikające ze sposobu umocnienia powierzchni skarpy.

Szerokość rowów nie powinna różnić się od projektowanych więcej niż o 5 cm. Głębokość dna rowów nie może dawać różnic, w stosunku do rzędnych projektowanych, większych niż -3 cm lub +1 cm. Spadek dna rowów powinien być zgodny z zaprojektowanym z dokładnością do 0.05%.

### 5.5 Odwodnienie pasa robót ziemnych.

Niezależnie od budowy urządzeń, stanowiących elementy systemów odwadniających, ujętych w dokumentacji projektowej, Wykonawca powinien, o ile wymagają tego warunki terenowe, wykonać urządzenia, które zapewnią odprowadzenie wód gruntowych i opadowych poza obszar robót ziemnych tak, aby zabezpieczyć grunty przed przewilgoceniem i nawodnieniem. Wykonawca ma obowiązek takiego wykonywania wykopów i nasypów, aby powierzchniom gruntu nadawać w całym okresie trwania robót spadki, zapewniające prawidłowe odwodnienie. Jeżeli, wskutek zaniedbania Wykonawcy, grunty ulegną nawodnieniu, które spowoduje ich długotrwałą nieprzydatność, Wykonawca ma obowiązek usunięcia tych gruntów i zastąpienia ich gruntami przydatnymi na własny koszt bez jakichkolwiek dodatkowych opłat ze strony Zamawiającego za te czynności, jak również za dowieziony grunt.

Odprowadzenie wód do istniejących zbiorników naturalnych i urządzeń odwadniających musi być poprzedzone uzgodnieniem z odpowiednimi instytucjami.

### 5.6 Odwodnienie wykopów.

Technologia wykonania wykopu musi umożliwiać jego prawidłowe odwodnienie w całym okresie trwania robót ziemnych. Wykonanie wykopów powinno postępować w kierunku podnoszenia się niwelety.

W czasie robót ziemnych należy zachować odpowiedni spadek podłużny i nadać przekrojom poprzecznym spadki, umożliwiające szybki odpływ wód z wykopu. O ile w dokumentacji projektowej nie zawarto innego wymagania, spadek poprzeczny nie powinien być mniejszy niż 4% w przypadku gruntów spoistych i nie mniejszy niż 2% w przypadku gruntów niespoistych. Należy uwzględnić ewentualny wpływ kolejności i sposobu odspajania gruntów oraz terminów wykonywania innych robót na spełnienie wymagań dotyczących prawidłowego odwodnienia wykopu w czasie postępu robót ziemnych.

Źródła wody, odsłonięte przy wykonywaniu wykopów, należy ująć w rowy i/lub dreny. Wody opadowe i gruntowe należy odprowadzić poza teren pasa robót ziemnych.

### 5.7 Wymagania dotyczące zagęszczenia i nośności w wykopach.

#### A. Wskaźnik zagęszczenia $I_s$

Zagęszczenie gruntu w wykopach i miejscach zerowych robót ziemnych powinno spełniać wymagania, dotyczące minimalnej wartości wskaźnika zagęszczenia ( $I_s$ ), podanego w tablicy 1.

Tablica 1. Minimalne wartości wskaźnika zagęszczenia w wykopach i miejscach zerowych robót ziemnych (podłoże)

Strefa korpusu	Minimalna wartość $I_s$ dla drogi
	KR3-KR6
Górna warstwa o grubości 20 cm	1,03
Na głębokości od 20 do 50 cm od powierzchni robót ziemnych	1,00

Jeżeli grunty rodzime w wykopach i miejscach zerowych nie spełniają wymaganego wskaźnika zagęszczenia, to przed ułożeniem konstrukcji nawierzchni należy je dogęścić do wartości  $I_s$ , podanych w tablicy 1.

Inżynier, na wniosek Wykonawcy, może je obniżyć do wartości 0,97 ale wyłącznie pod dodatkowymi warstwami podłoża projektowanymi zgodnie z pkt. 5.2 zał 4 warunków tdp – zgodnie z zapisami punktu 2.10.1 PN-S-02205

Wilgotność gruntu w czasie jego zagęszczania powinna być zbliżona do optymalnej. Wilgotność optymalną gruntu i jego gęstość, należy określić laboratoryjnie wg PN-B-04481:1988 „Grunty budowlane. Badanie próbek gruntu”.

Wilgotność gruntu w czasie zagęszczania powinna być równa wilgotności optymalnej z tolerancją:

-W gruntach niespoistych  $\pm 2\%$

-W gruntach mało i średnio spoistych +0%, -2%

W przypadku przewilgocenia, grunt należy doprowadzić do wilgotności optymalnej przez zastosowanie spoiw hydraulicznych lub wapna.

#### B. Wtórny moduł odkształcenia ( $E_2$ )

Stosunek modułów wtórnego do pierwotnego  $E_2/E_1 \leq 2,2$  dla gruntów sypkich i  $E_2/E_1 \leq 2,0$  dla gruntów spoiстых. Wtórny moduł odkształcenia ( $E_2$ ) należy oznaczyć przy wtórnym (drugim) obciążeniu płytą o średnicy  $\geq 30$  cm zgodnie z załącznikiem normy PN-S-02205. Badanie należy przeprowadzić w zakresie od 0,00 do 0,25 MPa. Wartość modułu  $E_2$  należy wyznaczyć dla przyrostu obciążenia od 0,05 MPa do 0,15 MPa wg wzoru:

$$E_2 = \frac{3 \Delta p}{4 \Delta s} D$$

w którym:

D – średnica płyty, mm;

$\Delta p$  – przyrosty obciążenia, MPa;

$\Delta s$  – przyrost odkształcenia, mm.

Liczba badań wskaźnika zagęszczenia  $I_s$  lub modułu wtórnego odkształcenia  $E_2$  powinna być zgodna z normą PN-S-02205 „Drogi samochodowe. Roboty ziemne. Wymagania i badania” i powinna wynosić dla podłoża w wykopach – nie mniej niż 2 pomiary w przekroju poprzecznym (w zależności od szerokości korony robót ziemnych), co 50 m lub zgodnie z tabelą 6.2 pkt. 8. Badanie sprawdzające laboratorium Inżyniera co najmniej raz na co piąte badanie Wykonawcy. Jeżeli grunty rodzime w podłożu wykonanego wykopu nie mają wymaganych wartości wskaźnika zagęszczenia  $I_s$  lub wtórnego modułu odkształcenia  $E_2$ , to przed ułożeniem konstrukcji nawierzchni, podłoże należy dogęścić.

#### 5.8. Ruch budowlany

Nie należy dopuszczać ruchu budowlanego po dnie wykopu o ile grubość warstwy gruntu (nadkładu) powyżej rzędnych robót ziemnych jest mniejsza niż 0,3 m.

Z chwilą przystąpienia do ostatecznego profilowania dna wykopu dopuszcza się po nim jedynie ruch maszyn wykonujących tę czynność budowlaną. Może odbywać się jedynie sporadyczny ruch pojazdów, które nie spowodują uszkodzeń powierzchni korpusu.

Naprawa uszkodzeń powierzchni robót ziemnych, wynikających z niedotrzymania podanych powyżej warunków obciąża Wykonawcę robót ziemnych.

#### 5.9 Nadzór archeologiczny

Wykonawca na własny koszt zobowiązany jest zapewnić stały nadzór archeologiczny nad pracami ziemnymi, związanymi z realizacją inwestycji. Zapewnienie stałego nadzoru archeologicznego umożliwi obserwację przez archeologa odsłanianych warstw, ich właściwą dokumentację czyli sporządzenie zdjęć fotograficznych i wykonanie planów. Zapewni także wydobycie we właściwy sposób znajdujących się w ziemi przedmiotów będących zabytkami archeologicznymi, ich zabezpieczenie i konserwację oraz przekazanie tych zabytków do muzeum.

### 6. Kontrola jakości robót.

#### 6.1 Ogólne zasady kontroli jakości robót

Ogólne zasady kontroli jakości robót podano w STWiORB D-M.00.00.00. "Wymagania ogólne".

#### 6.2 Sprawdzenie odwodnienia wykopów.

Sprawdzenie odwodnienia korpusu ziemnego polega na kontroli zgodności z wymaganiami specyfikacji określonymi w punkcie 5 oraz z dokumentacją projektową.

Szczególne uwagę należy zwrócić na:

- właściwe ujęcie i odprowadzenie wód opadowych,
- właściwe ujęcie i odprowadzenie wsięków wodnych.

#### 6.3 Sprawdzenie wykonania wykopów.

Po wykonaniu wykopów należy sprawdzić, czy pod względem kształtu, zagęszczenia i wykończenia odpowiada on wymaganiom wg punktu 5.3. oraz czy dokładność wykonania nie przekracza tolerancji podanych w STWiORB lub odpowiednich normach.

W czasie kontroli szczególną uwagę należy zwrócić na:

- a) sposób odpajania gruntów nie pogarszający ich właściwości,
- b) zapewnienie stateczności skarp,
- c) odwodnienie wykopów w czasie wykonywania robót i po ich zakończeniu,
- d) dokładność wykonania wykopów (usytuowanie i wykończenie),
- e) zagęszczenie górnej strefy korpusu w wykopie według wymagań określonych w p. 5.6.

#### 6.4. Częstotliwość oraz zakres badań i pomiarów

Lp.	Badana cecha	Minimalna częstotliwość badań i pomiarów
1	Pomiar szerokości korpusu ziemnego	Pomiar taśmą w odstępach co 50 m na prostych, w punktach głównych oraz w miejscach, które budzą wątpliwości
2	Pomiar rzędnych powierzchni korpusu ziemnego	Rzędne w osi podłużnej jezdni i krawędzi jezdni co 10 m niwelatorem

3	Pomiar spadku podłużnego powierzchni korpusu lub dna rowu	Pomiar niwelatorem rzędnych w odstępach co 50m oraz w punktach wątpliwych
4	Badanie zagęszczenia gruntu i nośności	Wskaźnik zagęszczenia określać dla górnej strefy korpusu (warstwy o grubości 20 cm i na głębokości od 20 do 50 cm od powierzchni robót ziemnych), lecz nie rzadziej niż raz na każde 500 m <sup>2</sup>

## 7. Obmiar robót

### 7.1 Ogólne zasady obmiaru robót

Ogólne zasady obmiaru robót podano w STWiORB D-M.00.00.00. "Wymagania ogólne".

### 7.2 Jednostka obmiarowa

Jednostką obmiaru jest m<sup>3</sup> wykonanego wykopu na podstawie Dokumentacji Projektowej i pomiaru w terenie. W/w jednostka uwzględnia elementy składowe robót obmierzone według innych jednostek.

## 8. Odbiór robót

### 8.1 Ogólne zasady odbioru robót

Ogólne zasady odbioru robót podano w STWiORB D-M.00.00.00. "Wymagania ogólne".

Roboty ziemne uznaje się za wykonane zgodnie z dokumentacją projektową, STWiORB i wymaganiami Inżyniera, jeżeli wszystkie pomiary i badania z zachowaniem tolerancji wg pkt 6 dały wyniki pozytywne.

## 9. Podstawa płatności

### 9.1 Ogólne ustalenia dotyczące podstawy płatności

Ogólne ustalenia dotyczące płatności podano w STWiORB D-M.00.00.00. „Wymagania ogólne”.

Płatność za m<sup>3</sup> wykonanego wykopu należy przyjmować zgodnie z obmiarem i oceną jakości robót w oparciu o wyniki pomiarów i badań laboratoryjnych.

### 9.2 Cena jednostki obmiarowej

Cena wykonania 1 m<sup>3</sup> robót obejmuje:

- prace pomiarowe, przygotowawcze i pomocnicze,
- oznakowanie robót prowadzonych w pasie drogowym,
- ręczne wykonanie wykopów w miejscach występowania sieci uzbrojenia,
- mechaniczne wykonanie wykopów,
- transport urobku na odkład, obejmujący: odspojenie, przemieszczenie, załadunek, przewiezienie i wyładunek,
- przerzut poprzeczny gruntu,
- odwodnienie wykopów na czas ich wykonania,
- osuszenie gruntu do wilgotności optymalnej poprzez zastosowanie spoiw hydraulicznych lub wapna
- zakup i transport spoiw hydraulicznych lub wapna do osuszenia gruntu,
- zakup i dostarczenie wszystkich niezbędnych składników produkcji,
- plantowanie powierzchni skarp wykopu, dna rowu i korony wykopu
- profilowanie dna wykopu, rowów i skarp,
- zagęszczenie powierzchni wykopu,
- rozplantowanie urobku na odkładzie,
- wykonanie, utrzymanie i rozebranie tymczasowych dróg dojazdowych,
- nabycie i dostarczenie oraz odwiezienie materiałów niezbędnych do wykonania robót,
- przeprowadzenie pomiarów i badań laboratoryjnych, wymaganych w STWiORB,
- wykonanie nadzoru archeologicznego
- wykonanie dokumentacji archeologicznej (zdjęć fotograficznych i planów)
- uporządkowanie miejsc prowadzonych robót,

## 10. Przepisy związane

- PN-B-04481 Grunty budowlane. Badania próbek gruntu.
- PN-B-02480 Grunty budowlane. Określenia. Symbole. Podział i opis gruntów.
- PN-B-04493 Grunty budowlane. Oznaczenie kapilarności biernej.
- BN-77/8931-12 Oznaczenie wskaźnika zagęszczenia gruntu.
- PN-S-02205 Drogi samochodowe. Roboty ziemne. Wymagania i badania.
- BN-64/8931-01 Drogi samochodowe. Oznaczenie wskaźnika piaskowego.

Wykonanie i odbiór robót ziemnych dla dróg szybkiego ruchu, IBMiM, Warszawa 1978

Dz.U. Nr 43 – Rozporządzenie MTiGM z dn. 02.03.1999 w sprawie warunków technicznych, jakim powinny odpowiadać drogi publiczne i ich usytuowanie – zwane warunkami tdp.

Instrukcja badań podłoża gruntowego budowli drogowych i mostowych, GDDP, Warszawa 1998.

Katalog typowych konstrukcji nawierzchni podatnych i półsztywnych, IBDiM, Warszawa 1997

Wytyczne wzmacniania podłoża gruntowego w budownictwie drogowym, IBDiM, Warszawa 2002.

# **SPECYFIKACJA TECHNICZNA D-02.01.01**

**Roboty ziemne. Wykonanie wykopów.**

**[ CPV – 45 111 200-0 ]**



## **1. WSTEP.**

### **1.1 Przedmiot Specyfikacji Technicznej.**

Przedmiotem niniejszej Specyfikacji Technicznej są wymagania dotyczące wykonania i odbioru robót przy wykonaniu wykopów w gruntach I-V kategorii w ramach odtworzenia nawierzchni drogowej dla przebudowy kanalizacji deszczowej w ul. Królewskiej Tamy w Gliwicach.

Niniejsze opracowanie dotyczy budowy i przebudowy następujących elementów sieci kanalizacji deszczowej z zbiornikami retencyjnymi :

- budowy i przebudowy kanalizacji deszczowej,
- remont rowów odwadniających,
- budowy zbiorników retencyjnych,

Specyfikacje opisują również odtworzenie nawierzchni dróg i chodników.

### **1.2 Zakres stosowania ST.**

Ogólna specyfikacja techniczna stanowi podstawę opracowania szczegółowej specyfikacji technicznej stosowanej jako dokument przetargowy i kontraktowy przy zleceniu i realizacji robót .

Specyfikacja Techniczna powinna być stosowana jako dokument przetargowy i kontraktowy. Stanowi uzupełnienie projektu wykonawczego. Zawiera zbiór wymagań określających standard i jakość wykonania robót budowlanych, właściwości wyrobów i materiałów budowlanych oraz sposób oceny wykonania robót budowlanych.

## **2. MATERIAŁY.**

### **2.1 Klasyfikacja materiałów**

Odspojone materiały należy klasyfikować zgodnie z niżej podanymi określeniami:

- a. ziemia urodzajna
- b. materiał przydatny zgodnie z pkt. 02.00.00.2
- c. materiał nieprzydatny zgodnie z pkt. 02.00.00.2
- d. materiał nieprzydatny o niebezpiecznych właściwościach zgodnie z definicją w pkt. 02.00.00.2 .

### **2.2 Właściwości materiałów odspojonych**

a. Przed przystąpieniem do wykonywania wykopów, Wykonawca powinien przeprowadzić odpowiednie badania próbek gruntów uzyskanych z materiałów przewidzianych do odspojenia, w celu stwierdzenia zgodności ich właściwości z właściwościami określonymi w dokumentacji projektowej.

b. W przypadku gdy wyniki takich badań sprawdzających wskazują na potrzebę zmiany rozwiązań przyjętych w dokumentacji projektowej, Wykonawca powinien zaproponować rozwiązania alternatywne i przedłożyć je do akceptacji Inżyniera Kontraktu. Decyzja Inżyniera Kontraktu powinna być wsparta ekspertyzą geotechniczną.

## **3. SPRZĘT.**

Sprzęt powinien spełniać wymagania pkt. 02.00.00.3, a jego wielkość i moc Wykonawca powinien dobrać stosownie do rodzaju gruntu oraz zakresu robót.

## **4. TRANSPORT, PRZENOSZENIE I SKŁADOWANIE.**

Transport powinien zgodny z wymaganiami opisanymi w pkt. 02.00.00.4.

## **5. WYKONANIE ROBÓT.**

### **5.1. Zasady prowadzenia robót**

Sposób wykonania skarp wykopu powinien gwarantować ich stateczność w całym okresie prowadzenia robót, a naprawa uszkodzeń, wynikających z nieprawidłowego ukształtowania skarp wykopu, ich podcięcia lub innych odstępstw od dokumentacji projektowej obciąża Wykonawcę.

Wykonawca powinien wykonywać wykopy w taki sposób, aby grunty o różnym stopniu przydatności do budowy nasypów były odpajane oddzielnie, w sposób uniemożliwiający ich wymieszanie. Odstępstwo od powyższego wymagania, uzasadnione skomplikowanym układem warstw geotechnicznych, wymaga zgody Inżyniera.

Odspojone grunty przydatne tj. piasek drobny i średni do wykonania nasypów powinny być bezpośrednio wbudowane w nasyp lub przewiezione na odkład. Natomiast wszystkie inne należy przetransportować na odkład. O ile Inżynier dopuści czasowe składowanie odspojonych gruntów, należy je odpowiednio zabezpieczyć przed nadmiernym zawilgoceniem.

### **5.2. Warunki ogólne.**

Wykonywanie wykopów może nastąpić po wykonaniu robót przygotowawczych zgodnie ze Specyfikacją Techniczną Wykonania i Odbioru Robót Budowlanych D.01.02.02 po wyrażeniu zgody przez Inżyniera.

Oznakowanie robót prowadzonych w pasie drogowym należy wykonać zgodnie z Projektem organizacji ruchu na czas budowy.

### **5.3. Wykonanie wykopów**

#### **5.3.1 Wymagania odnośnie dokładności wykonania wykopów**

Odchylenie osi korpusu ziemnego, w wykopie lub nasypie, od osi projektowanej nie powinny być większe niż  $\pm 5$  cm.

Wartości dopuszczalnych odchyłek rzędnych robót ziemnych w stosunku do rzędnych projektowych: -2 cm, +0 cm. Szerokość górnej powierzchni korpusu nie może różnić się od szerokości projektowanej o więcej niż  $\pm 5$  cm, a krawędzie korony drogi nie powinny mieć wyraźnych załamania w planie.

Pochylenie skarp nie powinno różnić się od projektowanego o więcej niż 10% jego wartości wyrażonej tangensem kąta. Maksymalne nierówności na powierzchni skarp nie powinny przekraczać  $\pm 10$  cm przy pomiarze łąką 3-metrową, albo powinny być spełnione inne wymagania dotyczące nierówności, wynikające ze sposobu umocnienia powierzchni skarpy.

Szerokość rowów nie powinna różnić się od projektowanych więcej niż o 5 cm. Głębokość dna rowów nie może dawać różnic, w stosunku do rzędnych projektowanych, większych niż -3 cm lub +1 cm. Spadek dna rowów powinien być zgodny z zaprojektowanym z dokładnością do 0.05%.

### 5.3.2 Odspajanie gruntów

- a) Odspajanie gruntów należy prowadzić zgodnie z wymiarami i rzędnymi podanymi w dokumentacji projektowej.
- b) Wykonawca powinien wykonywać wykopy w taki sposób, aby grunty o różnym stopniu przydatności do budowy nasypów były odspajane oddzielnie, w sposób uniemożliwiający ich wymieszanie. Odstępstwo od powyższego wymagania, uzasadnione skomplikowanym układem warstw geotechnicznych, wymaga zgody Inżyniera Kontraktu. Decyzją Inżyniera Kontraktu powinna być wsparta ekspertyzą geotechniczną.
- c) Odspojone grunty przydatne do wykonania nasypów powinny być bezpośrednio wbudowane w nasyp lub przewiezione na odkład. O ile Inżynier Kontraktu dopuści czasowe składowanie odspojonych gruntów, należy je odpowiednio zabezpieczyć przed nadmiernym zawilgoceniem. Jeżeli grunt jest zamrożony można go odspajać jedynie do głębokości 0,5 m powyżej projektowanych rzędnych robót ziemnych.

### 5.3.3 Skarpy wykopów

- a) Skarpy wykopów należy formować w taki sposób, aby ich ukształtowana (ostateczna) powierzchnia nie uległa zniszczeniu, a ich stateczność była zapewniona w czasie budowy oraz po jej zakończeniu. Wykonawca powinien wykonać naprawę uszkodzeń wynikających z nieprawidłowego ukształtowania skarp wykopu stosownie do uregulowań zawartych w umowie kontraktu odnośnie gwarancji wykonawstwa robót.
- b) Ukształtowane powierzchnie skarp wykopów, na które nie przewiduje się ułożenia warstwy urodzajnej powinny:
  - gdzie to jest możliwe, nie mieć śladów lub zniszczeń spowodowanych maszynami budowlanymi.
  - w celu uzyskania naturalnego wyglądu mieć nieregularną powierzchnię oraz/lub powierzchnię w granicach tolerancji określonych w dokumentacji projektowej.
- c) Wykonawca powinien poinformować Inżyniera Kontraktu o wszystkich miejscach na powierzchniach wykopów, gdzie w trakcie prowadzenia robót napotkano na grunty w stanie luźnym, grunty o konsystencji plastycznej lub miejsca niestateczne (niestabilne). Projektant powinien przygotować rozwiązania projektowe mające na celu ochronę i naprawę takich miejsc.
- d) Zalecane nachylenia skarp w wykopach podano w tabeli 5.

### 5.3.4. Usunięcie materiałów nieprzydatnych.

Podczas wykonywania wykopów w gruntach torfowych, w namule lub w innym nieprzydatnym gruncie, materiały takie należy usunąć do pełnej głębokości ich zalegania, o ile nie przewidziano inaczej w dokumentacji projektowej. Odspojony materiał nieprzydatny należy zastąpić materiałem przydatnym, spełniającym wymagania podane w tablicy 2 w PN-S-02205 [2], lub jak to określono inaczej w dokumentacji projektowej, a następnie zagęścić zgodnie z metodami zagęszczania podanymi w pkt. 03.01.5

### 5.4 Odwodnienie pasa robót ziemnych.

Niezależnie od budowy urządzeń, stanowiących elementy systemów odwadniających, ujętych w dokumentacji projektowej, Wykonawca powinien, o ile wymagają tego warunki terenowe, wykonać urządzenia, które zapewnią odprowadzenie wód gruntowych i opadowych poza obszar robót ziemnych tak, aby zabezpieczyć grunty przed przewilgoceniem i nawodnieniem. Wykonawca ma obowiązek takiego wykonywania wykopów i nasypów, aby powierzchniom gruntu nadawać w całym okresie trwania robót spadki, zapewniające prawidłowe odwodnienie.

Jeżeli, wskutek zaniedbania Wykonawcy, grunty ulegną nawodnieniu, które spowoduje ich długotrwałą nieprzydatność, Wykonawca ma obowiązek usunięcia tych gruntów i zastąpienia ich gruntami przydatnymi na własny koszt bez jakichkolwiek dodatkowych opłat ze strony Zamawiającego za te czynności, jak również za dowieziony grunt.

Odprowadzenie wód do istniejących zbiorników naturalnych i urządzeń odwadniających musi być poprzedzone uzgodnieniem z odpowiednimi instytucjami.

### 5.5 Odwodnienie wykopów.

Technologia wykonania wykopu musi umożliwiać jego prawidłowe odwodnienie w całym okresie trwania robót ziemnych. Wykonanie wykopów powinno postępować w kierunku podnoszenia się niwelety.

W czasie robót ziemnych należy zachować odpowiedni spadek podłużny i nadać przekrojom poprzecznym spadki, umożliwiające szybki odpływ wód z wykopu. O ile w dokumentacji projektowej nie zawarto innego wymagania, spadek poprzeczny nie powinien być mniejszy niż 4% w przypadku gruntów spoistych i nie mniejszy niż 2% w przypadku gruntów niespoistych. Należy uwzględnić ewentualny wpływ kolejności i sposobu odspajania gruntów oraz terminów wykonywania innych robót na spełnienie wymagań dotyczących prawidłowego odwodnienia wykopu w czasie postępu robót ziemnych.

Źródła wody, odsłonięte przy wykonywaniu wykopów, należy ująć w rowy i/lub drenaże. Wody opadowe i gruntowe należy odprowadzić poza teren pasa robót ziemnych.

### 5.6 Wymagania dotyczące zagęszczenia i nośności w wykopach.

#### A. Wskaźnik zagęszczenia $I_s$

Zagęszczenie gruntu w wykopach i miejscach zerowych robót ziemnych powinno spełniać wymagania, dotyczące minimalnej wartości wskaźnika zagęszczenia ( $I_s$ ), podanego w tablicy 1.

Tablica 1. Minimalne wartości wskaźnika zagęszczenia w wykopach i miejscach zerowych robót ziemnych (podłoże)

Strefa korpusu	Minimalna wartość $I_s$ dla drogi
Górna warstwa o grubości 20 cm	1,03
Na głębokości od 20 do 50 cm od powierzchni robót ziemnych	1,00

Jeżeli grunty rodzime w wykopach i miejscach zerowych nie spełniają wymaganego wskaźnika zagęszczenia, to przed ułożeniem konstrukcji nawierzchni należy je dogęścić do wartości  $I_s$ , podanych w tablicy 1.

Inżynier, na wniosek Wykonawcy, może je obniżyć do wartości 0,97 ale wyłącznie pod dodatkowymi warstwami podłoża projektowanymi zgodnie z pkt. 5.2 zał 4 warunków tdp – zgodnie z zapisami punktu 2.10.1 PN-S-02205 Wilgotność gruntu w czasie jego zagęszczania powinna być zbliżona do optymalnej. Wilgotność optymalną gruntu i jego gęstość, należy określić laboratoryjnie wg PN-B-04481:1988 „Grunty budowlane. Badanie próbek gruntu”.

Wilgotność gruntu w czasie zagęszczania powinna być równa wilgotności optymalnej z tolerancją:

-W gruntach niespoistych  $\pm 2\%$

-W gruntach mało i średnio spoistych  $+0\%$ ,  $-2\%$

W przypadku przewilgocenia, grunt należy doprowadzić do wilgotności optymalnej przez zastosowanie spoiw hydraulicznych lub wapna.

#### B. Wtórny moduł odkształcenia ( $E_2$ )

Stosunek modułów wtórnego do pierwotnego  $E_2/E_1 \leq 2,2$  dla gruntów sypkich i  $E_2/E_1 \leq 2,0$  dla gruntów spoistych.

Wtórny moduł odkształcenia ( $E_2$ ) należy oznaczyć przy wtórnym (drugim) obciążeniu płytą o średnicy  $\geq 30$  cm zgodnie z załącznikiem normy PN-S-02205. Badanie należy przeprowadzić w zakresie od 0,00 do 0,25 MPa. Wartość modułu  $E_2$  należy wyznaczyć dla przyrostu obciążenia od 0,05 MPa do 0,15MPa wg wzoru:

$$E_2 = \frac{3 \Delta p}{4 \Delta s} D$$

w którym:

D – średnica płyty, mm;

$\Delta p$  – przyrost obciążenia, MPa;

$\Delta s$  – przyrost odkształcenia, mm.

Liczba badań wskaźnika zagęszczenia  $I_s$  lub modułu wtórnego odkształcenia  $E_2$  powinna być zgodna z normą PN-S-02205 „Drogi samochodowe. Roboty ziemne. Wymagania i badania” i powinna wynosić dla podłoża w wykopach – nie mniej niż 2 pomiary w przekroju poprzecznym (w zależności od szerokości korony robót ziemnych), co 50 m lub zgodnie z tabelą 6.2 pkt. 8. Badanie sprawdzające laboratorium Inżyniera co najmniej raz na co piąte badanie Wykonawcy. Jeżeli grunty rodzime w podłożu wykonanego wykopu nie mają wymaganych wartości wskaźnika zagęszczenia  $I_s$  lub wtórnego modułu odkształcenia  $E_2$ , to przed ułożeniem konstrukcji nawierzchni, podłoże należy dogęścić.

### 5.7. Ruch budowlany

Nie należy dopuszczać ruchu budowlanego po dnie wykopu o ile grubość warstwy gruntu (nadkładu) powyżej rzędnych robót ziemnych jest mniejsza niż 0,3 m.

Z chwilą przystąpienia do ostatecznego profilowania dna wykopu dopuszcza się po nim jedynie ruch maszyn wykonujących tę czynność budowlaną. Może odbywać się jedynie sporadyczny ruch pojazdów, które nie spowodują uszkodzeń powierzchni korpusu.

Naprawa uszkodzeń powierzchni robót ziemnych, wynikających z niedotrzymania podanych powyżej warunków obciąża Wykonawcę robót ziemnych.

### 5.8 Nadzór archeologiczny

Wykonawca na własny koszt zobowiązany jest zapewnić stały nadzór archeologiczny nad pracami ziemnymi, związanymi z realizacją inwestycji. Zapewnienie stałego nadzoru archeologicznego umożliwi obserwację przez archeologa odsłanianych warstw, ich właściwą dokumentację czyli sporządzenie zdjęć fotograficznych i wykonanie planów. Zapewni także wydobywanie w właściwy sposób znajdujących się w ziemi przedmiotów będących zabytkami archeologicznymi, ich zabezpieczenie i konserwację oraz przekazanie tych zabytków do muzeum.

### 5.9 Szerokość wykopów.

Zasady określania ilości robót ziemnych przy robotach linowych.

### **Szerokość wykopu o ścianach pionowych dla rurociągów i kolektorów:**

Szerokość dna wykopu o ścianach pionowych dla rurociągów, mierzone w świetle nie umocnionych ścian wykopów należy przyjmować niezależnie od głębokości wykopu i kategorii gruntu wg wymiarów, w zależności od średnicy rurociągu :

- Ø 200 mm S= 1,20m,
- Ø 300 mm S= 1,30m,
- Ø 400 mm S= 1,40m,
- Ø 500 mm S= 1,60m,
- Ø 1000 mm S= 2,60m,
- Ø 1400 mm S= 3,00m,
- Ø 1800 mm S= 3,20m,

Podane szerokości wykopów dotyczą gruntów suchych (normalnej wilgotności).

Przy wykonywaniu wykopów w gruntach mokrych podane wymiary szerokości należy zwiększyć o 0,1 m.

Zwiększone szerokości wykopów można stosować gdy poziom wody gruntowej znajduje się ponad 1,0 m od dna wykopu. Nachylenia skarp roboczych wykopów powinny wynosić:

- a) pionowe - w skalach litych, mało spękanych,
- b) o nachyleniu 2 : 1 - w gruntach zwięzłych i bardzo spoistych (gliny, ility),
- c) o nachyleniu 1:1- w skalach, spękanych i rumoszach zwietrzałych,
- d) o nachyleniu 1 : 1,25 - w gruntach mało spoistych oraz rumoszach zwietrzelinowych gliniastych,
- e) o nachyleniu 1:1,5 - w gruntach sypkich (piaski). Bezpieczne nachylenie skarp w gruntach spoistych w p. b) i d) dotyczy przypadków, gdy grunty te występują w stanach zwartych i półzwartych. Dla stanów plastycznych tych gruntów bezpieczne pochylenie skarp powinno wynosić 1:1,5 dla skarp wykopów o głębokości do 2,0 m i 1:1,75 dla skarp wykopów o głębokości do 3,0 m. Szerokość dna wykopu S ze skarpami pochyłymi dla rurociągów i kolektorów liczona w centymetrach powinna wynosić :

- $S = \varnothing + 2 \times 35 \text{ cm}$  dla średnic do 600 mm,
- $S = \varnothing + 2 \times 45 \text{ cm}$  dla średnic od 800 mm,

Wymiary dna wykopów fundamentowych o skarpach pochyłych należy przyjmować jako równe wymiarom rzutu ław lub stóp fundamentowych niezależnie od rodzaju i sposobu wykonania fundamentu.

#### **5.10 Podsypka, obsypka i zagęszczenie gruntu .**

Przed zasypaniem wykopu dno należy osuszyć i oczyścić z zanieczyszczeń pozostałych po montażu przewodu. Użyty materiał i sposób zasypania przewodu nie powinien spowodować uszkodzenia ułożonego przewodu i obiektów na przewodzie oraz izolacji wodoszczelnej. Grubość warstwy ochronnej zasypu strefy niebezpiecznej ponad wierzch przewodu powinna wynosić co najmniej 0.3 m. Materiałem zasypu w obrębie strefy niebezpiecznej powinien być grunt nieskalisty, bez grud i kamieni, mineralny, sypki, drobno-lub średnioziarnisty wg PN-86/B-02480. Materiał zasypu powinien być zagęszczony ubijakiem po obu stronach przewodu, ze szczególnym uwzględnieniem wykopu pod złącza.

Najistotniejsze jest zagęszczenie i podbicie gruntu w tzw. pachwinach przewodu. Podbijanie należy wykonać ubijakiem po obu stronach przewodu . Zasypkę wykopu powyżej warstwy ochronnej dokonuje się gruntem rodzimym warstwami z jednoczesnym zagęszczeniem.

Stopień zagęszczenia w zależności od przeznaczenia terenu, na którym układany jest rurociąg:

**Podłoże pod rurociągi:** zagęszczenie ok. 95% SPD (standardowej wartości Proctora,) warstwa podsypki -0,20 m, żwiry, piasek, pospółki, ubijane ręcznie.

Rury należy układać na dnie wykopu w ten sposób, aby leżały równo podparte na podsypce na całej swej długości.

**Obsypka zasadnicza** (z boku rurociągu) i górna : zagęszczenie 95% w skali SPD. W przypadku rurociągów zlokalizowanych w jezdni zagęszczenie 100% w skali SPD.

Obsypkę należy układać symetrycznie po obu stronach rury warstwami o grubości nie większej niż 0,15 m, zwracając szczególną uwagę na jej staranne zagęszczenie w strefie podparcia rury.

W trakcie zagęszczania obsypki w tej strefie konieczne jest zachowanie należytej staranności, aby nie nastąpiło podniesienie rury. Do zagęszczenia obsypki zaleca się stosowanie lekkich wibratorów płaszczyznowych (o masie do 100 kg).

Używanie wibratora bezpośrednio nad rurą jest niedopuszczalne, wibrator używać można, gdy nad rurą ułożono warstwę gruntu o grubości, co najmniej 0.3 m.

Obsypkę do wysokości, co najmniej 0.30 m ponad górną krawędź rury zaleca się wykonać z materiału o parametrach takich jak dla podsypki.

#### **Zasypka.**

Tereny zielone: w przypadku układania rurociągu pod terenami zielonymi użyć można gruntu rodzimego (z wykopu), pod warunkiem, że jest on z grupy 1-4. W tym przypadku powinien być zagęszczony do ok. 88% SPD.

Pod jezdnią wymienić na grunt ziarnisty niewysadzinowy ( $k > 8 \text{ m/d}$  i  $D_{15}/d_{85} \leq 5$ ) i zagęścić do  $I_s = 1,00$ .

### **6. Kontrola jakości robót.**

#### **6.1 Ogólne zasady kontroli jakości robót**

Ogólne zasady kontroli jakości robót podano w STWiORB D-M.00.00.00. "Wymagania ogólne".

#### **6.2 Sprawdzenie odwodnienia wykopów.**

Sprawdzenie odwodnienia korpusu ziemnego polega na kontroli zgodności z wymaganiami specyfikacji określonymi w punkcie 5 oraz z dokumentacją projektową.

Szczególną uwagę należy zwrócić na:

- właściwe ujęcie i odprowadzenie wód opadowych,
- właściwe ujęcie i odprowadzenie wysięków wodnych.

### 6.3 Sprawdzenie wykonania wykopów.

Po wykonaniu wykopów należy sprawdzić, czy pod względem kształtu, zagęszczenia i wykończenia odpowiada on wymaganiom wg punktu 5.3. oraz czy dokładność wykonania nie przekracza tolerancji podanych w STWiORB lub odpowiednich normach.

W czasie kontroli szczególną uwagę należy zwrócić na:

- f) sposób odpajania gruntów nie pogarszający ich właściwości,
- g) zapewnienie stateczności skarp,
- h) odwodnienie wykopów w czasie wykonywania robót i po ich zakończeniu,
- i) dokładność wykonania wykopów (usytuowanie i wykończenie),
- j) zagęszczenie górnej strefy korpusu w wykopie według wymagań określonych w p. 5.6.

### 6.4. Częstotliwość oraz zakres badań i pomiarów

Lp.	Badana cecha	Minimalna częstotliwość badań i pomiarów
1	Pomiar szerokości korpusu ziemnego	Pomiar taśmą w odstępach co 50 m na prostych, w punktach głównych oraz w miejscach, które budzą wątpliwości
2	Pomiar rzędnych powierzchni korpusu ziemnego	Rzędne w osi podłużnej jezdni i krawędzi jezdni co 10 m niwelatorem
3	Pomiar spadku podłużnego powierzchni korpusu lub dna rowu	Pomiar niwelatorem rzędnych w odstępach co 50m oraz w punktach wątpliwych
4	Badanie zagęszczenia gruntu i nośności	Wskaźnik zagęszczenia określać dla górnej strefy korpusu (warstwy o grubości 20 cm i na głębokości od 20 do 50 cm od powierzchni robót ziemnych), lecz nie rzadziej niż raz na każde 500 m <sup>2</sup>

Rys.1. Wartości wymagane w wykopach: wskaźnik zagęszczenia podłoża IS oraz wtórny moduł odkształcenia E2 (MPa)

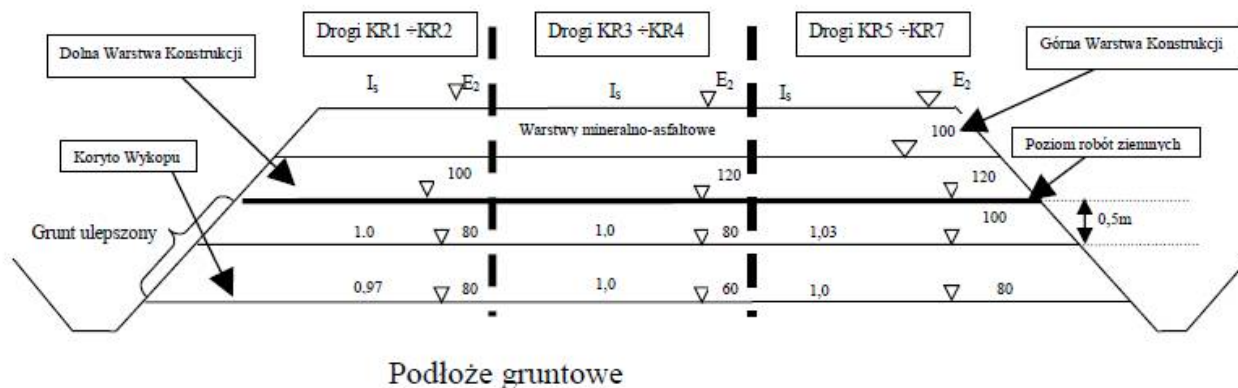

## **7. OBMIAR ROBÓT.**

Dla inwestycji nie jest wymagany.

## **8. ODBIÓR ROBOT.**

Ogólne zasady odbioru robót podano w Wymaganiach Ogólnych.,

Odbioru robót ziemnych należy dokonać zgodnie z PN-B-06050.

Odbiorowi podlega ilość i jakość wykonanego wykopu. Dopuszcza się odbiór częściowy wykonanego wykopu, pod warunkiem, że dotyczyć on będzie wykopu między węzłami.

## **9. PODSTAWA PŁATNOŚCI.**

Ogólne wymagania dotyczące płatności podano w Wymaganiach Ogólnych.

### **1. Cena wykonania robót obejmuje:**

- prace pomiarowe, przygotowawcze i pomocnicze,
- oznakowanie robót prowadzonych w pasie drogowym,
- ręczne wykonanie wykopów w miejscach występowania sieci uzbrojenia,
- mechaniczne wykonanie wykopów,
- transport urobku na odkład, obejmujący: odspojenie, przemieszczenie, załadunek, przewiezienie i wyładunek,
- przerzut poprzeczny gruntu,
- odwodnienie wykopów na czas ich wykonania,
- osuszenie gruntu do wilgotności optymalnej poprzez zastosowanie spoiw hydraulicznych lub wapna
- zakup i transport spoiw hydraulicznych lub wapna do osuszenia gruntu,
- zakup i dostarczenie wszystkich niezbędnych składników produkcji,
- plantowanie powierzchni skarp wykopu, dna rowu i korony wykopu
- profilowanie dna wykopu, rowów i skarpy,
- zagęszczenie powierzchni wykopu,
- rozplantowanie urobku na odkładzie,
- wykonanie, utrzymanie i rozebranie tymczasowych dróg dojazdowych,
- nabycie i dostarczenie oraz odwiezienie materiałów niezbędnych do wykonania robót,
- przeprowadzenie pomiarów i badań laboratoryjnych, wymaganych w STWiORB,
- wykonanie nadzoru archeologicznego
- wykonanie dokumentacji archeologicznej (zdjęć fotograficznych i planów)
- uporządkowanie miejsc prowadzonych robót,

## **10. PRZEPISY ZWIĄZANE.**

Roboty należy wykonywać w bezpieczny sposób, ściśle w zgodzie z Polskimi Normami (PN).

### **10.1. Normy**

- PN-B-04481 Grunty budowlane. Badania próbek gruntu.  
PN-B-02480 Grunty budowlane. Określenia. Symbole. Podział i opis gruntów.  
PN-B-04493 Grunty budowlane. Oznaczenie kapilarności biernej.  
BN-77/8931-12 Oznaczenie wskaźnika zagęszczenia gruntu.  
PN-S-02205 Drogi samochodowe. Roboty ziemne. Wymagania i badania.  
BN-64/8931-01 Drogi samochodowe. Oznaczenie wskaźnika piaskowego.

Wykonanie i odbiór robót ziemnych dla dróg szybkiego ruchu, IBMiM, Warszawa 1978

Dz.U. Nr 43 – Rozporządzenie MTiGM z dn. 02.03.1999 w sprawie warunków technicznych, jakim powinny odpowiadać drogi publiczne i ich usytuowanie – zwane warunkami tdp.

Instrukcja badań podłoża gruntowego budowli drogowych i mostowych, GDDP, Warszawa 1998.

Katalog typowych konstrukcji nawierzchni podatnych i półsztywnych, IBDiM, Warszawa 1997

Wytyczne wzmocnienia podłoża gruntowego w budownictwie drogowym, IBDiM, Warszawa 2002.

## **SPECYFIKACJA TECHNICZNA D-02.01.02**

**Roboty ziemne. Roboty wykończeniowe w robotach ziemnych. Nasadzenia i utrzymanie zieleni.**

**[ CPV – 45 111 200-0 ]**

## 1. **WSTĘP.**

### 1.1 **Przedmiot Specyfikacji Technicznej.**

Specyfikacja techniczna „Roboty wykończeniowe w robotach ziemnych” odnosi się do wymagań technicznych dotyczących wykonania i odbioru robót opisanych w projekcie wykonawczym dotyczącym inwestycji polegającej na budowie odcinków sieci kanalizacji deszczowej ze zbiornikami retencyjnymi.

Niniejsze opracowanie dotyczy budowy i przebudowy następujących elementów sieci kanalizacji deszczowej z zbiornikami retencyjnymi :

- budowy i przebudowy kanalizacji deszczowej,
- remont rowów odwadniających,
- budowy zbiorników retencyjnych,

Specyfikacje opisują również odtworzenie nawierzchni dróg i chodników.

Przedmiotem niniejszej ogólnej specyfikacji technicznej są wymagania szczegółowe dotyczące wykonania robót związanych z odtworzeniem i kształtowaniem terenów zielonych.

### 1.2 **Zakres stosowania ST.**

Ogólna specyfikacja techniczna stanowi podstawę opracowania szczegółowej specyfikacji technicznej stosowanej jako dokument przetargowy i kontraktowy przy zleceniu i realizacji robót.

Specyfikacja Techniczna powinna być stosowana jako dokument przetargowy i kontraktowy. Stanowi uzupełnienie projektu wykonawczego. Zawiera zbiór wymagań określających standard i jakość wykonania robót budowlanych, właściwości wyrobów i materiałów budowlanych oraz sposób oceny wykonania robót budowlanych.

### 1.3 **Określenia podstawowe.**

**Kształtowanie terenów zielonych** zakładanie i pielęgnację trawników na terenie i skarpach, sadzenie drzew i krzewów.

**Materiał roślinny** sadzonki drzew, krzewów i roślin (kwiatów).

Pozostałe określenia podstawowe są zgodne z definicjami podanymi w pkt. 02.00.00.1

## 2. **MATERIAŁY.**

### 1. **Ziemia urodzajna**

a) W rozdz. 03.00 niniejszych Specyfikacji podano ogólne wymagania dla ziemi urodzajnej dotyczące zdejmowania, składowania i ponownego użycia na terenie budowy.

b) Przed rozścieleniem na obszarze robót, z ziemi urodzajnej należy usunąć kamienie i inne niepożądane materiały, które należy następnie wywieźć poza teren budowy. W zależności od miejsca pozyskania, ziemia urodzajna powinna mieć następujące charakterystyki:

- ziemia rodzima występująca na terenie budowy powinna być zdjęta przed rozpoczęciem robót budowlanych i zmagazynowana w przyzmach nie przekraczających 2 m wysokości.
- ziemia pozyskana w innym miejscu i dostarczona na teren budowy nie może być zagruzowana, przerośnięta korzeniami i chwastami, zasolona lub zanieczyszczona chemicznie.
- zakupioną ziemię urodzajną (ziemię kompostową) należy stosować jedynie do nawożenia gleby w celu sadzenia krzewów i drzew, obsiewania i wykonywania trawników. Wykonawca powinien dostarczyć Inżynierowi świadectwa jakości dostawcy ziemi zawierające jej charakterystyki.

### 2. **Ziemia kompostowa.**

Do nawożenia gleby mogą być stosowane komposty, powstające w wyniku rozkładu różnych odpadków roślinnych i zwierzęcych (np. torfu, fekalii, kory drzewnej, chwastów, plewów), przy kompostowaniu ich na otwartym powietrzu w przyzmach, w sposób i w warunkach zapewniających utrzymanie wymaganych cech i wskaźników jakości kompostu.

Kompost fekalio-torfowy - wyrób uzyskuje się przez kompostowanie torfu z fekaliami i \_ciekami bytowymi z osadników, z osiedli mieszkaniowych.

Kompost fekalio-torfowy powinien odpowiada\_ wymaganiom BN-73/0522-01, a torf użyty jako komponent do wyrobu kompostu - PN-G-98011.

Kompost z kory drzewnej - wyrób uzyskuje się przez kompostowanie kory zmieszanej z moczniakiem i osadami z oczyszczalni ścieków pocelulozowych, przez okres około 3-ch miesięcy. Kompost z kory sosnowej może być stosowany jako nawóz organiczny przy przygotowaniu gleby pod zieleń w okresie jesieni, przez zmieszanie kompostu z glebą.

### 3. **Drzewa i krzewy**

a) Dostarczony na teren budowy materiał roślinny powinien być zgodny z PN-R-67023 oraz PN-R-67022, pochodzić z autoryzowanej szkółki, zatwierdzonej przez Państwową Inspekcję Ochrony Roślin. Rośliny powinny mieć odpowiednie etykiety, na których podana jest nazwa łacińska i polska, rodzaj, wybór, wysokość pnia i numer normy.

b) Sadzonki drzew i krzewów powinny być prawidłowo uformowane z zachowaniem pokroju charakterystycznego dla gatunku i odmiany oraz mieć następujące cechy:

- pąk szczytowy przewodnika powinien być wyraźnie uformowany,
- przyrost ostatniego roku powinien być wyraźnie widoczny, a przewodnik powinien być prosty,



- system korzeniowy powinien być skupiony i charakterystyczny dla danego rodzaju rośliny. Bryła korzeniowa powinna składać się z systemu korzenia głównego z rozwiniętymi mniejszymi systemami korzeniowymi, równomiernie rozłożonymi wokół bryły. System korzeniowy nie powinien być częściowo lub całkowicie uschnięty albo uszkodzony,
- pędy korony i pędy boczne korony u drzew i krzewów nie powinny być przycięte lub uszkodzone. Pędy boczne powinny być równomiernie rozmieszczone,
- przewodniki i pędy boczne drzew i krzewów powinny być proste.

Wady niedopuszczalne:

- silne uszkodzenia mechaniczne roślin,
- odrosty podkładki poniżej miejsca szczepienia,
- ślady żerowania szkodników,
- oznaki chorobowe,
- zwiędnięcie i pomarszczenie kory na korzeniach i częściach naziemnych,
- martwice i pęknięcia kory,
- uszkodzenie pąka szczytowego przewodnika,
- dwupędowe korony drzew formy piennej,
- uszkodzenie lub przesuszenie bryły korzeniowej,
- złe zrośnięcie odmiany szczepionej z podkładką.

c) Sadzonki powinny być najwyżej dwuletnie.

d) Minimalna długość pnia poniżej korony drzew i krzewów powinna wynosić:

- 1,2 m dla drzew,
- 0,9 m dla krzewów liściastych (przynajmniej 7 pędów)
- 0.4 m dla pnących się i iglastych krzewów

e) Inżynier może odrzucić rośliny mające następujące, niedopuszczalne wady:

- silne uszkodzenia mechaniczne roślin,
- odrosty podkładki poniżej miejsca szczepienia,
- ślady żerowania szkodników,
- oznaki chorobowe,
- zwiędnięcie i pomarszczenie kory na korzeniach i częściach nadziemnych,
- martwice i pęknięcia kory,
- uszkodzenie pąka szczytowego przewodnika,
- dwupędowe korony drzew formy piennej,
- uszkodzenie lub przesuszenie bryły korzeniowej,
- złe zrośnięcie odmiany szczepionej z podkładką
- więcej niż cztery niecałkowicie zarośnięte blizny na przewodniku

### 3. Nasiona traw i darń

a) Należy stosować jedynie gotowe mieszanki nasion traw, zgodnie z opisem w Projekcie. Każda partia nasion traw powinna mieć oznaczony procentowy skład gatunkowy, klasę nasion i numer normy.

b) Wykonawca powinien, przed dostawą na teren budowy, dostarczyć Inżynierowi do akceptacji dane dotyczące zakupionej darni.

### 4. Nawozy mineralne

a) Inżynier powinien otrzymać do akceptacji próbki nawozów przed ich zastosowaniem w robotach.

b) Nawozy mineralne należy dostarczać na teren budowy w oryginalnym opakowaniu, z wyraźnie podanym składem chemicznym (zawartość azotu (N), fosforu (P), potasu (K)) i procentową zawartością składników w mieszance.

c) Nawozy mineralne należy stosować w następujących dawkach (ilościach) rocznych:

- azot (N) - 1,0 – 1,5 kg na 100 m<sup>2</sup> trawnika
- fosfor (P) - 0,9 – 1,0 kg P<sub>2</sub>O<sub>5</sub> na 100 m<sup>2</sup> trawnika
- potas (K) - 0,8 – 1,0 kg K<sub>2</sub>O na 100 m<sup>2</sup> trawnika

### 5. Środki chwastobójcze (herbicydy)

Inżynier powinien otrzymać do akceptacji próbki wybranych środków chwastobójczych przed ich zastosowaniem

### 6. Ochronne wały ziemne oraz tereny zielone

Ochronne wały ziemne oraz tereny zielone należy wykonywać z materiałów nasypowych zgodnie z Projektem.

### Lista drzew i krzewów do nasadzeń.

Lp.	Nazwa	Ilość szt.
1	Fraxinus pennsylvanica- jesion pensylwański	34
2	Acer pseudoplatanus - klon jawor	18

### 3. Sprzęt

Wykonawca powinien stosować tylko sprzęt przydatny do wykonywania robót związanych z terenami zielonymi.

#### **4. Transport, przenoszenie i składowanie**

##### **1. Uwagi ogólne**

Do przewożenia materiałów przeznaczonych do robót związanych z wykonywaniem terenów zielonych należy używać odpowiednich środków transportu. Transport, przenoszenie i składowanie roślin i sprzętu nie może powodować uszkodzenia materiałów lub obniżenia ich jakości.

##### **2. Sadzonki drzew, krzewów i roślin**

a) W czasie transportu muszą być zabezpieczone przed uszkodzeniem bryły korzeniowej i pędów. Gdy będzie to konieczne, pnie należy podeprzeć tyczkami, a bryły korzeniowe powinny być zapakowane w worki jutowe lub plastikowe, albo zabezpieczone w pojemnikach.

b) Sadzonki należy transportować w oddzielnych pojemnikach lub wiązane w pęczki z korzeniami owiniętymi lnianą, jutową tkaniną lub przykryte torfem albo mchem, w celu utrzymania odpowiedniej wilgoci.

##### **3. Duże drzewa**

W czasie transportu dużych drzew na teren budowy lub z terenu budowy, Wykonawca powinien podjąć wszelkie wymagane środki bezpieczeństwa, aby zapewnić, iż drzewa nie zostaną w czasie transportu uszkodzone.

##### **4. Nawozy**

W czasie transportu i magazynowania nawozy należy chronić, aby nie zostały nadmiernie zawilgocone i nie uległy segregacji.

#### **5. Wykonanie robót**

##### **1. Uwagi ogólne**

Na podstawie projektu terenów zielonych stanowiącego część Projektu, Wykonawca powinien przygotować program prac związanych z kształtowaniem terenów zielonych w okresie trwania Kontraktu. Program ten powinien podawać okresy dostaw na teren budowy materiału roślinnego oraz środki, które zamierza podjąć Wykonawca w celu ochrony i pielęgnacji tego materiału przed zasadzeniem. Wykonawca, co najmniej na 30 dni przed rozpoczęciem robót, powinien dostarczyć program prac Inżynierowi do zatwierdzenia.

##### **2. Ochronne wały ziemne oraz tereny zielone**

a) Ochronne wały ziemne i tereny zielone należy wykonywać w miejscach opisanych w Kontrakcie.

b) Ochronne wały ziemne należy wykonywać odpowiednio zgodnie z rozdz. 03.01 lub dz. 23.

c) Jeżeli wymaga się tego w Kontrakcie, ochronne wały ziemne i inne tereny zielone należy przykryć warstwą ziemi urodzajnej i obsiać zgodnie z wymaganiami podanymi w niniejszej Specyfikacji.

##### **3. Trawniki**

###### *Ziemia urodzajna*

a) Przed rozłożeniem ziemi urodzajnej, teren pod trawniki musi być oczyszczony z gruzu i zanieczyszczeń, a następnie wyrównany, tak aby otrzymać równą powierzchnię.

b) W miejscach, gdzie gleba jest nieurodzajna lub nieprzydatna z innych powodów, powinna zostać wymieniona na ziemię urodzajną do głębokości 0,15 m lub należy rozścielić dodatkową warstwę ziemi urodzajnej, zgodnie z uzgodnieniami z Inżynierem.

c) Ziemia urodzajna powinna być rozścielona równą warstwą oraz starannie wyrównana w celu otrzymania grubości określonej w Projekcie.

###### *Siew*

a) Siew nasion trawy i wykonanie trawników powinny odbywać się w okresie od 1 maja do 15 września lub w okresach podanych w Projekcie, albo zatwierdzonych przez Inżyniera.

b) Przed siewem nasion trawy ziemię należy wałować wałem gładkim, a następnie wierzchnią warstwę grubości 0,05 m należy zawałować wałem-kolczatką lub zagrabiec. W dalszej kolejności należy rozścielić równą warstwą i zagrabiec nawozy spełniające wymagania pkt 0308.2.4, w ilości nie mniejszej od 6 kg na 100 m<sup>2</sup> lub w innej określonej w Projekcie.

c) Na terenie płaskim nasiona traw wysiewane są w ilości 2,5 kg na 100 m<sup>2</sup> oraz w ilości 4 kg na 100 m<sup>2</sup> na skarpach nasypów i wykopów, lub też w innej ilości określonej w Projekcie. Po głównym wysiewie nasion, należy przeprowadzić przynajmniej jeden dodatkowy siew w celu obsiania wszystkich miejsc bez trawy.

###### *Darń*

Darń należy układać dobrze związaną lekko dociskając, a na skarpach należy ją układać poprzecznymi pasami i umocować do gruntu, zgodnie z wymaganiami podanymi w Projekcie.

#### **4. Pielęgnacja trawników**

##### **Uwagi ogólne**

a) Drzewa i krzewy po dostarczeniu na teren budowy powinny być natychmiast sadzone. Jeśli jest to niemożliwe, należy je przechowywać w miejscu zacienionym i nieprzewiewnym, i podlewać do chwili zasadzenia.

b) Wykonawca powinien zadbać, aby wykonane trawniki przetrwały w dobrym stanie dwie zimy lub do końca okresu gwarancyjnego oznaczonego w Kontrakcie, przy czym decyduje wartość krótsza.

##### *Koszenie*

a) Przed zimą koszenie trawników należy wykonać nie później niż w pierwszej połowie września.

b) Po zakończeniu koszenia, trawa powinna być równo przycięta na wysokość około 5cm. Pierwsze koszenie powinno być przeprowadzone, gdy trawa osiągnie wysokość 10 cm, a drugie, gdy trawa odrośnie do wysokości 10 do 12cm.

c) Koszenie trawy powinno odbywać się w regularnych odstępach czasu, co pozwoli utrzymać trawniki w dobrym stanie. Częstość koszenia i wysokość cięcia powinny być zgodne z zaleceniami dostawcy mieszanki nasion traw.

d) O ile Inżynier nie dopuści innego rozwiązania, po każdym koszeniu, ze wszystkich powierzchni należy usunąć ściętą trawę stosując grabienie lub inną metodę zatwierdzoną przez Inżyniera, a zebrane siano należy składować poza terenem budowy.

#### *Nawozy*

a) Każdego roku, nawozy należy równomiernie rozścielać w ilości nie mniejszej od około 300 kg na hektar lub w innej określonej w Projekcie albo uzgodnionej z Inżynierem.

b) Mieszanki nawozów powinny być tak przygotowane, aby zapewnić odpowiednie ilości soli azotu, fosforu i potasu w poszczególnych porach roku. Przed zastosowaniem, próbki mieszanki nawozów należy dostarczyć Inżynierowi do zatwierdzenia.

#### *Zwalczanie chwastów*

Chwasty należy usuwać poprzez spryskiwanie środkami chwastobójczymi o selektywnym działaniu, tak jak opisano to w pkt 0308.2.5. Środki chwastobójcze należy stosować dopiero po upływie 6 miesięcy od wykonania trawnika.

#### *Podlewanie wodą*

Jeżeli nie istnieje możliwość korzystania z systemu nawadniania i zraszaczy lub urządzenia te nie działają, trawniki należy podlewać wodą w sposób ręczny w zależności od warunków meteorologicznych, tak aby były utrzymywane w dobrym stanie.

#### 5. Sadzenie drzew i krzewów

a) Miejsce i warunki sadzenia powinny być zgodne z Projektem.

b) Rośliny sadzone bezpośrednio w gruncie należy sadzić albo w sezonie wiosennym, po rozmarznięciu gruntu, w okresie od 15 marca do 15 kwietnia, albo w sezonie jesiennym, od 30 sierpnia do 30 listopada. Drzewa iglaste i liściaste wyhodowane w pojemnikach należy sadzić w okresie od 15 marca do 30 listopada.

c) Przed przystąpieniem do sadzenia, teren należy oczyścić z chwastów stosując środki chwastobójcze o selektywnym działaniu,

d) Drzewa i krzewy należy sadzić w dołkach o głębokości podanej w Projekcie. Korzenie złamane i uszkodzone należy przed sadzeniem przyciąć, a pozostałe korzenie rośliny należy zasypać sypką ziemią, a następnie prawidłowo ubić bez uszkodzenia rośliny, uformować miskę i podlać.

e) Drzewa należy przywiązać do palika zgodnie z opisem w Projekcie.

f) Drzewa i krzewy należy przycinać w następujący sposób:

- Drzewa liściaste należy ciąć do wysokości 1/2 do 2/3 korony.
- Drzew i krzewów iglastych nie należy ciąć, z wyjątkiem usuwania zniszczonych gałęzi.
- Krzewy liściaste należy ciąć do 2/3 wysokości krzewu.

#### 6. Pielęgnacja drzew i krzewów po posadzeniu

a) Wykonawca powinien zadbać, aby zasadzone drzewa i krzewy przetrwały w dobrym stanie dwie zimy od wydania zgody na rozpoczęcie sadzenia w maju lub do końca okresu gwarancyjnego oznaczonego w Kontrakcie, przy czym decyduje wartość krótsza.

b) W okresie dojrzewania (przyjmowania się), Wykonawca powinien:

- podlewać drzewa i krzewy wodą w sposób ręczny, tak aby były utrzymywane w dobrym stanie, chyba że podlewanie zapewnia system nawadniania i zraszaczy,
- odchwaszczać stosując środki chwastobójcze,
- stosować nawozy zgodnie z zaleceniami dostawcy,
- przesadzać drzewa i krzewy, które nie rosną pionowo,
- przycinać i formować drzewa i krzewy w okresie jesieni,
- dostosowywać paliki i wiązadła w okresie wiosennym,
- wymieniać uschnięte i uszkodzone drzewa i krzewy,
- wymieniać zniszczone lub uszkodzone paliki i wiązadła.
- usuwać odrostów korzeniowych,
- poprawiać misek,
- okopczykować drzew i krzewów korą,
- rozgarnąć kopczyków wiosną i uformowaniu misek,
- przycinać złamanych, chorych lub krzyżujących się gałęzi (cięcia pielęgnacyjne i formujące).

c) W przypadku wystąpienia uszkodzeń spowodowanych działalnością zwierząt, Wykonawca powinien przedstawić Inżynierowi do zatwierdzenia planowane środki ochronne.

#### 7. Zabezpieczenie drzew podczas budowy.

W czasie trwania budowy w sąsiedztwie istniejących drzew, następuje pogorszenie warunków glebowych, co niekorzystnie wpływa na wzrost i rozwój tych drzew. Przy wykopach w pobliżu korzeni, odsłonięte fragmenty korzeni powinny być przykryte geowłókniną i podlewane tak, by nie przesychały. Wykopy powinny być zasypywane bez wżłoki. Drogi przejazdu dla ciężkiego sprzętu powinny być wyznaczone w odległości co najmniej 3 obwodów pnia, od tego pnia.

#### 8. Tereny zielone

a) Materiałów nie należy składować na terenach zielonych, dopóki Inżynier nie zaakceptuje (odbierze) wszystkich przyległych nasypów lub obszarów zasypki. Jednak, gdy dopuszczono w Projekcie, takie tereny zielone można

wykonywać w tym samym czasie, pod warunkiem jednak, że nasypy lub inne obszary zasypki są do czasu zakończenia robót ziemnych zawsze o 1 m wyższe od terenu zielonego.

b) Metoda zagęszczenia powinna być zgodna z wymaganiami pkt 03.01.

c) Po zakończeniu wykonywania nasypów na terenach zielonych materiał, gdy będzie to wymagane w Projekcie, należy wyprofilować zgodnie z podanym tam opisem lub według wskazówek Inżyniera.

## **6. Kontrola jakości robót.**

### **6. 1. Uwagi ogólne**

a) Wszystkie rośliny dostarczone na teren budowy w celu sadzenia, powinny być w dobrym stanie i mogą być sadzone jedynie za zgodą Inżyniera. Przed sadzeniem, oraz w okresie przyjmowania się rośliny powinny być podlewane, w celu utrzymania ich w dobrym stanie.

b) Przynajmniej 95% roślin powinno być rodzaju określonego w Projekcie.

c) Wszystkie rośliny powinny być sadzone w miejscach i w ilości określonej w Projekcie.

### **6. 2. Ochronne wały ziemne oraz tereny zielone**

Materiał przeznaczony do wykonania ochronnych wałów ziemnych i terenów zielonych powinien zostać przebadany zgodnie z wymaganiami podanymi w Projekcie, PN-S-02205 oraz wymaganiami podanymi w rozdz. 0301 i dz. 23.

Kontrola w czasie wykonywania trawników polega na :

- określenia ilości zanieczyszczeń (w m<sup>3</sup>),
- oczyszczeniu terenu z gruzu i zanieczyszczeń,
- pomiaru odległości wywozu zanieczyszczeń na zwalnię
- wymiany gleby jałowej na ziemię urodzajną z kontrolą grubości warstwy rozścielonej ziemi, ilości rozrzuconego kompostu,
- prawidłowego uwałowania terenu,
- zgodności składu gotowej mieszanki traw z ustaleniami dokumentacji projektowej,
- gęstości zasiewu nasion,
- prawidłowej częstotliwości koszenia trawników i ich odchwaszczania,
- okresów podlewania, zwłaszcza podczas suszy,
- dosiewania płaszczyzn trawników o zbyt małej gęstości wykiełkowanych ździebeł trawy.

Kontrola robót przy odbiorze trawników dotyczy:

- prawidłowej gęstości trawy (trawniki bez tzw. „łysin”),
- obecności gatunków niewysiewanych oraz chwastów.

### **6.3. Drzewa i krzewy**

Kontrola robót w zakresie sadzenia i pielęgnacji drzew i krzewów polega na sprawdzeniu:

- wielkości dołków pod drzewka i krzewy,
- zaprawienia dołków ziemią urodzajną,
- zgodności realizacji obsadzenia z dokumentacją projektową w zakresie miejsc sadzenia, gatunków i odmian, odległości sadzonych roślin,
- materiału roślinnego w zakresie wymagań jakościowych systemu korzeniowego, pokroju, wieku, zgodności z normami: PN-R-67022 i PN-R-67023,
- opakowania, przechowywania i transportu materiału roślinnego,
- prawidłowości osadzenia pali drewnianych przy drzewach formy piennej i przymocowania do nich drzew,
- odpowiednich terminów sadzenia, wykonania prawidłowych misek przy drzewach po posadzeniu i podlaniu,
- wymiany chorych, uszkodzonych, suchych i zdeformowanych drzew i krzewów,
- zasilania nawozami mineralnymi.

Kontrola robót przy odbiorze posadzonych drzew i krzewów dotyczy:

- zgodności realizacji obsadzenia z dokumentacją projektową,
- zgodności posadzonych gatunków i odmian oraz ilości drzew i krzewów z dokumentacją projektową,
- wykonania misek przy drzewach i krzewach, jeśli odbiór jest na wiosnę lub wykonaniu kopczyków, jeżeli odbiór jest na jesieni,
- prawidłowości osadzenia palików do drzew i przywiązania do nich pni drzew (paliki prosto i mocno osadzone, mocowanie nie naruszone), -jakości posadzonego materiału.

## **7. OBMIAR ROBÓT**

### **7.1. Ogólne zasady obmiaru robót**

Ogólne zasady obmiaru robót podano w ST D-M-00.00.00 „Wymagania ogólne” pkt 7.

### **7.2. Jednostka obmiarowa**

Jednostką obmiarową jest m<sup>2</sup> (metr kwadratowy) wykonanych trawników,

- szt. (sztuka) wykonania posadzenia drzewa lub krzewu

Ilość jednostek obmiarowych jak w przedmiarze.

## **8. ODBIÓR ROBÓT**

### **8.1. Ogólne zasady odbioru robót**

Ogólne zasady odbioru robót podano w ST D-M-00.00.00 „Wymagania ogólne” pkt 8.

Roboty uznaje się za wykonane zgodnie z dokumentacją projektową, ST i wymaganiami Inżyniera, jeżeli wszystkie pomiary i badania z zachowaniem tolerancji według pktu 6 dały wyniki pozytywne.

## 9. PODSTAWA PŁATNOŚCI

### 9.1. Ogólne ustalenia dotyczące podstawy płatności

Ogólne ustalenia dotyczące podstawy płatności podano w ST D-M-00.00.00 „Wymagania ogólne” pkt 9.

## 10. Dokumenty związane.

Normy

1. PN-B-02481 Geotechnika. Terminologia podstawowa, symbole literowe i jednostki miar
2. PN-S-02205 Drogi samochodowe. Roboty ziemne. Wymagania i badania.
3. PN-B-04481 Grunty budowlane. Badanie próbek gruntu.
4. BN-6931-12 Kontrola zagęszczenia gruntu
5. PN-B-02480 Grunty budowlane. Określenia, symbole, podział i opis gruntów
6. PN-EN 933-8 Badania geometrycznych właściwości kruszyw. Część 8: Ocena zawartości drobnych cząstek. Badanie wskaźnika piaskowego.
7. PN-S-96012 Drogi samochodowe. Podbudowa i ulepszone podłoże z gruntu stabilizowanego cementem.
8. PN-S-96011:1998 Drogi samochodowa. Stabilizacja gruntów wapnem do celów drogowych
9. PN-EN- 14227 -3 Mieszanki związane spoiwem hydraulicznym- Specyfikacja - Część 3: Mieszanki związane popiołami lotnymi
10. PN-EN- 14227 -4 Mieszanki związane spoiwem hydraulicznym - Specyfikacja - Część 4: Popioły lotne do mieszanek
11. PN-EN- 14227 -11 Hydraulically Bound Mixtures - Specifications - Part 11: Soil Treated By Lime
12. PN-EN- 14227 -12 Mieszanki związane spoiwem hydraulicznym. Grunty stabilizowane żużlem
13. PN-EN- 14227 -13 Mieszanki związane spoiwem hydraulicznym -- Specyfikacja -- Część 13: Grunty stabilizowane hydraulicznym spoiwem drogowym
14. PN-EN- 14227 -14 Mieszanki związane spoiwem hydraulicznym- Specyfikacja - Część 14: Grunty Stabilizowane popiołami lotnymi.
15. PN-B-06714-12 Kruszywa mineralne. Badania. Oznaczanie zawartości zanieczyszczeń obcych.
16. PN-B-06714-13 Kruszywa mineralne. Badania. Oznaczanie zawartości pyłów mineralnych.
17. PN-B-06714-19 Kruszywa mineralne. Badania. Oznaczanie mrozoodporności metodą bezpośrednią.
18. PN-EN 1744-1 Badania chemicznych właściwości kruszyw.. Analiza chemiczna.
19. PN-B-11111 Kruszywa mineralne. Kruszywa naturalne do nawierzchni drogowych. Żwir i mieszanka.
20. PN-B-11112 Kruszywa mineralne. Kruszywa łamane do nawierzchni drogowych.
21. PN-B-11113 Kruszywa mineralne. Kruszywa naturalne do nawierzchni drogowych. Piasek.
22. PN-EN 197-1 Cement. Część 1: Skład, wymagania i kryteria zgodności dotyczące cementów powszechnego użytku.
23. PN-B-23004 Kruszywa mineralne. Kruszywa sztuczne. Kruszywa z żużla wielkopieczowego kawałkowego.
24. PN-EN 459-1 Wapno budowlane. Część 1: Definicje, wymagania i kryteria zgodności.
25. PN-EN 459-2 Wapno budowlane. Część 2: Metody badań.
26. PN-EN 1008 Woda zarobowa do betonu. Specyfikacja pobierania próbek, badania i ocena przydatności wody zarobowej do betonu, w tym wody odzyskanej z procesów produkcji betonu
27. PN-B-06050 Geotechnika. Roboty ziemne. Wymagania ogólne.
28. BN-70/8931-05 Drogi samochodowe. Oznaczanie wskaźnika nośności gruntu jako podłoża nawierzchni podatnych
29. BN-8931-04 Drogi samochodowe. Pomiar równości nawierzchni planografem i łątą.
30. PN-EN 13251 Geotekstyli i wyroby pokrewne. Właściwości wymagane w odniesieniu do wyrobów stosowanych w robotach ziemnych, fundamentowaniu i konstrukcjach oporowych
31. PN-ISO 10319 Geotekstyli – Badanie wytrzymałości na rozciąganie metodą szerokich próbek
32. PN-EN 963 Geotekstyli i wyroby pokrewne – Pobieranie próbek laboratoryjnych i przygotowanie próbek do badań
33. PN-EN 918 Geotekstyli i wyroby pokrewne – Wyznaczanie wytrzymałości na dynamiczne przebicie (metoda spadającego stożka)
34. PN-EN-ISO 11058 Geotekstyli i wyroby pokrewne – Wyznaczanie wodoprzepuszczalności w kierunku prostopadłym do powierzchni wyrobu, bez obciążenia
35. PN-EN ISO 12236 Geotekstyli i wyroby pokrewne – Badanie na przebicie statyczne (metoda CBR)
36. PN-EN ISO 12956 Geotekstyli i wyroby pokrewne – Wyznaczanie charakterystycznej wielkości porów
37. PN-EN ISO 13431 Geotekstyli i wyroby pokrewne – Wyznaczanie pełzania podczas rozciągania i zniszczenia przy pełzaniu.
38. PN-EN 1997-1 Eurokod 7 Projektowanie geotechniczne - Część 1: Zasady ogólne
39. PN-EN 1997-2 Eurokod 7 Projektowanie geotechniczne - Część 2: Rozpoznanie i badanie podłoża gruntowego

Inne dokumenty

1. Zusätzliche Technische Vertragsbedingungen und Richtlinien für Erdarbeiten im Straßenbau FGSV, 2009

2. Technische Lieferbedingungen für Boden und Baustoffe im Erdbau des Straßenbaus, FGSV, 2009
3. L. Wysokiński. Ocena stateczności skarp i zboczy. Zasady wyboru zabezpieczeń. Instrukcje, Wytyczne, Poradniki nr 424/2011 ITB.
4. Wytyczne wzmacniania podłoża gruntowego w budownictwie drogowym. IBDiM 2002
5. L. Rafalski. Podbudowy drogowe, Zeszyt S 59. Warszawa 2007.

# **SPECYFIKACJA TECHNICZNA**

## **D-04.01.01**

**Roboty drogowe.**

**Koryto z profilowaniem i zagęszczeniem podłoża.**

**[ CPV – 45 233 142-6]**

## 1. Wstęp.

Przedmiotem niniejszej Specyfikacji Technicznej są wymagania dotyczące wykonania i odbioru robót związanych z profilowaniem i zagęszczeniem podłoża wykonane w ramach odtworzenia nawierzchni drogowej dla przebudowy kanalizacji deszczowej w ul. Królewskiej Tamy w Gliwicach.

### 1.2. Zakres stosowania ST

Specyfikacja Techniczna jest stosowana jako dokument przetargowy i kontraktowy przy zleceniu i realizacji robót wymienionych w punkcie 1.1.

### 1.3. Zakres robót objętych ST

Ustalenia zawarte w niniejszej specyfikacji dotyczą prowadzenia robót przy wykonywaniu, profilowaniu i zagęszczaniu koryta gruntowego i obejmują wykonanie:

-profilowanie i zagęszczenie podłoża pod warstwy konstrukcyjne nawierzchni, grunt kat. II.

#### Uwaga:

Roboty ziemne związane z wykonaniem koryta gruntowego zawarte są w ST D.02.01.01.

### 1.4. Określenia podstawowe

Określenia podane w niniejszej ST są zgodne z odpowiednimi polskimi normami i ST D-M.00.00.00. "Wymagania ogólne".

### 1.5. Ogólne wymagania dotyczące robót

Wykonawca robót jest odpowiedzialny za jakość ich wykonania oraz za zgodność z Dokumentacją Projektową, ST i poleceniami Inżyniera.

Ogólne wymagania dotyczące robót podano w ST D-M.00.00.00. "Wymagania ogólne".

## 2. Materiały.

Nie występują.

## 3. Sprzęt.

### 3.1. Ogólne wymagania dotyczące sprzętu.

Ogólne wymagania dotyczące sprzętu podano w ST D-M.00.00.00. "Wymagania Ogólne".

### 3.2. Sprzęt do wykonania robót.

Wykonawca przystępujący do wykonania koryta i profilowania podłoża powinien wykazać się możliwością korzystania z następującego sprzętu:

- równiarek lub spycharek uniwersalnych z ukośnie ustawianym lemieszem; Inżynier może dopuścić wykonanie koryta i profilowanie podłoża z zastosowaniem spycharki z lemieszem ustawionym prostopadle do kierunku pracy maszyny,
- koparek z czepakami profilowymi (przy wykonywaniu wąskich koryt),
- walców statycznych, wibracyjnych i płyt wibracyjnych.

Stosowany sprzęt nie może spowodować niekorzystnego wpływu na właściwości gruntu podłoża.

## 4. TRANSPORT

### 4.1. Ogólne wymagania dotyczące transportu

Ogólne wymagania dotyczące transportu podano w ST D-M.00.00.00. "Wymagania ogólne".

## 5. Wykonanie robót.

### 5.1. Ogólne warunki wykonania robót

Ogólne warunki wykonania robót podano w ST D-M.00.00.00. "Wymagania ogólne".

### 5.2. Warunki przystąpienia do robót.

Wykonawca powinien przystąpić do wykonania koryta oraz profilowania i zagęszczenia podłoża bezpośrednio przed rozpoczęciem robót związanych z wykonaniem warstw nawierzchni. Wcześniejsze przystąpienie do wykonania koryta oraz profilowania i zagęszczania podłoża, jest możliwe wyłącznie za zgodą Inżyniera, w korzystnych warunkach atmosferycznych.

W wykonanym korycie oraz po wyprofilowanym i zagęszczonym podłożu nie może odbywać się ruch budowlany, niezwiązany bezpośrednio z wykonaniem pierwszej warstwy nawierzchni.

### 5.3. Wykonanie koryta.

Paliki lub szpilki do prawidłowego ukształtowania koryta w planie i profilu powinny być wcześniej przygotowane.

Paliki lub szpilki należy ustawiać w osi drogi i w rzędach równoległych do osi drogi lub w inny sposób zaakceptowany przez Inżyniera. Rozmieszczenie palików lub szpilek powinno umożliwiać naciągnięcie sznurków lub linek do wytyczenia robót w odstępach nie większych niż co 10 metrów.

Rodzaj sprzętu, a w szczególności jego moc należy dostosować do rodzaju gruntu, w którym prowadzone są roboty i do trudności jego odspojenia.

Koryto można wykonywać ręcznie, gdy jego szerokość nie pozwala na zastosowanie maszyn, na przykład na poszerzeniach lub w przypadku robót o małym zakresie. Sposób wykonania musi być zaakceptowany przez Inżyniera.

Grunt odspoiony w czasie wykonywania koryta powinien być wykorzystany zgodnie z ustaleniami dokumentacji projektowej i ST, tj. wbudowany w nasyp lub odwieziony na odkład w miejsce wskazane przez Inżyniera.



Profilowanie i zagęszczenie podłoża należy wykonać zgodnie z zasadami określonymi w pkt 5.4.

#### 5.4. Profilowanie i zagęszczenie podłoża.

Przed przystąpieniem do profilowania podłoże powinno być oczyszczone ze wszelkich zanieczyszczeń.

Po oczyszczeniu powierzchni podłoża należy sprawdzić, czy istniejące rzędne terenu umożliwiają uzyskanie po profilowaniu zaprojektowanych rzędnych podłoża. Zaleca się, aby rzędne terenu przed profilowaniem były o co najmniej 5 cm wyższe niż projektowane rzędne podłoża.

Jeżeli powyższy warunek nie jest spełniony i występują zaniżenia poziomu w podłożu przewidzianym do profilowania, Wykonawca powinien spulchnić podłoże na głębokość zaakceptowaną przez Inżyniera, dowieźć dodatkowy grunt spełniający wymagania obowiązujące dla górnej strefy korpusu, w ilości koniecznej do uzyskania wymaganych rzędnych wysokościowych i zagęścić warstwę do uzyskania wartości wskaźnika zagęszczenia, określonych w tabelicy 1.

Do profilowania podłoża należy stosować równiarki. Ścięty grunt powinien być wykorzystany w robotach ziemnych lub w inny sposób zaakceptowany przez Inżyniera.

Bezpośrednio po profilowaniu podłoża należy przystąpić do jego zagęszczenia. Zagęszczenie podłoża należy kontynuować do osiągnięcia wskaźnika zagęszczenia nie mniejszego od podanego w tabelicy 1. Wskaźnik zagęszczenia należy określać zgodnie z BN-77/8931-12.

**Tabela 1. Minimalne wartości wskaźnika zagęszczenia podłoża ( $I_s$ )**

Strefa korpusu	Minimalna wartość $I_s$
Górna warstwa o grubości 20 cm	1,03
Na głębokości od 20 do 50 cm od powierzchni podłoża	1,00

W przypadku, gdy gruboziarnisty materiał tworzący podłoże uniemożliwia przeprowadzenie badania zagęszczenia, kontrolę zagęszczenia należy oprzeć na metodzie obciążeń płytowych.

Należy określić pierwotny i wtórny moduł odkształcenia podłoża według BN-64/8931-02. Stosunek wtórnego i pierwotnego modułu odkształcenia nie powinien przekraczać 2,2.

Wilgotność gruntu podłoża podczas zagęszczenia powinna być równa wilgotności optymalnej z tolerancją od -20% do +10%.

#### 5.5. Utrzymanie koryta oraz wyprofilowanego i zagęszczonego podłoża

Podłoże (koryto) po wyprofilowaniu i zagęszczeniu powinno być utrzymywane w dobrym stanie.

Jeżeli po wykonaniu robót związanych z profilowaniem i zagęszczeniem podłoża nastąpi przerwa w robotach i Wykonawca nie przystąpi natychmiast do układania warstw nawierzchni, to powinien on zabezpieczyć podłoże przed nadmiernym zawilgoceniem, na przykład przez rozłożenie folii lub w inny sposób zaakceptowany przez Inżyniera.

Jeżeli wyprofilowane i zagęszczone podłoże uległo nadmiernemu zawilgoceniu, to do układania kolejnej warstwy można przystąpić dopiero po jego naturalnym osuszeniu.

Po osuszeniu podłoża Inżynier oceni jego stan i ewentualnie zaleci wykonanie niezbędnych napraw. Jeżeli zawilgocenie nastąpiło wskutek zaniedbania Wykonawcy, to naprawę wykona on na własny koszt.

### 6. Kontrola jakości robót.

#### 6.1. Ogólne zasady kontroli jakości robót

Ogólne zasady kontroli jakości robót podano w ST D-M-00.00.00 „Wymagania ogólne” pkt 6.

#### 6.2. Badania w czasie robót

##### 6.2.1. Częstotliwość oraz zakres badań i pomiarów

Częstotliwość oraz zakres badań i pomiarów dotyczących cech geometrycznych i zagęszczenia koryta i wyprofilowanego podłoża podaje tabela 2.

**Tabela 2. Częstotliwość oraz zakres badań i pomiarów wykonanego koryta i wyprofilowanego podłoża**

Lp.	Wyszczególnienie badań i pomiarów	Minimalna częstotliwość badań i pomiarów
1	Szerokość koryta	co 50 m
2	Równość podłużna	co 20 m na każdym pasie ruchu
3	Równość poprzeczna	co 50 m
4	Spadki poprzeczne <sup>7</sup>	co 50 m
5	Rzędne wysokościowe	co 25 m w osi jezdni i na jej krawędziach
6	Ukształtowanie osi w planie <sup>*)</sup>	co 25 m w osi jezdni i na jej krawędziach
7	Zagęszczenie, wilgotność gruntu podłoża	w 2 punktach na dziennej działce roboczej, lecz nie rzadziej niż raz na 300 m <sup>2</sup>

<sup>7)</sup> Dodatkowe pomiary spadków poprzecznych i ukształtowania osi w planie należy wykonać w punktach głównych

łuków poziomych.

W przypadku, gdy przeprowadzenie badania zagęszczenia według metody Proctora jest niemożliwe ze względu na gruboziarniste uziarnienie materiału tworzącego podłoże, kontrolę zagęszczenia należy oprzeć na metodzie obciążeń płytowych. Należy określić pierwotny i wtórny moduł odkształcenia podłoża według BN-64/8931-02. Stosunek wtórnego i pierwotnego modułu odkształcenia nie powinien przekraczać 2,2.

Minimalny moduł odkształcenia przy użyciu płyty o średnicy 30 cm jak w PN-S-02205:1998 str 13 rys. 4) -  $E_2 \geq 100$  MPa dla ruchu KR3. Badania płytą  $\varnothing$  30 cm wykonanego koryta gruntowego należy przeprowadzić nie rzadziej niż 1 raz na 3000 m<sup>2</sup>.

#### **6.2.2. Szerokość koryta (profilowanego podłoża)**

Szerokość koryta i profilowanego podłoża nie może różnić się od szerokości projektowanej o więcej niż +10 cm i -5 cm.

#### **6.2.3. Równość koryta (profilowanego podłoża)**

Nierówności podłużne koryta i profilowanego podłoża należy mierzyć 4-metrową łatą zgodnie z normą BN-68/8931-04. Nierówności poprzeczne należy mierzyć 4-metrową łatą. Nierówności nie mogą przekraczać 20 mm.

#### **6.2.4. Spadki poprzeczne**

Spadki poprzeczne koryta i profilowanego podłoża powinny być zgodne z dokumentacją projektową z tolerancją  $\pm 0,5\%$ .

#### **6.2.5. Rzędne wysokościowe**

Różnice pomiędzy rzędnymi wysokościowymi koryta lub wyprofilowanego podłoża i rzędnymi projektowanymi nie powinny przekraczać +1 cm, -2 cm.

#### **6.2.6. Ukształtowanie osi w planie**

Oś w planie nie może być przesunięta w stosunku do osi projektowanej o więcej niż  $\pm 3$  cm dla autostrad i dróg ekspresowych lub więcej niż  $\pm 5$  cm dla pozostałych dróg.

#### **6.2.7. Zagęszczenie koryta (profilowanego podłoża)**

Wskaźnik zagęszczenia koryta i wyprofilowanego podłoża określony wg BN-77/8931-12 nie powinien być mniejszy od podanego w tablicy 1.

Jeśli jako kryterium dobrego zagęszczenia stosuje się porównanie wartości modułów odkształcenia, to wartość stosunku wtórnego do pierwotnego modułu odkształcenia, określonych zgodnie z normą BN-64/8931-02 nie powinna być większa od 2,2.

Wilgotność w czasie zagęszczania należy badać według PN-B-06714-17. Wilgotność gruntu podłoża powinna być równa wilgotności optymalnej z tolerancją od -20% do + 10%.

### **6.3. Zasady postępowania z wadliwie wykonanymi odcinkami koryta (profilowanego podłoża)**

Wszystkie powierzchnie, które wykazują większe odchylenia cech geometrycznych od określonych w punkcie 6.2 powinny być naprawione przez spulchnienie do głębokości co najmniej 10 cm, wyrównanie i powtórne zagęszczenie. Dodanie nowego materiału bez spulchnienia wykonanej warstwy jest niedopuszczalne.

## **7. OBIAR ROBÓT**

### **7.1. Ogólne zasady obmiaru robót**

Ogólne zasady obmiaru robót podano w ST D-M-00.00.00 „Wymagania ogólne” pkt 7.

### **7.2. Jednostka obmiarowa**

Jednostką obmiarową jest m<sup>2</sup> (metr kwadratowy) wykonanego i odebranego koryta.

## **8. ODBIÓR ROBÓT**

Ogólne zasady odbioru robót podano w ST D-M-00.00.00 „Wymagania ogólne” pkt 8.

Roboty uznaje się za wykonane zgodnie z dokumentacją projektową, ST i wymaganiami Inżyniera, jeżeli wszystkie pomiary i badania z zachowaniem tolerancji wg punktu 6 dały wyniki pozytywne.

## **9. PODSTAWA PŁATNOŚCI**

### **9.1. Ogólne ustalenia dotyczące podstawy płatności**

Ogólne ustalenia dotyczące podstawy płatności podano w ST D-M-00.00.00 „Wymagania ogólne” pkt 9.

Płatność za m<sup>2</sup> wyprofilowanego i zagęszczonego koryta gruntowego zgodnie z obmiarem i oceną jakości robót na podstawie wyników pomiarów i badań laboratoryjnych.

### **9.2. Cena jednostki obmiarowej**

Cena wykonania robót obejmuje :

- prace pomiarowe i roboty przygotowawcze,
- odspojenie gruntu z przerzutem na pobocze i rozplantowaniem,
- załadunek nadmiaru odspojonego gruntu na środki transportowe i odwiezienie na odkład lub nasyp,
- profilowanie dna koryta lub podłoża,
- zagęszczenie,
- utrzymanie koryta lub podłoża,
- przeprowadzenie pomiarów i badań laboratoryjnych, wymaganych w specyfikacji technicznej.

## **10. PRZEPISY ZWIĄZANE**

PN-87/S-02201 Drogi samochodowe. Nawierzchnie drogowe. Podziały, nazwy i określenia.

PN-88/B-04481 Grunty budowlane. Badania próbek gruntu.

BN-64/8931 -02 Drogi samochodowe. Oznaczenie modułu odkształcenia nawierzchni podatnych i podłoża przez odciążenie płytą.

BN-75/8931-03 Drogi samochodowe. Pobieranie próbek gruntów do celów drogowych lotniskowych.

BN-68/8931-04 Drogi samochodowe. Pomiar równości nawierzchni planografem i łata.

BN-70/8931-05 Oznaczanie wskaźnika nośności gruntu jako podłoża nawierzchni podatnych.

BN-77/8931-12 Drogi samochodowe. Oznaczanie wskaźnika zagęszczania gruntu.

BN-72-8932-01 Budowle drogowe i kolejowe. Roboty ziemne.

# **SPECYFIKACJA TECHNICZNA**

## **D-04.02.02**

### **Roboty drogowe.**

**Warstwa odcinająca i warstwa mrozochronna.**

**[ CPV – 45 233 142-6 ]**

## 1. WSTĘP.

### 1.1. Przedmiot SST.

Przedmiotem niniejszej Specyfikacji Technicznej (ST) są wymagania dotyczące wykonania i odbioru robót związanych z wykonaniem warstwy mrozochronnej w ramach odtworzenia nawierzchni drogowej dla przebudowy kanalizacji deszczowej w ul. Królewskiej Tamy w Gliwicach.

### 1.2. Zakres stosowania SST.

Szczegółowa specyfikacja techniczna jest stosowana jako dokument przetargowy i kontraktowy przy zleceniu i realizacji robót wymienionych w punkcie 1.1.

### 1.3. Zakres robót objętych SST.

Zakres robót do wykonania został szczegółowo opisany w projekcie wykonawczym i przedmiarze robót. Wszelkie roboty i czynności opisane w niniejszej specyfikacji dotyczą prac związanych z otworzeniem nawierzchni.

Zakres odtwarzanych nawierzchni opisano szczegółowo w p. 1.3.1 specyfikacji ogólnej nr D-00.00.00.

### 1.4 Określenia podstawowe.

**Warstwa odcinająca** - warstwa stosowana w celu uniemożliwienia przenikania cząstek pylasto-ilastych gruntu do położonych wyżej warstw kruszywa.

**Warstwa mrozochronna** - Dodatkowa warstwa stosowana w przypadku, jeśli łączna grubość konstrukcji wraz ze ulepszonym podłożem nawierzchni nie spełniają warunku mrozoodporności podłoża nawierzchni.

## 2. MATERIAŁY.

### 2.1. Ogólne wymagania dotyczące materiałów

Ogólne wymagania dotyczące materiałów, ich pozyskiwania i składowania, podano w ST D-M-00.00.00 „Wymagania ogólne” punkt 2.

### 2.2. Rodzaje materiałów

#### 2.2.1. Materiał na warstwę mrozochronną

Krzywa uziarnienia kruszywa, określona według normy PN-EN 933-1:2000 musi leżeć pomiędzy krzywymi granicznymi.

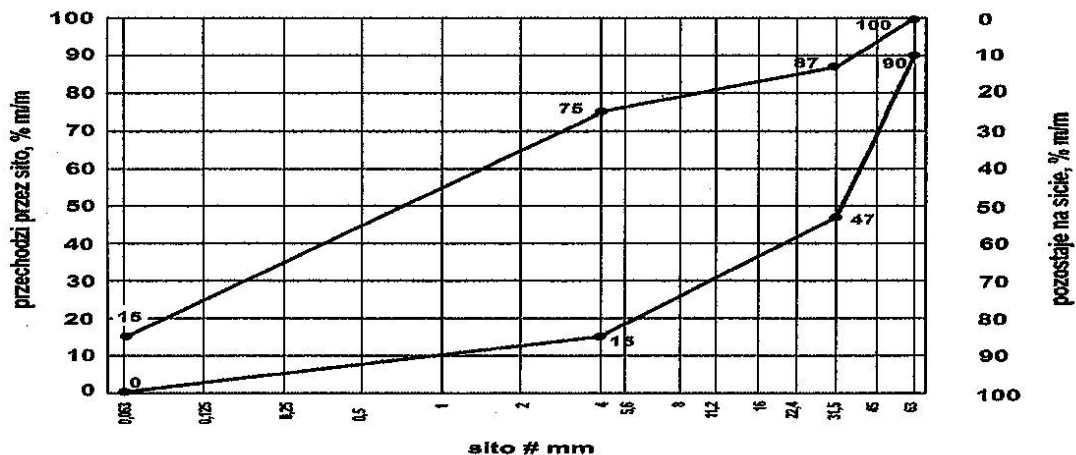

Mieszanka kruszyw 0/63 na warstwę mrozochronną

Tablica 1. Wymagania dla kruszyw przeznaczonych do warstwy mroзоochronnej

Rozdział w normie PN-EN 13242	Właściwość	Wymagania wobec kruszywa do mieszanek niezwiązanych przeznaczonych do zastosowania w warstwie mroзоochronnej	Odniesienie do PN-EN 13242:2004
		KR3÷KR6	
4.1 – 4.2	Fracje/zestaw sit #	0,063; 0,5; 1; 2; 4; 5,6; 8; 11,2; 16; 22,4; 31,5; 45; 63 i 90 (zestaw podstawowy plus zestaw 1) 0/63	Tabl. 1
4.3.1	Uziarnienie wg PN-EN 933-1	G <sub>C</sub> 80/20, G <sub>F</sub> 80, G <sub>A</sub> 75	Tabl. 2
4.3.2	Ogólne granice i tolerancje uziarnienia kruszywa grubego na sitach pośrednich wg PN-EN 933-1	GT <sub>C</sub> NR	Tabl. 3
4.3.3	Tolerancje typowego uziarnienia kruszywa drobnego i kruszywa o ciągłym uziarnieniu wg PN-EN 933-1	GT <sub>F</sub> NR, GT <sub>A</sub> NR	Tabl. 4
4.4	Kształt kruszywa grubego wg PN-EN 933-4 – maksymalne wartości wskaźnika płaskości	FI <sub>NR</sub>	Tabl. 5
	lub – maksymalne wartości wskaźnika kształtu	SI <sub>NR</sub>	Tabl. 6
4.5	Kategorie procentowych zawartości ziaren o powierz. przekrusz. lub łamanych oraz ziaren całkowicie zaokrąglonych w kruszywie grubym wg PN-EN 933-5	C <sub>NR</sub>	Tabl. 7
4.6	Zawartość pyłów wg PN-EN 933-1 – w kruszywie grubym*)	f <sub>Deklarowane</sub>	Tabl. 8
	– w kruszywie drobnym *)	f <sub>Deklarowane</sub>	Tabl. 8
4.7	Jakość pyłów	Wartość niezbadana na pojedynczych frakcjach, a tylko w mieszankach wg wymagań p.2.2-2.4 – WT-4	
5.2	Odporność na rozdrabnianie kruszywa grubego wg PN-EN 1097-2, kategoria nie wyższa niż	LA <sub>NR</sub>	Tabl. 9
5.3	Odporność na ścieranie wg PN-EN 1097-1	M <sub>DE</sub> Deklarowana	Tabl. 11
5.4	Gęstość wg PN-EN 1097-6 rozdział 7,8 lub 9	Deklarowana	
5.5	Nasiąkliwość wg PN-EN 1097-6 rozdział 7,8 lub 9 (w zależności od frakcji)	W <sub>cm</sub> NR WA <sub>24</sub> 2****)	
6.2	Siarczany rozpuszczalne w kwasie wg PN-EN 1744-1	AS <sub>NR</sub>	Tabl. 12
6.3	Całkowita zawartość siarki wg PN-EN 1744-1	S <sub>NR</sub>	Tabl. 13
6.4.2.1	Stalność objętościowa żużla stalowniczego	V <sub>5</sub>	Tabl. 14

	wg PN-EN 1744-1 rozdział 19.3		
6.4.2.2	Rozpad krzemianowy w żużlu wielkopieczowym kawałkowym wg PN-EN 1744-1 rozdział 19.1	Brak rozpadu	
6.4.2.3	Rozpad żelazowy w żużlu wielkopieczowym kawałkowym wg PN-EN 1744-1 rozdział 19.2	Brak rozpadu	
6.4.3	Składniki rozpuszczalne w wodzie wg PN-EN 1744-3	Brak substancji szkodliwych dla środowiska wg odrębnych przepisów	
6.4.4	Zanieczyszczenia	Brak ciał obcych takich jak; drewno, szkło i plastik mogących pogorszyć wyrób końcowy	
7.2	Zgorzel słoneczna bazaltu wg PN-EN 1367-3, wg PN-EN 1097-2	SB <sub>LA</sub> Deklarowana	
7.3.3	Mrozoodporność na kruszywie frakcji 8/16 wg PN-EN 1367-1	– skały magmowe i przeobrażone: F4 – skały osadowe: F10 – kruszywa z recyklingu: F10 (F25**)	Tabl. 18
Załączni kC	Skład materiałowy	Deklarowany	
Załączni kC pkt. C.3.4	Istotne cechy środowiskowe	Większość substancji niebezpiecznych określonych w dyrektywie Rady 76/769/EWG zazwyczaj nie występuje w źródłach kruszywa pochodzenia mineralnego. Jednak w odniesieniu do kruszyw sztucznych i odpadowych należy badać czy zawartość substancji niebezpiecznych nie przekracza wartości dopuszczalnych wg odrębnych przepisów	
*) łączna zawartość pyłów w mieszance powinna się mieścić w polu wyznaczonym przez krzywe graniczne			
**) łączna pod warunkiem, gdy zawartość w mieszance nie przekracza 50% m/m			
***) do warstw podbudów zasadniczych na drogach obciążonych ruchem KR5÷KR6 dopuszcza się jedynie kruszywo charakteryzujące się odpornością na rozdrabnianie LA≤35			
****) w przypadku, gdy wymaganie nie jest spełnione należy sprawdzić mrozoodporność			

Tablica 2. Wymagania wobec mieszanek niezwiązanych do warstwy mrozoochronnej

Rozdział w normie PN-EN 13285	Właściwość	Wymagania wobec mieszanek niezwiązanych przeznaczonych do zastosowania w warstwie	Odniesienie do PN-EN 13285
		mrozoochronnej	
		KR1÷KR6	
4.3.1	Uziarnienie mieszanek	0/63	Tabl. 4
4.3.2	Maksymalna zawartość pyłów: kategoria UF	UF <sub>15</sub>	Tabl. 2

4.3.2	Minimalna zawartość pyłów: kategoria UF	LF <sub>NR</sub>	Tabl. 3
4.3.3	Zawartość nadziarna: kategoria OC	OC <sub>90</sub>	Tabl. 4 i 6
4.4.1	Wymagania wobec uziarnienia	Krzywa uziarnienia wg rys. 1	Tabl. 5 i 6
4.4.2	Wymagania wobec jednorodności uziarnienia poszczególnych partii – porównanie z deklarowana przez producenta wartością (S)	Brak wymagań	Tabl. 7
4.4.2	Wymagania wobec jednorodności uziarnienia na sitach kontrolnych – różnice w przesiewach	Brak wymagań	Tabl. 8
4.5	Wrażliwość na mróz: wskaźnik piaskowy SE*), co najmniej	35	-
	Odporność na rozdrabnianie (dotyczy falki 10/14 odsianej z mieszanki) wg PN-EN 1097-1, kategoria nie wyższa niż:	LA <sub>NR</sub>	-
	Odporność na ścieranie (dotyczy falki 10/14 odsianej z mieszanki) wg PN-EN 1097-1, kategoria M <sub>DE</sub>	Deklarowana	-
	Mrozoodporność (dotyczy falki 8/16 odsianej z mieszanki) wg PN-EN 1367-1	F10	-
	Wartość CBR po zagęszczeniu do wskaźnika zagęszczenia Is=1,0 i moczeniu w wodzie 96h, co najmniej	≥ 35	-
	Wodoprzepuszczalność mieszanki w warstwie odsączającej po zagęszczeniu wg metody Proctora do wskaźnika zagęszczenia Is=1,0; współczynnik filtracji k co najmniej cm/s	≥0,0093	
4.5	Zawartość wody w mieszance zagęszczanej, % (m/m) wilgotności optymalnej wg metody Proctora	70-100	-
*) Badanie wskaźnika piaskowego SE należy wykonać na mieszance po pięciokrotnym zagęszczeniu metodą Proctora wg PN-EN 13286-2			

### 3. SPRZĘT.

Ogólne wymagania dotyczące sprzętu podano w ST D-M-00.00.00 „Wymagania ogólne” punkt 3.

#### 3.2. Sprzęt do wykonania robót.

Wykonawca przystępujący do wykonania warstwy mrozochronnej powinien wykazać się możliwością korzystania z następującego sprzętu:

- równiarek lub spycharek uniwersalnych z ukośnie ustawianym lemieszem; Inżynier może dopuścić wykonanie warstwy mrozochronnej z zastosowaniem spycharki z lemieszem ustawionym prostopadle do kierunku pracy maszyny,
- walców statycznych, wibracyjnych lub płyt wibracyjnych.

Stosowany sprzęt nie może spowodować niekorzystnego wpływu na właściwości wbudowywanego materiału.

### 4. TRANSPORT.

Transport i składowanie materiałów do wykonania warstwy odcinającej powinny być zgodne z wymaganiami ogólnymi podanymi w ust. 4 specyfikacji D-M-00.00.00.

#### 4.2. Transport materiałów.

Kruszywa można przewozić dowolnymi środkami transportu w warunkach zabezpieczających je przed zanieczyszczeniem, zmieszaniem z innymi materiałami, nadmiernym wysuszeniem i zawilgoceniem.

### 5. WYKONANIE ROBÓT.

#### 5.1. Ogólne zasady wykonania robót

Ogólne zasady wykonania robót podano w ST D-M-00.00.00 „Wymagania ogólne” punkt 5.



## 5.2. Wykonanie warstwy mrozochronnej z kruszywa naturalnego

### 5.2.1 Przygotowanie podłoża

Podłoże gruntowe (korona robót ziemnych) powinno spełniać wymagania określone w ST D.04.05.01. Warstwa mrozochronna powinna być wytyczona w sposób umożliwiający wykonanie jej zgodnie z dokumentacją projektową, z tolerancjami określonymi w niniejszych specyfikacjach.

Paliki lub szpilki powinny być ustawione w osi drogi i w rzędach równoległych do osi drogi, lub w inny sposób zaakceptowany przez Inżyniera.

Rozmieszczenie palików lub szpilek powinno umożliwiać naciągnięcie sznurków lub linek do wytyczenia robót w odstępach nie większych niż co 10 m.

### 5.2.2. Wbudowanie i zagęszczanie kruszywa

Kruszywo powinno być rozkładane w warstwie o jednakowej grubości, przy użyciu równiarki, z zachowaniem wymaganych spadków i rzędnych wysokościowych. Grubość rozłożonej warstwy luźnego kruszywa powinna być taka, aby po jej zagęszczeniu osiągnięto grubość projektowaną.

W miejscach, w których widoczna jest segregacja kruszywa należy przed zagęszczeniem wymienić kruszywo na materiał o odpowiednich właściwościach.

Natychmiast po końcowym wyprofilowaniu warstwy mrozochronnej należy przystąpić do jej zagęszczania.

Zagęszczanie warstw o przekroju daszkowym należy rozpoczynać od krawędzi i stopniowo przesuwając pasami podłużnymi częściowo nakładającymi się, w kierunku jej osi. Zagęszczanie warstwy o jednostronnym spadku należy rozpoczynać od dolnej krawędzi i przesuwając pasami podłużnymi częściowo nakładającymi się, w kierunku jej górnej krawędzi.

Nierówności lub zagłębienia powstałe w czasie zagęszczania powinny być wyrównywane na bieżąco przez spulchnienie warstwy kruszywa i dodanie lub usunięcie materiału, aż do otrzymania równej powierzchni.

W miejscach niedostępnych dla walców warstwa powinna być zagęszczana płytami wibracyjnymi lub ubijakami mechanicznymi.

W zależności od uziarnienia stosowanych materiałów, zagęszczenie warstwy należy określać za pomocą oznaczenia wskaźnika zagęszczenia wg BN-77/8931-12 lub porównania pierwotnego i wtórnego modułu odkształcenia. Wskaźnik zagęszczenia należy badać przy pomocy objętościomierza piaskowego lub wodnego dla materiałów o uziarnieniu  $d_{90} \leq 20$  mm oraz cylindra (pierścienia) wciskanego dla gruntów o uziarnieniu  $d_{90} \leq 2$  mm. Przy materiałach o uziarnieniu grubszym niż podane powyżej do oceny zagęszczenia należy stosować wskaźnik odkształcenia  $I_0$  zdefiniowany następująco:

$$I_0 = \frac{E_2}{E_1}$$

Gdzie:

$E_2$  – wtórny moduł odkształcenia

$E_1$  – pierwotny moduł odkształcenia

Drugim parametrem kontrolowanym po wbudowaniu warstwy mrozochronnej jest jej nośność mierzona wtórnym modułem odkształcenia  $E_2$ , który w każdym punkcie musi być nie mniejszy niż 100 MPa.

Przyjąć obciążenia końcowe dla modułu pierwotnego i wtórnego 0,35 [MPa]

Obliczenia wykonać zgodnie ze wzorem

$$E_{1,2} = \frac{3 \times \Delta p}{4 \times \Delta s} \times D,$$

dla  $\Delta p$  – różnica nacisków z zakresu 0.15 – 0.25 [MPa]

Wilgotność kruszywa podczas zagęszczania powinna być równa wilgotności optymalnej z tolerancją  $\pm 2\%$ . W przypadku, gdy wilgotność kruszywa jest wyższa od wilgotności optymalnej, kruszywo należy osuszyć przez mieszanie i napowietrzanie. W przypadku, gdy wilgotność kruszywa jest niższa od wilgotności optymalnej, kruszywo należy zwilżyć określoną ilością wody.

### Odcinek próbny

Co najmniej na 3 dni przed rozpoczęciem robót, Wykonawca powinien wykonać odcinek próbny w celu:

- stwierdzenia czy sprzęt budowlany do mieszania, rozkładania i zagęszczania kruszywa jest właściwy,
- określenia grubości warstwy materiału w stanie luźnym koniecznej do uzyskania wymaganej grubości warstwy po zagęszczeniu,
- określenia liczby przejść sprzętu zagęszczającego, potrzebnej do uzyskania wymaganego wskaźnika zagęszczenia.

Na odcinku próbnym Wykonawca powinien użyć takich materiałów oraz sprzętu do mieszania, rozkładania i zagęszczania, jakie będą stosowane do wykonywania warstwy mrozochronnej na budowie. Odcinek próbny powinien być zlokalizowany w miejscu wskazanym przez Wykonawcę a zatwierdzonym przez Inżyniera.

## 6. KONTROLA JAKOŚCI ROBÓT

### 6.1. Ogólne zasady kontroli jakości robót

Ogólne zasady kontroli jakości robót podano w ST D-M-00.00.00 „Wymagania ogólne” punkt 6.

### 6.2. Badania przed przystąpieniem do robót

Przed przystąpieniem do robót Wykonawca powinien wykonać badania kruszyw przeznaczonych do wykonania

robót i przedstawić wyniki tych badań Inżynierowi. Badania te powinny obejmować wszystkie właściwości kruszywa lub gruntu określone w p. 2.2

### 6.3. Badania w czasie robót

#### 6.3.1. Częstotliwość oraz zakres badań i pomiarów

Częstotliwość oraz zakres badań i pomiarów dotyczących cech geometrycznych warstwy mrozoochronnej podaje tablica 2.

Tablica 2. Częstotliwość oraz zakres badań i pomiarów warstwy mrozoochronnej

Lp.	Wyszczególnienie badań i pomiarów	Minimalna częstotliwość badań i pomiarów
1	Szerokość warstwy	10 razy na 1 km
2	Równość podłużna	co 20 m
3	Równość poprzeczna	10 razy na 1 km
4	Spadki poprzeczne <sup>*)</sup>	10 razy na 1 km
5	Rzędne wysokościowe	W przekrojach normalnych wg projektu, w trzech punktach w przekroju poprzecznym dla każdej jezdni (obie krawędzie i oś) – przed przystąpieniem do robót Wykonawca przedstawi Inżynierowi do akceptacji propozycję miejsc pomiarowych dla wszystkich warstw co 20 m, a na odcinkach krzywoliniowych co 10 m.
6	Ukształtowanie osi w planie <sup>*)</sup>	j.w.
7	Grubość warstwy	w 3 punktach na każdej działce roboczej, lecz nie rzadziej niż raz na 1000 m <sup>2</sup> co 100 m każdej jezdni drogi głównej

\*) Dodatkowe pomiary spadków poprzecznych i ukształtowania osi w planie należy wykonać w punktach głównych łuków poziomych.

Częstotliwość badań zagęszczenia i nośności warstwy mrozoochronnej podaje tablica 3.

Tablica 3. Minimalne częstotliwość badań wskaźnika zagęszczenia (wskaźnika odkształcenia) i nośności warstwy mrozoochronnej

Badanie	Minimalna ilość badań
Wskaźnik zagęszczenia $I_s$	1/100 mb jezdni (nie mniej niż 3 dla całej drogi)
Wtórny moduł odkształcenia i wskaźnik odkształcenia $I_o$	1/200 mb jezdni (nie mniej niż 3 dla całej drogi)

W przypadku gdy Wykonawca wytwarza mieszankę, wówczas parametry kruszywa określone w Tabelcy 1 należy kontrolować w momencie zatwierdzenia kruszyw do warstwy mrozoochronnej, poza tym należy wykonać trzykrotnie komplet badań kruszyw w równomiernych odstępach czasowych w trakcie trwania budowy.

Ponadto uziarnienie należy kontrolować 1 raz na tydzień produkcji (bieżąca kontrola nie obejmuje badania wskaźnika nośności, który należy wykonywać przy zatwierdzaniu materiału i przy zmianie materiału oraz na żądanie Inżyniera).

W odniesieniu do cech mieszanki zamawiający wymaga kontroli właściwości określonych w Tabelcy „Wymagania wobec mieszanek niezwiązanych do warstwy mrozoochronnej” w momencie zatwierdzania materiału a także trzykrotnego wykonania kompletu tych badań w równomiernych odstępach czasowych w trakcie trwania budowy. Ponadto uziarnienie należy kontrolować 1 raz na tydzień w budowywania.

### 6.4. Wymagania dotyczące cech geometrycznych i parametrów zagęszczenia

#### 6.4.1. Dopuszczalne tolerancje od wielkości projektowanych cech geometrycznych warstwy mrozoochronnej

Tablica 4. Dopuszczalne tolerancje od wielkości projektowanych cech geometrycznych warstwy mrozoochronnej

L.p.	Wielkość mierzona	Jednostka	Tolerancja
1	Szerokość warstwy	cm	+10/-5
2	Nierówności podłużne lub poprzeczne mierzone łąką 4 m zgodnie z normą BN-68/8931-04	mm	20
3	Spadki poprzeczne	%	± 0,5
4	Rzędne wysokościowe	cm	+ 0-2
5	Ukształtowanie osi w planie	cm	± 5
6	Grubość warstwy	%	± 10

#### 6.4.2. Wymagania dotyczące wskaźnika zagęszczenia (lub odkształcenia) warstwy mrozoochronnej

Tablica 5. Wartości wskaźnika zagęszczenia (lub wskaźnika odkształcenia) oraz wtórnego modułu odkształcenia warstwy mrozochronnej

Wielkość badana	Minimalna wartość $I_s$ / (maksymalna wartość $I_o$ ) dla:
	kategoria ruchu KR4
Wskaźnik zagęszczenia ( $I_s$ )	$\geq 1,03$

#### 6.5. Zasady postępowania z odcinkami wadliwie wykonanymi

Wszystkie powierzchnie, które wykazują większe odchylenia cech geometrycznych od określonych w p. 6.3, lub nie osiągnęły parametrów podanych w p. 6.4 powinny być naprawione przez spulchnienie do głębokości co najmniej 10 cm, wyrównane i powtórnie zagęszczone. Dodanie nowego materiału bez spulchnienia wykonanej warstwy jest niedopuszczalne. W przypadku negatywnych wyników pomiarów zagęszczenia (odkształcenia) materiał ponownie należy dogęścić a gdy to okaże się niemożliwe, materiał należy wymienić i ponownie wbudować.

#### 7. OBIAR ROBÓT

Ogólne zasady obmiaru robót podano w ST D-M-00.00.00 „Wymagania ogólne” punkt 7. Jednostką obmiarową jest  $m^2$  (metr kwadratowy) wykonanej warstwy mrozochronnej.

#### 8. ODBIÓR ROBÓT

Ogólne zasady odbioru robót podano w ST D-M-00.00.00 „Wymagania ogólne”

Roboty uznaje się za wykonane zgodnie z dokumentacją projektową, ST i wymaganiami Inżyniera, jeżeli wszystkie pomiary i badania z zachowaniem tolerancji wg punkt 6 dały wyniki pozytywne.

#### 9. PODSTAWA PŁATNOŚCI

Ogólne ustalenia dotyczące podstawy płatności podano w ST D-M-00.00.00 „Wymagania ogólne”.

Cena 1  $m^2$  wykonanej warstwy mrozochronnej obejmuje:

- prace przygotowawcze i pomiarowe,
- zakup i transport materiałów,
- dostarczenie i rozłożenie na uprzednio przygotowanym podłożu warstwy materiału o grubości i jakości określonej w dokumentacji projektowej i specyfikacji technicznej,
- wyrównanie ułożonej warstwy do wymaganego profilu,
- zagęszczenie wyprofilowanej warstwy,
- przeprowadzenie pomiarów i badań laboratoryjnych, wymaganych w specyfikacji technicznej,
- utrzymanie warstwy,

#### 10. PRZEPISY ZWIĄZANE

##### 10.1. Normy.

PN-B-04481	Grunty budowlane. Badania próbek gruntu
PN-EN 933-1	Kruszywa mineralne. Badania. Oznaczanie składu ziarnowego
PN-EN 933-3	Badania geometrycznych właściwości kruszyw. Oznaczanie kształtu ziaren za pomocą wskaźnika płaskości
PN-EN 933-4	Badania geometrycznych właściwości kruszyw. Oznaczanie kształtu ziaren
PN-EN 933-5	Badania geometrycznych właściwości kruszyw. Oznaczanie procentowej zawartości ziaren o powierzchniach powstałych w wyniku przekruszenia lub łamania kruszyw grubych
PN-EN 933-9	Badania geometrycznych właściwości kruszyw. Ocena zawartości drobnych cząstek. Badania błękitem metylenowym
PN-EN 1097-5	Kruszywa mineralne. Badania. Oznaczanie wilgotności
PN-EN 1097-6	Kruszywa mineralne. Badania. Oznaczanie nasiąkliwości
PN-EN 1367-1	Kruszywa mineralne. Badania. Oznaczanie mrozoodporności metodą bezpośrednią
PN-EN 1744-1	Kruszywa mineralne. Badania. Oznaczanie zawartości zanieczyszczeń organicznych
PN-EN 1744-1	Kruszywa mineralne. Badania. Oznaczanie zawartości siarki metodą bromową
PN-EN 1097-2	Kruszywa mineralne. Badania. Oznaczanie ścieralności w bębnie Los Angeles
PN-EN 13242	Kruszywa do niezwiązanych i związanych hydraulicznie materiałów stosowanych w obiektach budowlanych i budownictwie drogowym
PN-EN 13285	Mieszanki niezwiązane. Wymagania
PN-EN 13286-2	Metody określania gęstości i zawartości wody. Zagęszczanie metodą Proctora.
PN-EN 1008-1	Woda zarobowa do betonu. Specyfikacja pobierania próbek
BN-68/8931-04	Drogi samochodowe. Pomiar równości nawierzchni planografem i łata

##### 10.2. Inne dokumenty

WT-4 2010 Mieszanki niezwiązane dla dróg krajowych. Wymagania techniczne.

# **SPECYFIKACJA TECHNICZNA**

## **D-04.04.02**

**Roboty drogowe.**

**Podbudowa z kruszywa łamanego niezwiązanego,  
stabilizowanego mechanicznie.**

**[ CPV – 45 233 142-6 ]**

## 1. WSTĘP.

### 1.1 Przedmiot OST

Przedmiotem niniejszej Specyfikacji Technicznej są wymagania dotyczące wykonania i odbioru robót związanych z wykonaniem podbudowy z mieszanki niezwiązanego stabilizowanego mechanicznie w ramach odtworzenia nawierzchni drogowej dla przebudowy kanalizacji deszczowej w ul. Królewskiej Tamy w Gliwicach.

### 1.2 Zakres stosowania OST

Ogólna Specyfikacja Techniczna (OST) stanowi obowiązującą podstawę opracowania Specyfikacji Technicznej Wykonania i Odbioru Robót Budowlanych (STWiORB) stosowanej jako dokument przetargowy i kontraktowy przy zlecaniu i realizacji robót na autostradach i drogach krajowych.

Zaleca się wykorzystanie OST przy zlecaniu robót na drogach wojewódzkich, powiatowych, miejskich i gminnych.

### 1.3 Zakres robót objętych OST.

- Wykonanie podbudowy zasadniczej z mieszanki niezwiązanego z kruszywem C 90/3 gr. 10 cm
- Wykonanie podbudowy zasadniczej z mieszanki niezwiązanego z kruszywem C 90/3 gr. 20 cm
- Wykonanie podbudowy pomocniczej z mieszanki niezwiązanego o CBR  $\geq$  60% gr. 35 cm

### 1.4 Określenia podstawowe.

**1.4.1.** Stabilizacja mechaniczna - proces technologiczny, polegający na odpowiednim zagęszczeniu w optymalnej wilgotności kruszywa o właściwie dobranym uziarnieniu.

**1.4.2.** Podbudowa z kruszywa łamanego stabilizowanego mechanicznie - jedna lub więcej warstw zagęszczonej mieszanki, która stanowi warstwę nośną nawierzchni drogowej.

**1.4.3.** Mieszanka niezwiązana – ziarnisty materiał, zazwyczaj o określonym składzie ziarnowym (od  $d=0$  do  $D$ ), który jest stosowany do wykonania ulepszonego podłoża gruntowego oraz warstw konstrukcji nawierzchni dróg.

**1.4.4.** Pozostałe określenia podstawowe są zgodne z obowiązującymi, odpowiednimi polskimi normami oraz z definicjami podanymi w ST D-M-00.00.00 „Wymagania ogólne”

### 1.5. Ogólne wymagania dotyczące robót

Ogólne wymagania dotyczące robót podano w ST D-M-00.00.00 „Wymagania ogólne”

**Wykonawca robót jest odpowiedzialny za jakość ich wykonania oraz za zgodność z Dokumentacją Projektową, ST i poleceniami Inżyniera.**

## 2. MATERIAŁY

### 2.1 Ogólne wymagania dotyczące materiałów

Ogólne wymagania dotyczące materiałów, ich pozyskiwania i składowania, podano w ST D-M 00.00.00 „Wymagania ogólne”.

### 2.2 Właściwości kruszywa

Materiałem do wykonania warstwy z mieszanki niezwiązanego powinno być kruszywo łamane, uzyskane w wyniku przekruszenia surowca skalnego litego lub kruszywo naturalne kruszone, uzyskane w wyniku przekruszenia kamieni narzutowych i otoczków (o wielkości powyżej 63mm).

Do wykonania warstwy z mieszanki niezwiązanego należy stosować kruszywa zgodnie z normą PN-EN 13242, spełniające wymagania podane w tablicy 1.

Tablica 1. Wymagania dla kruszyw przeznaczonych do warstwy z mieszanki niezwiązanego

Rozdział w normie PN-EN 13242	Właściwość	Wymagania wobec kruszywa do mieszanek niezwiązanego przeznaczonych do zastosowania w warstwie				Odniesienie do PN-EN 13242:2004
		podbudowy pomocniczej nawierzchni drogi		podbudowy zasadniczej nawierzchni drogi		
		KR1÷KR2	KR3÷KR6	KR1÷KR2	KR3÷KR6	
4.1 – 4.2	Fracje/zestaw sit #	0,063; 0,5; 1; 2; 4; 5,6; 8; 11,2; 16; 22,4; 31,5; 45; 63 i 90 (zestaw podstawowy plus zestaw 1)				Tabl. 1
		Wszystkie frakcje dozwolone				
4.3.1	Uziarnienie wg PN-EN 933-1	G <sub>C</sub> 85/15, G <sub>F</sub> 85, G <sub>A</sub> 85		G <sub>C</sub> 80/20, G <sub>F</sub> 80, G <sub>A</sub> 75		Tabl. 2
4.3.2	Ogólne granice i tolerancje uziarnienia kruszywa grubego na sitach pośrednich wg PN-EN 933-1	GT <sub>C</sub> NR		GT <sub>C</sub> 20/15		Tabl. 3
4.3.3	Tolerancje typowego uziarnienia kruszywa drobnego i kruszywa o ciągłym uziarnieniu wg PN-EN 933-1	GT <sub>F</sub> NR, GT <sub>A</sub> NR		GT <sub>F</sub> 10, GT <sub>A</sub> 20		Tabl. 4
4.4	Kształt kruszywa grubego wg PN-EN 933-4	FI <sub>NR</sub>		FI <sub>50</sub>		Tabl. 5

	– maksymalne wartości wskaźnika płaskości				
	lub – maksymalne wartości wskaźnika kształtu	SI <sub>NR</sub>	SI <sub>55</sub>	Tabl. 6	
4.5	Kategorie procentowych zawartości ziaren o powierz. przekrusz. lub łamanych oraz ziaren całkowicie zaokrąglonych w kruszywie grubym wg PN-EN 933-5	C <sub>NR</sub>	C <sub>90/3</sub>	Tabl. 7	
4.6	Zawartość pyłów wg PN-EN 933-1 – w kruszywie grubym*)	v	f <sub>Deklarowane</sub>	f <sub>Deklarowane</sub>	Tabl. 8
	– w kruszywie drobnym *)	f <sub>Deklarowane</sub>	f <sub>Deklarowane</sub>	Tabl. 8	
4.7	Jakość pyłów	Wartość niezbadana na pojedynczych frakcjach, a tylko w mieszankach wg wymagań p.2.2-2.4 – WT-4			
5.2	Odporność na rozdrabnianie kruszywa grubego wg PN-EN 1097-2, kategoria nie wyższa niż	LA <sub>50</sub>	LA <sub>40</sub>	LA <sub>40</sub> ***)	Tabl. 9
5.3	Odporność na ścieranie wg PN-EN 1097-1	M <sub>DE</sub> Deklarowana	M <sub>DE</sub> Deklarowana	Tabl. 11	
5.4	Gęstość wg PN-EN 1097-6 rozdział 7,8 lub 9	Deklarowana	Deklarowana		
5.5	Nasiąkliwość wg PN-EN 1097-6 rozdział 7,8 lub 9 (w zależności od frakcji)	W <sub>cm</sub> NR WA <sub>24</sub> 2****)	W <sub>cm</sub> NR WA <sub>24</sub> 2****)		
6.2	Siarczany rozpuszczalne w kwasie wg PN-EN 1744-1	AS <sub>NR</sub>	AS <sub>NR</sub>	Tabl. 12	
6.3	Całkowita zawartość siarki wg PN-EN 1744-1	S <sub>NR</sub>	S <sub>NR</sub>	Tabl. 13	
6.4.2.1	Stalność objętościowa żużla stalowniczego wg PN-EN 1744-1 rozdział 19.3	V <sub>5</sub>	V <sub>5</sub>	Tabl. 14	
6.4.2.2	Rozpad krzemianowy w żużlu wielkopieczowym kawałkowym wg PN-EN 1744-1 rozdział 19.1	Brak rozpadu	Brak rozpadu		
6.4.2.3	Rozpad żelazowy w żużlu wielkopieczowym kawałkowym wg PN-EN 1744-1 rozdział 19.2	Brak rozpadu	Brak rozpadu		
6.4.3	Składniki rozpuszczalne w wodzie wg PN-EN 1744-3	Brak substancji szkodliwych dla środowiska wg odrębnych przepisów			
6.4.4	Zanieczyszczenia	Brak ciał obcych takich jak; drewno, szkło i plastik mogących pogorszyć wyrób końcowy			
7.2	Zgorzel słoneczna bazaltu wg PN-EN 1367-3, wg PN-EN 1097-2	SB <sub>LA</sub>	SB <sub>LA</sub>		
7.3.3	Mrozoodporność na kruszywie frakcji 8/16 wg PN-EN 1367-1	– skały magmowe i przeobrażone: F4 – skały osadowe: F10 – kruszywa z recyklingu: F10 (F25**)	– skały magmowe i przeobrażone: F4 – skały osadowe: F10 – kruszywa z recyklingu: F10 (F25**)	Tabl. 18	
Załącznik C	Skład materiałowy	Deklarowany	Deklarowany		
Załącznik C pkt. C.3.4	Istotne cechy środowiskowe	Większość substancji niebezpiecznych określonych w dyrektywie Rady 76/769/EWG zazwyczaj nie występuje w źródłach kruszywa pochodzenia mineralnego. Jednak w odniesieniu do kruszyw sztucznych i odpadowych należy badać czy zawartość substancji niebezpiecznych nie przekracza wartości dopuszczalnych wg odrębnych przepisów			
*) łączna zawartość pyłów w mieszance powinna się mieścić w polu wyznaczonym przez krzywe graniczne					
**) łączna pod warunkiem, gdy zawartość w mieszance nie przekracza 50% m/m					

\*\*\*) do warstw podbudów zasadniczych na drogach obciążonych ruchem KR5+KR6 dopuszcza się jedynie kruszywo charakteryzujące się odpornością na rozdrabnianie LA≤35

\*\*\*\*) w przypadku, gdy wymaganie nie jest spełnione należy sprawdzić mrozoodporność

### 2.3 Uziarnienie kruszywa.

Krzywa uziarnienia kruszywa powinna być ciągła i nie może przebiegać od dolnej krzywej granicznej uziarnienia do górnej krzywej granicznej uziarnienia na sąsiednich sitach. Wymiar największego ziarna kruszywa nie może przekraczać 2/3 grubości warstwy układanej jednorazowo.

Krzywa uziarnienia kruszywa, określona według WT-4 powinna leżeć między krzywymi granicznymi pół dobrego uziarnienia podanymi na rysunku 1 i 2.

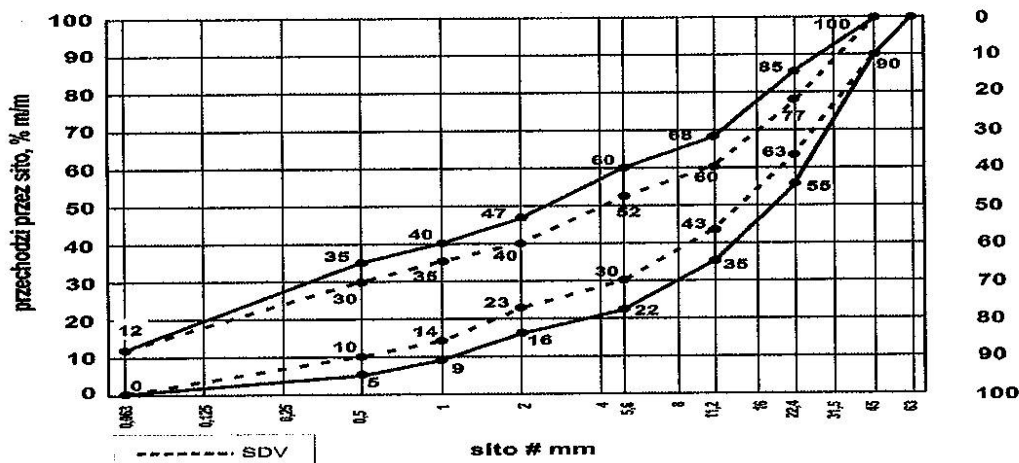

Rysunek 1. Mieszanka niezwiązana 0/45 do warstwy podbudowy pomocniczej

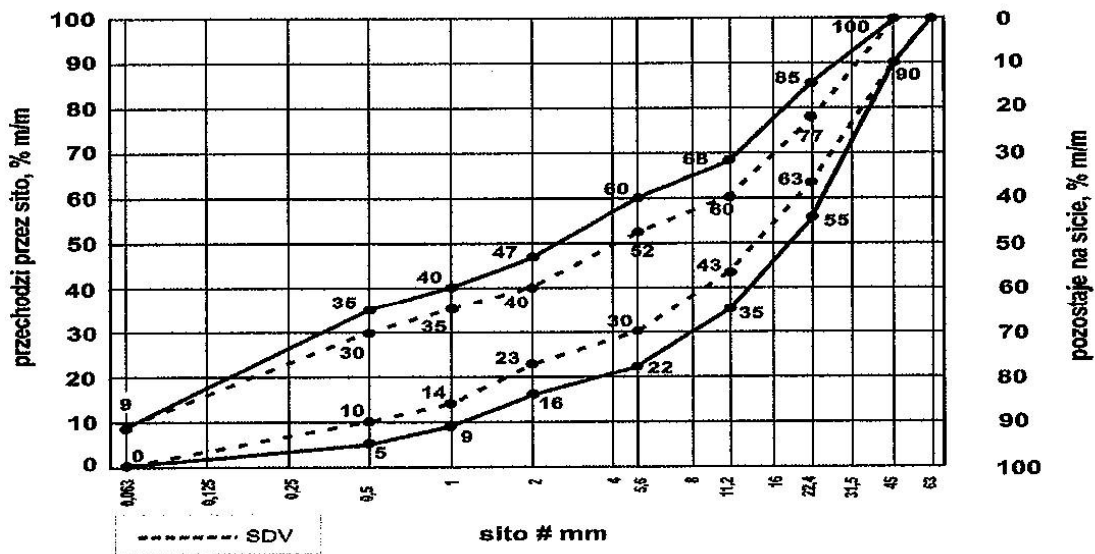

Rysunek 2. Mieszanka niezwiązana 0/45 do warstwy podbudowy zasadniczej

Oprócz wymagań podanych na rysunkach 1 i 2, wymaga się, aby 90% uziarnień mieszanek zbadanych w ramach ZKP w okresie 6 miesięcy spełniało wymagania kategorii podanych w tablicach 2 i 3, aby zapewnić jednorodność i ciągłość uziarnienia

Tablica 2. Wymagania wobec jednorodności uziarnienia na sitach kontrolnych – porównanie z deklarowaną przez producenta wartością (S). Wymagania dotyczą produkowanej i dostarczanej mieszanki. Jeśli mieszanka zawiera nadmierną zawartość ziaren słabych, wymaganie dotyczy deklarowanego przez producenta uziarnienia mieszanki po pięciokrotnym zagęszczeniu metodą Proctora

Mieszanka niezwiązana	Porównanie z deklarowaną przez producenta wartością (S)								
	Tolerancje przesiewu przez sito (mm), %(m/m)								
	0,5	1	2	4	5,6	8	11,2	16	22,4
0/45	± 5	± 5	± 7	-	± 8	-	± 8	-	± 8

Tablica 3 Wymagania wobec ciągłości uziarnienia na sitach kontrolnych – różnice w przesiewach podczas badań kontrolnych produkowanych mieszanek

Mieszanka niezwiązana	Minimalna i maksymalna zawartość frakcji w mieszankach: [różnice przesiewów w %(m/m) przez sito (mm)]													
	1/2		2/4		2/5,6		4/8		5,6/11,2		8/16		11,2/22,4	
	min	max	min	max	min	max	min	max	min	max	min	max	min	max
0/45	4	15	-	-	7	20	-	-	10	25	-	-	10	25

#### 2.4. Parametry mieszanek niezwiązanych.

Mieszanki niezwiązane winny spełniać wymagania podane w tablicy 4

Tablica 4. Wymagania wobec mieszanek niezwiązanych do warstw podbudowy

Rozdział w normie PN-EN 13285	Właściwość	Wymagania wobec mieszanek niezwiązanych przeznaczonych do zastosowania w warstwie				Odniesienie do PN-EN 13285
		Podbudowy pomocniczej nawierzchni drogi		Podbudowy zasadniczej nawierzchni drogi		
		KR1+KR2	KR3+KR6	KR1+KR2	KR3+KR6	
4.3.1	Uziarnienie mieszanek	0/45		0/45		Tabl. 4
4.3.2	Maksymalna zawartość pyłów: kategoria UF	UF <sub>12</sub>		UF <sub>9</sub>		Tabl. 2
4.3.2	Minimalna zawartość pyłów: kategoria UF	LF <sub>NR</sub>		LF <sub>NR</sub>		Tabl. 3
4.3.3	Zawartość nadziarna: kategoria OC	OC <sub>90</sub>		OC <sub>90</sub>		Tabl. 4 i 6
4.4.1	Wymagania wobec uziarnienia	Krzywa uziarnienia wg rys. 1		Krzywa uziarnienia wg rys. 2		Tabl. 5 i 6
4.4.2	Wymagania wobec jednorodności uziarnienia poszczególnych partii – porównanie z deklarowaną przez producenta wartością (S)	Wg tab. 2		Wg tab. 2		Tabl. 7
4.4.2	Wymagania wobec jednorodności uziarnienia na sitach kontrolnych – różnice w przesiewach	Wg tab. 3		Wg tab. 3		Tabl. 8
4.5	Wrażliwość na mróz: wskaźnik piaskowy SE*), co najmniej	40		45		-
	Odporność na rozdrabnianie (dotyczy frakcji 10/14 odsianej)	LA <sub>40</sub>		LA <sub>35</sub>		-



	z mieszanki) wg PN-EN 1097-1, kategoria nie wyższa niż:			
	Odporność na ścieranie (dotyczy frakcji 10/14 odsianej z mieszanki) wg PN-EN 1097-1, kategoria M <sub>DE</sub>	Deklarowana	Deklarowana	-
	Mrozoodporność (dotyczy frakcji 8/16 odsianej z mieszanki) wg PN-EN 1367-1	F7	F4	-
	Wartość CBR po zagęszczeniu do wskaźnika zagęszczenia I <sub>s</sub> =1,0 i moczeniu w wodzie 96h, co najmniej	≥ 60	≥ 80	-
4.5	Zawartość wody w mieszance zagęszczanej, % (m/m) wilgotności optymalnej wg metody Proctora	80-100	80-100	-
*) Badanie wskaźnika piaskowego SE należy wykonać na mieszance po pięciokrotnym zagęszczeniu metodą Proctora wg PN-EN 13286-2				

## 2.5. Woda.

Należy stosować wodę wg PN-EN 1008-1.

## 3. SPRZĘT.

### 3.1. Ogólne wymagania dotyczące sprzętu

Ogólne wymagania dotyczące sprzętu podano w ST D-M-00.00.00 „Wymagania ogólne”.

### 3.2. Sprzęt do wykonania robót

Wykonawca przystępujący do wykonania warstw z mieszanek niezwiązaných stabilizowanych mechanicznie powinien wykazać się możliwością korzystania z następującego sprzętu:

- a) mieszarek do wytwarzania mieszanki, wyposażonych w urządzenia dozujące wodę. Mieszarki powinny zapewnić wytworzenie jednorodnej mieszanki o wilgotności optymalnej,
- b) równiarek albo układarek do rozkładania mieszanki,
- c) walców gumionych i stalowych wibracyjnych lub statycznych do zagęszczania. W miejscach trudno dostępnych powinny być stosowane zagęszczarki płytowe, ubijaki mechaniczne lub małe walce wibracyjne. Stosowany przez Wykonawcę sprzęt powinien być sprawny technicznie i zaakceptowany przez Inżyniera.

## 4. TRANSPORT

### 4.1. Ogólne wymagania dotyczące transportu

Ogólne wymagania dotyczące transportu podano w ST D-M-00.00.00 „Wymagania ogólne”.

### 4.2. Transport materiałów

Kruszywa można przewozić dowolnymi środkami transportu w warunkach zabezpieczających je przed zanieczyszczeniem, zmieszaniem z innymi materiałami, nadmiernym wysuszeniem i zawilgoceniem.

Wskazany jest transport samowyladowczy (samochody, ciągniki z przyczepami). Przy ruchu po drogach publicznych pojazd musi spełniać wymagania dotyczące przepisów ruchu drogowego w odniesieniu do dopuszczalnych obciążeń na osie i innych parametrów technicznych.

Transport pozostałych materiałów powinien odbywać się zgodnie z wymaganiami norm przedmiotowych.

## 5. WYKONANIE ROBÓT

### 5.1. Ogólne zasady wykonania robót

Ogólne zasady wykonania robót podano w ST D-M-00.00.00 „Wymagania ogólne”.

### 5.2. Przygotowanie podłoża

Podłoże pod podbudowę stanowi warstwa z mieszanki związanej spoiwem hydraulicznym wykonana wg ST D.04.05.01.

Podbudowa musi być wytyczona w sposób umożliwiający jej wykonanie zgodnie z Dokumentacją Projektową i według zaleceń Inżyniera.

Paliki lub szpilki do kontroli ukształtowania podbudowy muszą być wcześniej przygotowane, odpowiednio zamocowane i utrzymywane w czasie robót przez Wykonawcę.

Rozmieszczenie palików lub szpilek powinno umożliwiać naciągnięcie sznurków lub linek do wytyczenia robót w odstępach nie większych niż co 10 m.

### 5.3. Przygotowanie mieszanki

Wykonawca na podstawie badań laboratoryjnych przygotowuje recepturę na wytworzenie mieszanki. Receptura obejmować będzie ustalenie mieszanych frakcji kruszywa oraz wilgotność optymalną dla mieszanych składników. Sporządzona receptura musi uzyskać akceptację Inżyniera.

#### **5.4. Przygotowanie mieszanki na warstwę podbudowy**

Wytworzenie mieszanki polegać będzie na wymieszaniu odpowiednich frakcji kruszywa (przewidzianych recepturą) z dodaniem wody, celem uzyskania wilgotności optymalnej dla wytworzonej mieszanki. Potrzebną ilość wody dla mieszanki ustala się laboratoryjnie z uwzględnieniem wilgotności naturalnej kruszywa. Nawilżanie mieszanki powinno następować stopniowo w ilości nie większej niż 10 l/m<sup>3</sup> do czasu uzyskania w mieszance wilgotności optymalnej określonej laboratoryjnie. Mieszanka po wyprodukowaniu powinna być od razu transportowana na miejsce wbudowania w taki sposób, aby nie uległa rozsegregowaniu i wysychaniu.

#### **5.5. Wbudowywanie i zagęszczanie mieszanki**

Mieszanka kruszywa powinna być rozkładana w warstwie o jednakowej grubości, takiej, aby jej ostateczna grubość po zagęszczeniu była zgodna z Dokumentacją Projektową. Grubość pojedynczo układanej warstwy nie może przekraczać 20 cm po zagęszczeniu. Warstwy o grubości większej niż 20cm należy wykonać w dwóch warstwach. Warstwa podbudowy powinna być rozłożona w sposób zapewniający osiągnięcie wymaganych spadków i rzędnych wysokościowych. Bezpośrednio po wyprofilowaniu warstwy kruszywa należy przystąpić do jej zagęszczenia przez wałowanie. Podbudowę należy zagęszczać walcami ogumionymi, walcami wibracyjnymi i gładkimi. Zagęszczanie powinno postępować stopniowo od krawędzi do środka podbudowy przy przekroju daszkowym jezdni oraz od dolnej do górnej krawędzi podbudowy przy przekroju o spadku jednostronnym. Jakiegokolwiek nierówności lub zagłębienia powstałe w czasie zagęszczania powinny być wyrównane przez spulchnianie warstwy kruszywa i dodanie lub usunięcie materiału aż do otrzymania równej powierzchni. W miejscach niedostępnych dla walców podbudowa powinna być zagęszczona zagęszczarkami płytowymi, małymi walcami wibracyjnymi lub ubijakami mechanicznymi. W pierwszej fazie zagęszczania należy stosować sprzęt lżejszy, a w końcowej sprzęt cięższy. Zagęszczenie należy prowadzić do osiągnięcia wskaźnika zagęszczenia podbudowy nie mniejszego niż  $I_s = 1,00$  według normalnej próby Proctora. Wilgotność mieszanki kruszywa podczas zagęszczania powinna odpowiadać wilgotności optymalnej, określonej według próby Proctora. Materiał nadmiernie nawilgocony, powinien zostać osuszony przez mieszanie i napowietrzanie. Jeżeli wilgotność mieszanki kruszywa jest niższa od optymalnej o 20% jej wartości, mieszanka powinna być zwilżona określoną ilością wody i równomiernie wymieszana. W przypadku, gdy wilgotność mieszanki kruszywa jest wyższa od optymalnej o 10% jej wartości, mieszankę należy osuszyć.

#### **5.6. Utrzymanie podbudowy**

Podbudowa po wykonaniu, a przed ułożeniem następnej warstwy, powinna być utrzymywana w dobrym stanie. Jeżeli Wykonawca będzie wykorzystywał, za zgodą Inżyniera, gotową podbudowę do ruchu budowlanego, to jest obowiązany naprawić wszelkie uszkodzenia podbudowy, spowodowane przez ten ruch. Koszt napraw wynikłych z niewłaściwego utrzymania podbudowy obciąża Wykonawcę robót.

#### **5.7. Odcinek próbny**

Wykonawca wykona odcinek próbny co najmniej na 3 dni przed rozpoczęciem robót, w celu:

- stwierdzenia czy sprzęt budowlany do mieszania, rozkładania i zagęszczania mieszanki kruszywa jest właściwy,
- określenia grubości warstwy mieszanki kruszywa w stanie luźnym, koniecznej do uzyskania wymaganej grubości warstwy po zagęszczeniu,
- określenia liczby przejść sprzętu zagęszczającego, potrzebnej do uzyskania wymaganego wskaźnika zagęszczenia.

Na odcinku próbnym Wykonawca powinien użyć takich wyrobów oraz sprzętu do mieszania, rozkładania i zagęszczania, jakie będą stosowane do wykonywania warstwy.

Powierzchnia odcinka próbnego powinna wynosić od 400 do 800 m<sup>2</sup>.

Odcinek próbny powinien być zlokalizowany w miejscu akceptowanym przez Inżyniera.

Wykonawca może przystąpić do wykonywania warstwy po zaakceptowaniu odcinka próbnego przez Inżyniera.

### **6. KONTROLA JAKOŚCI ROBÓT**

#### **6.1. Ogólne zasady kontroli jakości robót**

Ogólne zasady kontroli jakości robót podano w ST D-M-00.00.00 „Wymagania ogólne”

#### **6.2. Badania przed przystąpieniem do robót**

Przed przystąpieniem do robót Wykonawca powinien wykonać badania kruszyw przeznaczonych do wykonania robót i przedstawić wyniki tych badań Inżynierowi w celu akceptacji materiałów. Badania te powinny obejmować wszystkie właściwości określone w pkt 2 niniejszej ST.

#### **6.3. Badania w czasie robót**

##### **6.3.1. Częstotliwość oraz zakres badań i pomiarów**

Tablica 5. Częstotliwość oraz zakres badań przy budowie warstw z mieszanek niezwiązaných stabilizowanych mechanicznie

Lp.	Wyszczególnienie badań	Częstotliwość badań	
		Minimalna liczba badań na dziennej działce roboczej	Maksymalna powierzchnia podbudowy przypadająca na jedno badanie (m <sup>2</sup> )
1	Uziarnienie mieszanki	2	1000
2	Wilgotność mieszanki		co 100 m jezdni
3	Zagęszczenie warstwy	10 próbek	na 10000 m <sup>2</sup>
4	Badanie właściwości kruszywa wg tab. 1	dla każdej partii kruszywa i przy każdej zmianie kruszywa	

### 6.3.2. Uziarnienie mieszanki

Uziarnienie mieszanki powinno być zgodne z wymaganiami podanymi w pkt 2.3. Próbkę należy pobierać w sposób losowy, z rozłożonej warstwy, przed jej zagęszczeniem. Wyniki badań powinny być na bieżąco przekazywane Inżynierowi.

### 6.3.3. Wilgotność mieszanki

Wilgotność mieszanki powinna odpowiadać wilgotności optymalnej, określonej według próby Proctora, zgodnie z PN-EN 13286-2 w granicach podanych w tablicy 4.

### 6.3.4. Zagęszczenie warstwy

Zagęszczenie każdej warstwy powinno odbywać się aż do osiągnięcia wymaganego wskaźnika odkształcenia. Kontrolę zagęszczenia należy oprzeć na metodzie obciążeń płytowych wg PN-S-02205 stosując płytę Ø30cm. Wynik modułu należy obliczać w zakresie obciążeń jednostkowych 0,25 – 0,35MPa i przyrostu odkształcenia odpowiadającemu temu zakresowi obciążeń jednostkowych doprowadzając obciążenie końcowe do 0,45MPa. W obliczeniach modułu należy zastosować mnożnik ¾ zgodnie z PN-S-02205:1998.

Moduły odkształcenia oblicza się z następujących wzorów:

$$E_1 = \frac{3\Delta p}{4\Delta s} D \quad E_2 = \frac{3\Delta p_2}{4\Delta s_2} D$$

gdzie:

- $E_1$  - moduł pierwotny odkształcenia [MPa],
- $E_2$  - moduł wtórny odkształcenia [MPa],
- $\Delta p$  - różnica nacisków w pierwszym cyklu obciążania [MPa],
- $\Delta p_2$  - różnica nacisków w drugim cyklu obciążania [MPa],
- $\Delta s$  - przyrost osiadań odpowiadający różnicy nacisków  $\Delta p$  [mm],
- $\Delta s_2$  - przyrost osiadań odpowiadający różnicy nacisków  $\Delta p_2$  [mm],
- $D$  - średnica płyty [mm] ( $D = 300$  mm).

Zagęszczenie mieszanki niezwiązanego stabilizowanego mechanicznie należy uznać za prawidłowe, gdy stosunek wtórnego modułu  $E_2$  do pierwotnego modułu odkształcenia  $E_1$  jest nie większy od 2,2 dla każdej warstwy.

### 6.3.5. Właściwości kruszywa

Badania kruszywa powinny obejmować ocenę wszystkich właściwości określonych w pkt 2.2 ÷ 2.4

Próbki do badań pełnych powinny być pobierane przez Wykonawcę w sposób losowy w obecności Inżyniera.

## 6.4. Wymagania dotyczące cech geometrycznych podbudowy

### 6.4.1. Częstotliwość oraz zakres pomiarów

Częstotliwość oraz zakres pomiarów dotyczących cech geometrycznych podbudowy podano w tabl. 6.

Tablica 6. Częstotliwość oraz zakres pomiarów wykonanej warstwy z mieszanki niezwiązanego

Lp.	Wyszczególnienie badań i pomiarów	Minimalna częstotliwość pomiarów
1	Szerokość podbudowy	10 razy na 1 km
2	Równość podłużna	w sposób ciągły planografem albo co 20 m łata na każdym pasie ruchu
3	Równość poprzeczna	10 razy na 1 km
4	Spadki poprzeczne <sup>*)</sup>	10 razy na 1 km
5	Rzędne wysokościowe	co 20 m, a n odcinkach krzywoliniowych co 10m
6	Ukształtowanie osi w planie <sup>*)</sup>	co 100 m
7	Grubość podbudowy	Podczas budowy: w 3 punktach na każdej działce roboczej, lecz nie rzadziej niż raz na 500 m <sup>2</sup> , 2 badania co 100 m jezdni Przed odbiorem: w 3 punktach, lecz nie rzadziej niż raz na 2000 m <sup>2</sup>
8	Nośność podbudowy: - moduł odkształcenia	co najmniej w dwóch przekrojach na każde 1000 m

<sup>\*)</sup> Dodatkowe pomiary spadków poprzecznych i ukształtowania osi w planie należy wykonać w punktach głównych łuków poziomych.

#### 6.4.2. Szerokość

Szerokość podbudowy nie może różnić się od szerokości projektowanej o więcej niż +10 cm, -5 cm. Na jezdniach bez krawężników szerokość podbudowy powinna być większa od szerokości warstwy wyżej leżącej o co najmniej 25cm lub o wartość wskazaną w Dokumentacji Projektowej.

#### 6.4.3. Równość

Nierówności podłużne podbudowy należy mierzyć 4-metrową łata lub planografem, zgodnie z BN-68/8931-04. Nierówności poprzeczne podbudowy należy mierzyć 4-metrową łata. Nierówności podbudowy nie mogą przekraczać 10 mm

#### 6.4.4. Spadki poprzeczne

Spadki poprzeczne podbudowy na prostych i łukach powinny być zgodne z dokumentacją projektową, z tolerancją  $\pm 0,5$  %.

#### 6.4.5. Rzędne wysokościowe

Różnice pomiędzy rzędnymi wysokościowymi podbudowy i rzędnymi projektowanymi nie powinny przekraczać -1cm, +0cm.

#### 6.4.6. Ukształtowanie osi warstwy

Oś w planie nie może być przesunięta w stosunku do osi projektowanej o więcej niż  $\pm 5$ cm.

#### 6.4.7. Grubość warstwy

Grubość nie może się różnić od grubości projektowanej o więcej niż  $\pm 10$  %.

#### 6.4.8. Nośność warstwy

Moduł odkształcenia wg PN-S-02205 powinien być zgodny z podanym w tablicy 7

Tablica 7. Cechy warstwy dotyczące zagęszczenia i nośności

Lp.	Podbudowa z kruszywa o wskaźniku Wnoś nie mniejszym niż %	Wymagane cechy podbudowy		
		Wskaźnik zagęszczenia $I_s$ nie mniejszy niż;	Minimalny moduł odkształcenia mierzony płytą o średnicy 30 cm MPa	
			od pierwszego obciążenia $E_1$	od drugiego obciążenia $E_2$
1	120	1,03	100	180
2	80	1,00	80	140
3	60	1,00	60	120

### 6.5. Zasady postępowania z wadliwie wykonanymi odcinkami podbudowy

#### 6.5.1. Niewłaściwe cechy geometryczne warstwy

Wszystkie powierzchnie warstwy, które wykazują większe odchylenia od określonych w punkcie 6.4 powinny być naprawione przez spulchnienie lub zerwanie do głębokości co najmniej 10 cm, wyrównane i powtórnie zagęszczone. Dodanie nowego materiału bez spulchnienia wykonanej warstwy jest niedopuszczalne. Jeżeli szerokość warstwy jest mniejsza od szerokości projektowanej o więcej niż 5 cm i nie zapewnia podparcia warstwom wyżej leżącym, to Wykonawca powinien na własny koszt poszerzyć podbudowę przez spulchnienie warstwy na pełną grubość do połowy szerokości pasa ruchu, dołożenie materiału i powtórne zagęszczenie.

#### 6.5.2. Niewłaściwa grubość warstwy

Na wszystkich powierzchniach wadliwych pod względem grubości, Wykonawca wykona naprawę. Powierzchnie powinny być naprawione przez spulchnienie lub wybranie warstwy na odpowiednią głębokość, zgodnie z decyzją Inżyniera, uzupełnione nowym materiałem o odpowiednich właściwościach, wyrównane i ponownie zagęszczone. Roboty te Wykonawca wykona na własny koszt. Po wykonaniu tych robót nastąpi ponowny pomiar i ocena grubości warstwy, według wyżej podanych zasad, na koszt Wykonawcy.

#### 6.5.3. Niewłaściwa nośność

Jeżeli nośność warstwy będzie mniejsza od wymaganej, to Wykonawca wykona wszelkie roboty niezbędne do zapewnienia wymaganej nośności, zalecone przez Inżyniera. Koszty tych dodatkowych robót poniesie Wykonawca tylko wtedy, gdy zaniżenie nośności warstwy wynikało z niewłaściwego wykonania robót przez Wykonawcę.

### 7. OBMIAR ROBÓT

Ogólne zasady obmiaru robót podano w ST D-M-00.00.00 „Wymagania ogólne”.

Jednostką obmiarową jest  $m^2$  (metr kwadratowy) wykonanej warstwy z mieszanki niezwiązanego stabilizowanego mechanicznie.

### 8. ODBIÓR ROBÓT

Ogólne zasady odbioru robót podano w ST D-M-00.00.00 „Wymagania ogólne”.

Roboty uznaje się za zgodne z Dokumentacją Projektową, ST i wymaganiami Inżyniera, jeżeli wszystkie pomiary i badania z zachowaniem tolerancji wg pkt 6 dały wyniki pozytywne.

### 9. PODSTAWA PŁATNOŚCI

#### 9.1. Ogólne ustalenia dotyczące podstawy płatności

Ogólne ustalenia dotyczące podstawy płatności podano w ST D-M-00.00.00 „Wymagania ogólne”.

## 9.2. Cena jednostki obmiarowej

Cena wykonania 1 m<sup>2</sup> robót obejmuje:

- prace pomiarowe i roboty przygotowawcze,
- oznakowanie prowadzonych robót,
- zakup i dostarczenie materiałów do wykonania podbudowy,
- dostarczenie sprzętu niezbędnego do wykonania podbudowy,
- sprawdzenie i ewentualną naprawę podłoża,
- opracowanie recepty na wykonanie mieszanki z kruszywa,
- przygotowanie mieszanki z kruszywa, zgodnie z receptą,
- dostarczenie mieszanki na miejsce wbudowania,
- wykonanie odcinka próbnego,
- rozłożenie mieszanki,
- zagęszczenie rozłożonej mieszanki,
- przeprowadzenie pomiarów i badań laboratoryjnych określonych w ST,
- utrzymanie podbudowy w czasie robót,
- uporządkowanie miejsca prowadzonych robót.

## 10. PRZEPISY ZWIĄZANE

### 10.1. Normy

PN-B-04481	Grunty budowlane. Badania próbek gruntu
PN-EN 933-1	Kruszywa mineralne. Badania. Oznaczanie składu ziarnowego
PN-EN 933-3	Badania geometrycznych właściwości kruszyw. Oznaczanie kształtu ziaren za pomocą wskaźnika płaskości
PN-EN 933-4	Badania geometrycznych właściwości kruszyw. Oznaczanie kształtu ziaren
PN-EN 933-5	Badania geometrycznych właściwości kruszyw. Oznaczanie procentowej zawartości ziaren o powierzchniach powstałych w wyniku przekruszenia lub łamania kruszyw grubych
PN-EN 933-9	Badania geometrycznych właściwości kruszyw. Ocena zawartości drobnych cząstek. Badania błękitem metylenowym
PN-EN 1097-5	Kruszywa mineralne. Badania. Oznaczanie wilgotności
PN-EN 1097-6	Kruszywa mineralne. Badania. Oznaczanie nasiąkliwości
PN-EN 1367-1	Kruszywa mineralne. Badania. Oznaczanie mrozodporności metodą bezpośrednią
PN-EN 1744-1	Kruszywa mineralne. Badania. Oznaczanie zawartości zanieczyszczeń organicznych
PN-EN 1744-1	Kruszywa mineralne. Badania. Oznaczanie zawartości siarki metodą bromową
PN-EN 1097-2	Kruszywa mineralne. Badania. Oznaczanie ścieralności w bębnie Los Angeles
PN-EN 13242	Kruszywa do niezwiązanych i związanych hydraulicznie materiałów stosowanych w obiektach budowlanych i budownictwie drogowym
PN-EN 13285	Mieszanki niezwiązane. Wymagania
PN-EN 13286-2	Metody określania gęstości i zawartości wody. Zagęszczanie metodą Proctora.
PN-EN 1008-1	Woda zarobowa do betonu. Specyfikacja pobierania próbek
BN-68/8931-04	Drogi samochodowe. Pomiar równości nawierzchni planografem i łąką

### 10.2. Inne dokumenty

WT-4 2010 Mieszanki niezwiązane dla dróg krajowych. Wymagania techniczne.

# **SPECYFIKACJA TECHNICZNA**

## **D-04.06.01b**

**Roboty drogowe.**

**Podbudowa z betonu cementowego**

**[ CPV – 45 233 142-6 ]**

## 1. WSTĘP

### 1.1. Przedmiot ST

Przedmiotem niniejszej Specyfikacji Technicznej są wymagania dotyczące wykonania i odbioru robót związanych z wykonywaniem podbudowy z mieszanki związanej cementem w ramach odtworzenia nawierzchni drogowej dla przebudowy kanalizacji deszczowej w ul. Królewskiej Tamy w Gliwicach.

### 1.2. Zakres stosowania ST

Specyfikacja Techniczna jest stosowana jako dokument przetargowy i kontraktowy przy zleceniu i realizacji robót wymienionych w punkcie 1.1.

### 1.3. Zakres robót objętych ST

Ustalenia zawarte w niniejszej specyfikacji dotyczą wykonywania podbudowy z betonu cementowego i obejmują wykonanie:

- Wykonanie podbudowy z betonu cementowego C16/20 (B20) grubości 18 cm

### 1.4. Określenia podstawowe.

1.4.1. Podbudowa - dolna część nawierzchni służąca do przenoszenia obciążeń od ruchu na podłoże.

1.4.2. Podbudowa z betonu cementowego - warstwa zagęszczonej mieszanki betonowej, która po osiągnięciu wytrzymałości na ściskanie odpowiadającej klasie betonu C16/20 (lub wyjątkowo wyższej), stanowi fragment nośnej części nawierzchni, służąca do przenoszenia obciążeń od ruchu na podłoże.

1.4.3. Klasa betonu - symbol literowo-liczbowy (np. betonu klasy C16/20 przy  $R^G_b = 20$  MPa), określający wytrzymałość gwarantowaną betonu ( $R^G_b$ ).

1.4.4. Mieszanka betonowa - mieszanina wszystkich składników użytych do wykonania betonu przed zagęszczeniem.

1.4.5. Szczelina skurczowa pełna - szczelina dzieląca płyty betonowe na całej grubości i umożliwiająca tylko kurczenie się płyt.

1.4.6. Szczelina skurczowa pozorna - szczelina dzieląca płyty betonowe w części górnej przekroju poprzecznego.

1.4.7. Masa zalewowa na gorąco - mieszanina składająca się z asfaltu drogowego, modyfikowanego dodatkiem kauczuku lub żywic syntetycznych, wypełniaczy i innych dodatków uszlachetniających, przeznaczona do wypełniania szczelin nawierzchni na gorąco.

1.4.8. Masa zalewowa na zimno - mieszanina żywic syntetycznych jedno- lub dwuskładnikowych, zawierająca konieczne dodatki uszlachetniające i wypełniające, przeznaczona do wypełniania szczelin na zimno.

1.4.9. Wkładki uszczelniające do szczelin - elastyczne profile zamknięte lub otwarte, zwykle wykonane z tworzywa sztucznego, wciskane w szczelinę w celu jej uszczelnienia.

1.4.10. Wskaźnik różnoziarnistości - wielkość charakteryzująca grunty niespoiste, określona wg wzoru  $U = d_{60} : d_{10}$ , gdzie  $d_{60}$  - średnica oczek sita, przez które przechodzi 60% gruntu,  $d_{10}$  - średnica oczek sita, przez które przechodzi 10% gruntu.

1.4.11. Pozostałe określenia podstawowe są zgodne z obowiązującymi, odpowiednimi polskimi normami i z definicjami podanymi w ST D-M-00.00.00 „Wymagania ogólne” pkt 1.4.

### 1.5. Ogólne wymagania dotyczące robót

Ogólne wymagania dotyczące robót podano w ST D-M-00.00.00 „Wymagania ogólne” pkt 1.5.

## 2. MATERIAŁY

### 2.1. Ogólne wymagania dotyczące materiałów

Ogólne wymagania dotyczące materiałów, ich pozyskiwania i składowania podano w ST D-M-00.00.00 „Wymagania ogólne”.

### 2.2. Kruszywo

Do wykonania mieszanki związanej spoiwem hydraulicznym należy stosować kruszywa zgodnie z normą PN-EN 12522.

Do wykonania mieszanki związanej spoiwem hydraulicznym można stosować kruszywo naturalne, sztuczne lub z recyklingu albo mieszankę tych kruszyw, spełniające wymagania podane w tablicy 1.

Tablica 1. Wymagania dla kruszyw przeznaczonych do mieszanki związanej spoiwem hydraulicznym

Rozdział w normie PN-EN 13242	Właściwość	Deklarowane kategorie lub wartości	Odniesienie do PN-EN 13242:2004
		w odniesieniu do zastosowania kruszywa do warstwy związanej warstwy podbudowy zasadniczej - wszystkie kategorie ruchu (KR1÷KR6)	
4.1	Fracje/zestaw sit #	1; 2; 4; 5,6; 8; 11,2; 16; 22,4; 31,5; 45; 63 i 90 (zestaw podstawowy plus zestaw 1)	Tabl. 1
		Wszystkie frakcje dozwolone	
4.3.1	Uziarnienie wg PN-EN 933-1	G <sub>C</sub> 80/20, G <sub>F</sub> 80, G <sub>A</sub> 75	Tabl. 2

4.3.2	Ogólne granice i tolerancje uziarnienia kruszywa grubego na sitach pośrednich wg PN-EN 933-1	GT <sub>C</sub> NR	Tabl. 3
4.3.3	Tolerancje typowego uziarnienia kruszywa drobnego i kruszywa o ciągłym uziarnieniu wg PN-EN 933-1	GT <sub>F</sub> NR, GT <sub>A</sub> NR	Tabl. 4
4.4	Kształt kruszywa grubego – maksymalne wartości wskaźnika płaskości wg PN-EN 933-3*)	FI <sub>50</sub>	Tabl. 5
	Kształt kruszywa grubego – maksymalne wartości wskaźnika kształtu wg PN-EN 933-4*)	SI <sub>50</sub>	Tabl. 6
4.5	Kategorie procentowych zawartości ziaren o powierz. przekrusz. lub łamanych oraz ziaren całkowicie zaokrąglonych w kruszywie grubym wg PN-EN 933-5	C <sub>NR</sub>	Tabl. 7
4.6	Zawartość pyłów**) w kruszywie grubym wg PN-EN 933-1	f <sub>Deklarowane</sub>	Tabl. 8
4.6	Zawartość pyłów**) w kruszywie drobnym wg PN-EN 933-1	f <sub>Deklarowane</sub>	Tabl. 8
4.7	Jakość pyłów	Brak wymagań	
5.2	Odporność na rozdrabnianie kruszywa grubego wg PN-EN 1097-2	LA <sub>50</sub>	Tabl. 9
5.3	Odporność na ścieranie wg PN-EN 1097-1	M <sub>DE</sub> NR	Tabl. 11
5.4	Gęstość wg PN-EN 1097-6 rozdział 7,8 lub 9	Deklarowana	
5.5	Nasiąkliwość wg PN-EN 1097-6 rozdział 7,8 lub 9	Deklarowana	
6.2	Siarczany rozpuszczalne w kwasie wg PN-EN 1744-1	–Kruszywo kam. AS 0,2 –Żużel kawałkowy wielkopieczowy AS 1,0	Tabl. 12
6.3	Całkowita zawartość siarki wg PN-EN 1744-1	–Kruszywo łam. S NR –Żużel kawałkowy wielkopieczowy S 2	Tabl. 13
6.4.1	Składniki wpływające na szybkość wiązania i twardnienia mieszanek związanych hydraulicznie	Deklarowana	
6.4.2.1	Stalność objętościowa żużla stalowniczego wg PN-EN 1744-1 rozdział 19.3	V <sub>5</sub>	Tabl. 14
6.4.2.2	Rozpad krzemianowy w żużlu wielkopieczowym kawałkowym wg PN-EN 1744-1 rozdział 19.1	Brak rozpadu	
6.4.2.3	Rozpad żelazowy w żużlu wielkopieczowym kawałkowym wg PN-EN 1744-1 rozdział 19.2	Brak rozpadu	
6.4.3	Składniki rozpuszczalne w wodzie wg PN-EN 1744-3	Brak substancji szkodliwych dla środowiska wg odrębnych przepisów	
6.4.4	Zanieczyszczenia	Brak ciał obcych takich jak; drewno, szkło i plastik mogących pogorszyć wyrób końcowy	
7.2	Zgorzel słoneczna bazaltu wg PN-EN 1367-3, wg PN-EN 1097-2	SB <sub>LA</sub>	
7.3.2	Nasiąkliwość wg PN-EN 1097-6 rozdział 7 (Jeśli kruszywo nie spełnia warunku WA <sub>24</sub> 2, to należy zbadać jego mrozoodporność wg p. 7.3.3	WA <sub>24</sub> 2	Tabl. 16
7.3.3	Mrozoodporność na kruszywie frakcji 8/16 wg PN-EN 1367-1 (Badanie wykonywane tylko w przypadku, gdy nasiąkliwość kruszywa przekracza WA <sub>24</sub> 2)	F <sub>4</sub>	Tabl. 18



Załącznik C pkt. C.3.4	Skład mineralogiczny	Deklarowany	
Załącznik C pkt. C.3.4	Istotne cechy środowiskowe	Większość substancji niebezpiecznych określonych w dyrektywie Rady 76/769/EWG zazwyczaj nie występuje w źródłach kruszywa pochodzenia mineralnego. Jednak w odniesieniu do kruszyw sztucznych i odpadowych należy badać czy zawartość substancji niebezpiecznych nie przekracza wartości dopuszczalnych wg odrębnych przepisów	
*) badaniem wzorcowym oznaczenia kształtu kruszywa grubego jest badanie wskaźnika płaskości			
**) łączna zawartość pyłów w mieszance powinna się mieścić w polu wyznaczonym przez krzywe graniczne			

### 2.3. Cement

Należy stosować cement klasy 32.5 portlandzki wg PN-EN 197-1: 2012 o właściwościach:

- wytrzymałość na ściskanie po 7 dniach- nie mniej niż 16 MPa,
- wytrzymałość na ściskanie po 28 dniach  $\leq 52,5$  MPa,  $\geq 32,5$  MPa
- początek wiązania - najwcześniej po upływie 75 minut,
- stałość objętości nie więcej niż 10 mm

Badania cementu należy wykonać zgodnie z PN-EN 197-2:2012.

Przechowywanie cementu powinno odbywać się zgodnie z BN-88/6731-08.

### 2.4. Woda

Do wytwarzania mieszanki jak i do pielęgnacji wykonanej podbudowy należy stosować wodę odpowiadającą wymaganiom normy PN-EN 1008. Bez badań laboratoryjnych można stosować wodociągową wodę pitną. W przypadku poboru wody z innego źródła należy przeprowadzić kontrolę zgodnie z PN-EN-1008.

### 2.5. Dodatki

Jako dodatki ulepszające można stosować wapno, popioły lotne, chlorek wapnia lub mielony wielkopieczowy żużel granulowany. Zastosowanie dodatku musi być zawsze potwierdzone badaniami i zaakceptowane przez Inżyniera.

### 2.6. Domieszki

Domieszki powinny być zgodne z PN-EN 934-2.

Jeżeli w mieszance mają być zastosowane środki przyspieszające lub opóźniające wiązanie, należy to uwzględnić przy projektowaniu składu mieszanki.

### 2.7. Materiały do pielęgnacji

Do pielęgnacji warstw wykonanych z mieszanek związanych spoiwem hydraulicznym mogą być stosowane:

- emulsja asfaltowa,
- preparaty pielęgnacyjne posiadające Aprobatę Techniczną,
- folie z tworzyw sztucznych,
- włóknina techniczna,
- piasek i woda.

## 3. SPRZĘT.

### 3.1 Ogólne wymagania dotyczące sprzętu

Ogólne wymagania dotyczące sprzętu podano w ST D-M-00.00.00 „Wymagania ogólne”.

### 3.2 Sprzęt do wykonywania podbudowy

Wykonawca przystępujący do wykonania podbudowy z mieszanki związanej spoiwem hydraulicznym, powinien wykazać się możliwością korzystania z następującego sprzętu:

- wytwórni stacjonarnej lub mobilnej do wytwarzania mieszanki związanej spoiwem hydraulicznym,
- przewoźnych zbiorników na wodę,
- układarek albo równiarek do rozkładania mieszanki,
- walców wibracyjnych lub statycznych do zagęszczania lub płyty wibracyjne,
- zagęszczarek płytowych, ubijaków mechanicznych lub małych walców wibracyjnych do zagęszczania w miejscach trudno dostępnych.

### 3.3 Wytwórnia betonów

Betoniarnia nie może zakłócać warunków ochrony środowiska tj. powodować zapylenia terenu, zanieczyszczać wód i wywoływać hałas powyżej dopuszczalnych norm.

Wydajność betoniarni musi zapewnić zapotrzebowanie dla danej budowy. Betoniarnia musi posiadać pełne wyposażenie gwarantujące właściwą jakość wytworzonej mieszanki.

Wytwórnia powinna być wyposażona w urządzenia do wagowego dozowania wszystkich składników,

gwarantujące następujące tolerancje dozowania, wyrażone w stosunku do masy poszczególnych składników: kruszywo  $\pm 3\%$ , pozostałe składniki  $\pm 2\%$ . Inżynier może dopuścić objętościowe dozowanie wody (objętościomierz przepływowy).

Zabrania się stosowania betoniarek wolno spadowych.

Wybór urządzeń do zagęszczania pozostawia się Wykonawcy w zależności od jego możliwości i warunków terenowych - szerokości zagęszczanej warstwy ulepszonego podłoża i podbudowy.

Użyty przez Wykonawcę sprzęt mechaniczny musi być sprawny technicznie i uzyskać akceptację Inżyniera.

#### 4. TRANSPORT.

##### 4.1 Transport kruszywa

Transport kruszywa do wytwórni może odbywać się dowolnymi środkami transportu, zabezpieczającymi kruszywo przed zanieczyszczeniem i zmieszaniem z innymi asortymentami.

##### 4.2 Transport cementu

Transport cementu musi odbywać się w sposób chroniący go przed zawilgoceniem, zbrzyleniem i zanieczyszczeniem. Transport cementu do wytwórni betonów – luzem odbywa się w cysternach przystosowanych do przewozu produktów sypkich. Cement workowany można przewozić dowolnymi środkami transportu.

##### 4.3 Transport mieszanki

Transport mieszanki odbywać się musi samochodami samowyladowczymi.

Środki transportu powinny umożliwiać przewóz mieszanki betonowej do miejsca jej wbudowania bez zmiany konsystencji, segregacji składników, zanieczyszczenia mieszanki i przed rozpoczęciem twardnienia.

Mieszanka betonowa w czasie transportu powinna być chroniona od wpływów atmosferycznych takich jak: opady, nasłonecznienie, wiatry. Przy braku osłon w konstrukcji środków transportowych należy stosować przykrycia (folia, brezent).

#### 5. WYKONANIE ROBÓT

##### 5.1. Ogólne zasady wykonania robót

Ogólne zasady wykonania robót podano w ST D-M-00.00.00 „Wymagania ogólne” pkt 5.

##### 5.2 Projektowanie mieszanki

Za przygotowanie receptury odpowiada Wykonawca robót, który przedstawi ją Inżynierowi do zatwierdzenia.

Receptura powinna być opracowana dla konkretnych składników, zaakceptowanych wcześniej przez Inżyniera i przy wykorzystaniu reprezentatywnych próbek.

Receptura powinna być opracowana w oparciu o następujące źródła:

- założenia ujęte w PZJ,
- wytyczne niniejszej specyfikacji,
- WT-5 2010

Odpowiednie uziarnienie mieszanki winno być zgodne z rys 1.1 do rys. 1.4

Mieszanka 0/31,5

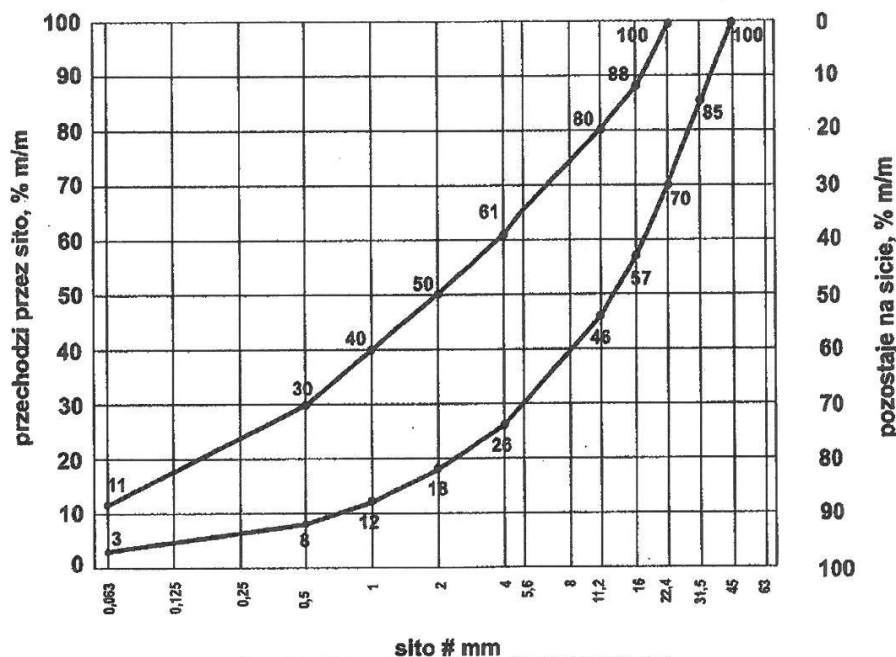

Rys.1.1. Uziarnienie mieszanki CBGM 0/31,5

Mieszanka 0/22,4

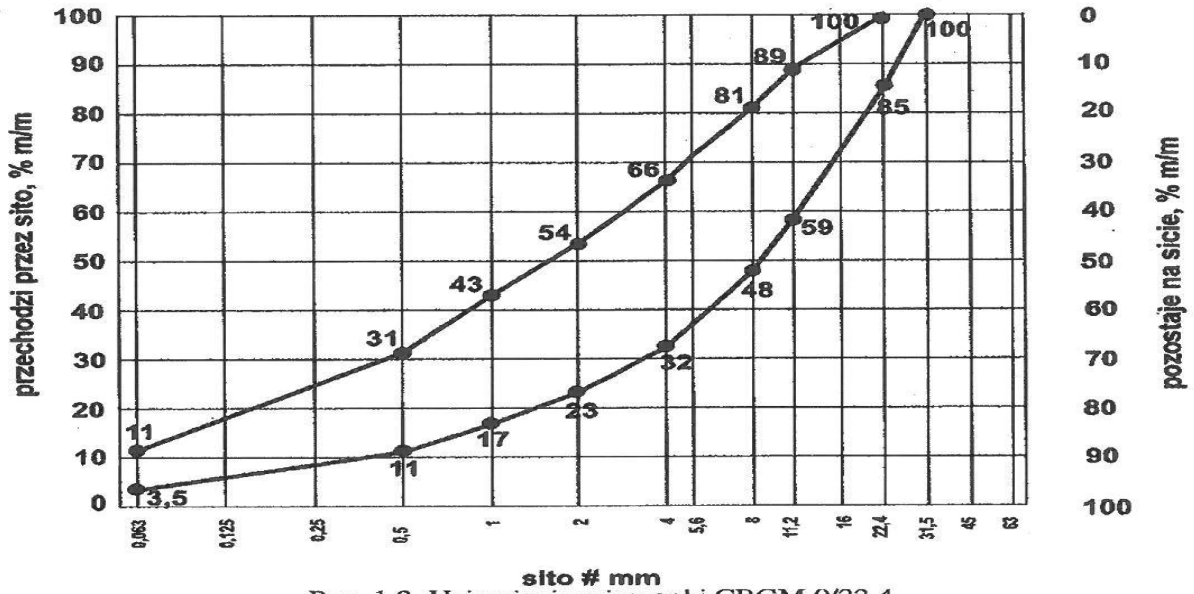

Rys. 1.2. Uziarnienie mieszanki CBGM 0/22,4

Mieszanka 0/16

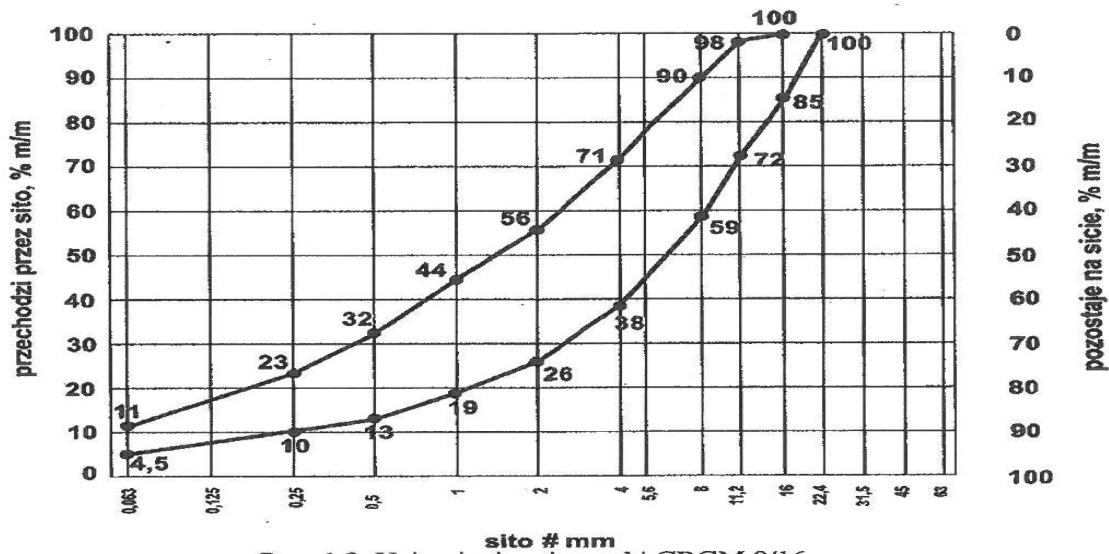

Rys. 1.3. Uziarnienie mieszanki CBGM 0/16

Mieszanka 0/11,2

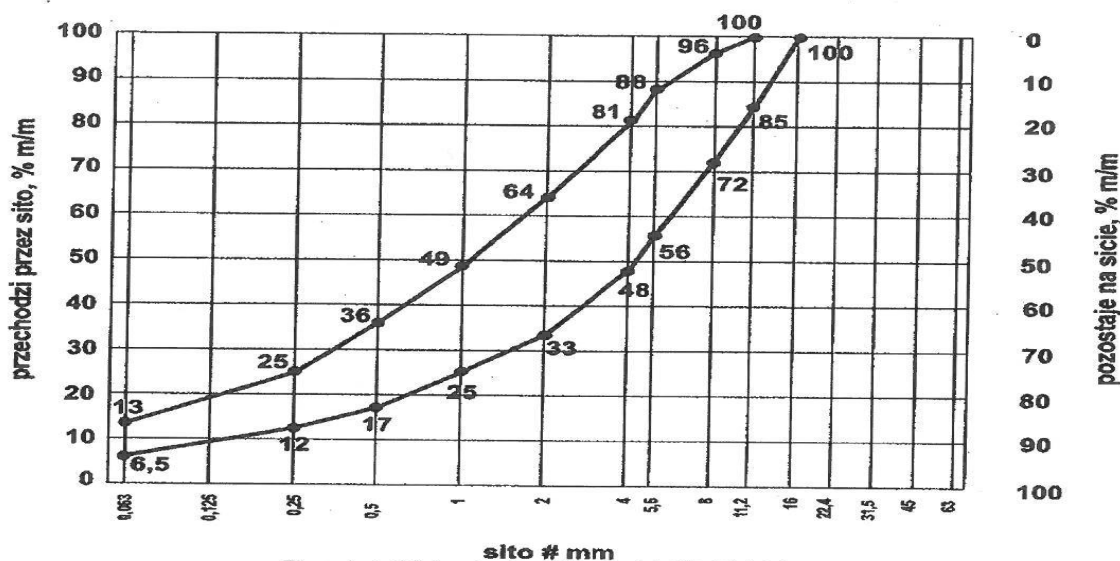

Rys. 1.4. Uziarnienie mieszanki CBGM 0/11,2

Zawartość wody w mieszance powinna odpowiadać wilgotności optymalnej określonej według normalnej próby Proctora, zgodnie z PN-EN 13286-2, z tolerancją +10%, -20% jej wartości.  
Skład mieszanki projektuje się ze względu na wytrzymałość na ściskanie próbek (System I), zagęszczanych metodą Proctora wg PN-EN 13286-50 w formach walcowych H/D=1.  
Wytrzymałość na ściskanie powinna być wyznaczona zgodnie z PN-EN 13286-41 po 28 dniach pielęgnacji. Dopuszcza się dodatkowo określić wytrzymałości na ściskanie po 7 lub 14 dniach o wymaganiach odpowiednich dla wytrzymałości po 28 dniach na podstawie receptury.  
Mieszanki związane spoiwem hydraulicznym winny spełniać wymagania zapisane odpowiednio w tablicach 2, 3, 4.

Tablica 2. Klasa wytrzymałości wg PN-EN 14227-1

Wiersz	Wytrzymałość na ściskanie po 28 dniach, MPa		Klasa wytrzymałości
	Wytrzymałość charakterystyczna Rc		
	Próbki walcowe H/D <sup>1)</sup> =2,0	Próbki walcowe H/D <sup>2)</sup> =1,0 <sup>3)</sup>	
1	8	10	C <sub>8/10</sub>
2	16	20	C <sub>16/20</sub>

<sup>1)</sup> H/D = stosunek wysokości do średnicy próbki  
<sup>2)</sup> H/D = 0,8 do 1,21  
<sup>3)</sup> H/D = 0,8 do 1,21

Tablica 3. Minimalna zawartość cementu w mieszance wg PN-EN 14227-1

Maksymalny nominalny wymiar kruszywa, mm	Minimalna zawartość spoiwa, % m/m
> 8,0 do 31,5	3
2,0 do 8,0	4
< 2,0	5

Tablica 4. Wymagania wobec mieszanek związanych spoiwem hydraulicznym do warstwy podbudowy zasadniczej

Lp.	Właściwość	WYMAGANIA		Uwagi
		KR3÷KR4	KR5÷KR6	
1.0	SKŁADNIKI			
1.1	Cement	wg PN-EN 197-1		
1.2	Kruszywo	Tablica 1		
1.3	Woda zarobowa	wg PN-EN 1108		
1.4	Dodatki	wg Aprobaty Technicznej		
2.0	MIESZANKA			
2.1	Uziarnienie	Krzywe graniczne uziarnienia		
	- mieszanka CBGM 0/11,2mm	rys.1.4		
	- mieszanka CBGM 0/16mm	rys.1.3		
	- mieszanka CBGM 0/22,4mm	rys.1.2		
	- mieszanka CBGM 0/31,5mm	rys.1.1		
2.2	Minimalna zawartość cementu	Tablica 3		
2.3	Zawartość wody	wg projektu		Ustalenie na podstawie PN-EN 13286-2

2.4	Wytrzymałość na ściskanie (System I) – klasa wytrzymałości Rc, wg tablicy 2	klasa C 8/10	Badanie wg PN-EN 13286-41 po 28 dniach pielęgnacji
-----	---	--------------	--

### 5.3 Warunki przystąpienia do robót

Podbudowa z mieszanki związanej cementem C8/10 nie powinna być wykonywana, gdy temperatura powietrza jest niższa niż +5°C oraz gdy podłoże jest zamrożone i podczas opadów deszczu. Nie należy rozpoczynać produkcji mieszanki, jeżeli prognozy meteorologiczne wskazują na możliwy spadek temperatury poniżej +2°C w czasie najbliższych 7 dni. W innych warunkach dopuszcza się układanie warstwy chudego betonu tylko za zgodą Inżyniera. Produkcja może odbywać się jedynie na podstawie receptury laboratoryjnej, zatwierdzonej przez Inżyniera. Wykonawca musi posiadać na budowie własne laboratorium lub też za zgodą Inżyniera zlecić nadzór niezależnemu laboratorium.

### 5.4 Przygotowanie podłoża

Podłoże powinno być przygotowane zgodnie z wymaganiami określonymi w SST warstwy niżej leżącej zgodnie z projektem.

Paliki lub szpilki do prawidłowego ukształtowania wzmocnienia podłoża powinny być wcześniej przygotowane. Paliki lub szpilki powinny być ustawione w osi drogi i w rzędach równoległych do osi drogi, lub w inny sposób zaakceptowany przez Inżyniera.

Rozmieszczenie palików lub szpilek powinno umożliwiać naciągnięcie sznurków lub linek do wytyczenia robót w odstępach nie większych niż co 10 m.

Jeżeli warstwa mieszanki związanej spoiwem hydraulicznym ma być układana w prowadnicach, to po jej wytyczeniu należy ustawić na podłożu prowadnice w taki sposób, aby wyznaczały one ściśle linie krawędzi układanej warstwy według Dokumentacji Projektowej. Wysokość prowadnic powinna odpowiadać grubości warstwy, w stanie niezagęszczonym. Prowadnice powinny być ustawione stabilnie, w sposób wykluczający ich przesuwanie się pod wpływem oddziaływania maszyn użytych do wykonania warstwy.

### 5.5 Produkcja i ułożenie mieszanki związanej spoiwem hydraulicznym

5.5.1 Produkcja może zostać rozpoczęta na wniosek Wykonawcy, po wyrażeniu zgody przez Inżyniera.

Roboczy skład mieszanki przygotowuje Wykonawca, opracowując go na bazie receptury laboratoryjnej. Służy ona do zaprogramowania lub nastawienia wagi kruszywa oraz cementu i wody. Skład mieszanki należy umieścić na tablicy w widocznym miejscu dla operatora i Inżyniera.

Mieszanie składników mieszanki związanej spoiwem hydraulicznym o ściśle określonym składzie zawartym w recepturze laboratoryjnej należy wytwarzać w mieszarkach zapewniających ciągłość produkcji i gwarantujących otrzymanie jednorodnej mieszanki.

5.5.2 Transport mieszanki na miejsce wbudowania odbywać się będzie samochodami samowładowniczymi o dużej pojemności, tj. minimum 10 ton. Czas od kontaktu cementu i wody do zakończenia zagęszczenia nie może przekroczyć 120 min.

Za zgodą Inżyniera czas ten można wydłużyć pod warunkiem uzyskania zatwierdzenia recepty z domieszkami opóźniającymi początek wiązania cementu w ilości odpowiedniej do wydłużenia czasu.

5.5.3 Grubość układania mieszanki powinna zapewnić otrzymanie wymaganej w Dokumentacji Projektowej grubości po zagęszczeniu.

Przed ułożeniem mieszanki podłoże należy zwilżyć wodą.

Warstwa układana przed zagęszczeniem powinna być wyprofilowana i dokładnie wyrównana do wymaganych projektem pochyleń poprzecznych i podłużnych.

Złącza poprzeczne, wynikające z początku lub końca dziennej działki roboczej należy wykonać przez równe pionowe odcięcie.

### 5.6 Zagęszczanie.

**Zagęszczanie ułożonej mieszanki powinno być rozpoczęte nie później niż przed upływem 30 min. w temperaturze otoczenia powyżej 20°C, a w temperaturze otoczenia niższej niż 20°C – nie później niż przed upływem 60 min., licząc od chwili dodania wody do mieszanki.**

Zagęszczanie należy przeprowadzić zawsze od krawędzi najniższej do najwyższej, dla danego przekroju poprzecznego.

Wszelkie manewry walca należy przeprowadzać płynnie, między innymi rozpoczęcie i zakończenie przejazdu, zmiana kierunku przejazdu nie może powodować szarpnięć.

Wskaźnik zagęszczenia mieszanki powinien wynosić  $Is \geq 1,00$ , określony zgodnie z normą BN-77/8931-12.

Specjalną uwagę należy poświęcić zagęszczeniu mieszanki w sąsiedztwie spoin roboczych podłużnych i poprzecznych oraz wszelkich urządzeń obcych.

Zagęszczanie powinno być zakończone przed rozpoczęciem czasu wiązania cementu.

Wilgotność mieszanki podczas zagęszczania powinna być równa wilgotności optymalnej z tolerancją  $\pm 2\%$  jej wartości.

Wszelkie miejsca luźne, rozsegregowane, spękane podczas zagęszczenia lub w inny sposób wadliwe, muszą być naprawione przez zerwanie warstwy na pełną grubość, wbudowanie nowej mieszanki o odpowiednim składzie i ponowne zagęszczenie. Roboty te są wykonywane na koszt Wykonawcy.

### 5.7 Nacinanie szczelin

W początkowej fazie twardnienia mieszanki związanej spoiwem hydraulicznym zaleca się wycięcie szczelin pozornych na głębokość około 1/3 jej grubości.

Szerokość naciętych szczelin pozornych powinna wynosić od 3 do 5 mm. Szczeliny te należy wyciąć tak, aby cała powierzchnia podbudowy była podzielona na kwadratowe lub prostokątne płyty. Stosunek długości płyt do ich szerokości powinien być nie większy niż od 1,5 do 1,0.

Po nacięciu szczeliny wypełniamy masą zalewową.

Alternatywnie można ułożyć na podbudowie warstwę antyspękania w postaci:

- membrany z polimeroasfaltu posiadającą Aprobatę Techniczną,
- geowłókniny o odpowiedniej gęstości, wytrzymałości, grubości i współczynniku wodoprzepuszczalności poziomej i pionowej,
- warstwy kruszywa od 8 do 12 cm o odpowiednio dobranym uziarnieniu.

### 5.8 Pielęgnacja podbudowy

Podbudowa z mieszanki związanej spoiwem hydraulicznym powinna być natychmiast po zagęszczeniu poddana pielęgnacji. Pielęgnacja powinna być przeprowadzona według jednego z podanych sposobów:

- skropienie warstwy emulsją asfaltową 0,5÷1,0 kg/m<sup>2</sup>,
- skropienie preparatami powłokotwórczymi, posiadającymi aprobatę techniczną, w ilościach ustalonych w ST, po uprzednim zaakceptowaniu ich użycia przez Inżyniera,
- utrzymanie w stanie wilgotnym poprzez kilkakrotne skrapianie wodą co najmniej 7 dni,
- przykrycie na okres 7 dni nieprzepuszczalną folią z tworzywa sztucznego ułożoną na zakład co najmniej 30 cm i zabezpieczoną przed zerwaniem z powierzchni podbudowy przez wiatr.
- przykrycie warstwą piasku lub grubej włókniny i utrzymanie jej w stanie wilgotnym przez co najmniej 7 dni.

Inne sposoby pielęgnacji, zaproponowane przez Wykonawcę i inne materiały mogą być zastosowane po uzyskaniu akceptacji Inżyniera.

Nie należy dopuszczać żadnego ruchu pojazdów i maszyn po podbudowie w okresie 7 dni pielęgnacji, a po tym czasie ewentualny ruch budowlany może odbywać się wyłącznie za zgodą Inżyniera

Koszt napraw uszkodzeń spowodowanych przez ruch albo czynniki atmosferyczne obciąża Wykonawcę.

### 5.9 Utrzymanie wykonanej warstwy związanej spoiwem hydraulicznym

Podbudowa po wykonaniu, a przed ułożeniem następnej warstwy, powinna być chroniona przed uszkodzeniami. Jeżeli Wykonawca będzie wykorzystywał, za zgodą Inżyniera, gotową podbudowę do ruchu budowlanego, to powinien naprawić wszelkie uszkodzenia podbudowy, spowodowane przez ten ruch, na własny koszt.

Wykonawca jest zobowiązany do przeprowadzenia bieżących napraw podbudowy, uszkodzonej wskutek oddziaływania czynników atmosferycznych, takich jak opady deszczu, śniegu i mróz.

Wykonawca jest zobowiązany wstrzymać ruch budowlany po okresie intensywnych opadów deszczu, jeżeli wystąpi możliwość uszkodzenia podbudowy.

## 6. KONTROLA JAKOŚCI ROBÓT

### 6.1. Ogólne zasady kontroli jakości robót

Ogólna zasada kontroli jakości robót podano w ST D-M.00.00.00. 'Wymagania ogólne'

### 6.2. Badania przed przystąpieniem do robót

Przed przystąpieniem do robót Wykonawca (Producent) powinien wykonać badania cementu, kruszywa oraz w przypadkach wątpliwych wody i przedstawić wyniki tych badań Inżynierowi do akceptacji.

Badania powinny obejmować wszystkie właściwości określone w punktach 2 i 5 niniejszej ST.

### 6.3. Badania w czasie robót

#### 6.3.1. Częstotliwość oraz zakres badań i pomiarów

Częstotliwość oraz zakres badań i pomiarów w czasie wykonywania podbudowy z mieszanki związanej spoiwem hydraulicznym podano w tablicy 5.

Tablica 5. Częstotliwość oraz zakres badań i pomiarów

Lp	Wyszczególnienie badań	Częstotliwość badań	
		Minimalne ilości badań na dziennej działce roboczej	Maksymalna powierzchnia podbudowy na jedno badanie
1	Właściwości kruszywa	przy projektowaniu składu i przy każdej zmianie kruszywa	
2	Właściwości wody	dla każdego wątpliwego źródła	
3	Właściwości cementu	przy projektowaniu składu i przy każdej zmianie kruszywa	
4	Uziarnienie mieszanki mineralnej	1	3000 m <sup>2</sup>
5	Wilgotność mieszanki		
6	Zagęszczenie mieszanki		
7	Grubość podbudowy	3 próbki	3000 m <sup>2</sup>
8	Wytrzymałość na ściskanie po 28 dniach		

#### 6.3.2. Uziarnienie kruszywa

- Próbki do badań należy pobierać z mieszarek przed podaniem cementu. Uziarnienie kruszywa powinno być zgodne z wymaganiami podanymi w ST.
- 6.3.3. Wilgotność mieszanki  
Wilgotność mieszanki powinna być równa wilgotności optymalnej, określonej w projekcie składu tej mieszanki, z tolerancją +10/-20% jej wartości.
- 6.3.4. Zagęszczenie warstwy  
Mieszanka powinna być zagęszczana do osiągnięcia wskaźnika zagęszczenia nie mniejszego od 1,00 oznaczonego zgodnie z BN-77/8931-12.
- 6.3.5. Grubość podbudowy  
Grubość warstwy należy mierzyć bezpośrednio po jej zagęszczeniu w odległości co najmniej 0,5 m od krawędzi. Grubość warstwy nie może różnić się od projektowanej o więcej niż  $\pm 10\%$
- 6.3.6. Wytrzymałość na ściskanie  
Badanie wytrzymałości na ściskanie (System I) należy przeprowadzić na próbkach walcowych przygotowanych metodą Proctora zgodnie z PN-EN 13286-50, przy wykorzystaniu metody badawczej zgodnej z PN-EN 13286-41 po 28 dniach pielęgnacji.  
Próbki, w ilości 3 sztuk, do badań należy pobierać z miejsc wybranych losowo, w warstwie rozłożonej przed jej zagęszczeniem. Wyniki wytrzymałości na ściskanie powinny być zgodne z wymaganiami podanymi w ST.
- 6.3.7. Badanie spoiwa  
Dla każdej dostawy cementu Wykonawca przedstawi deklarację zgodności wystawioną przez producenta
- 6.3.8. Badanie wody  
W przypadkach wątpliwych należy przeprowadzić badania wody wg PN-EN 1008-1.
- 6.3.9. Badanie właściwości kruszywa  
Właściwości kruszywa należy badać przy każdej zmianie rodzaju kruszywa. Właściwości powinny być zgodne z wymaganiami podanymi w niniejszej ST.

#### 6.4. Wymagania dotyczące cech geometrycznych wykonanej podbudowy.

- 6.4.1. Częstotliwość oraz zakres badań i pomiarów  
Częstotliwość oraz zakres badań i pomiarów podaje tablica 6.

Tablica 6. Częstotliwość oraz zakres badań i pomiarów wykonanej podbudowy związanej spoiwem hydraulicznym

L.p.	Wyszczególnienie badań i pomiarów	Minimalna częstotliwość badań i pomiarów
1	Szerokość	10 razy na 1 km
2	Równość podłużna	co 20 m łataj na każdym pasie ruchu
3	Równość poprzeczna	co 10 m
4	Spadki poprzeczne <sup>*)</sup>	10 razy na 1 km
5	Rzędne wysokościowe	co 100 m w osi jezdni i na jej krawędziach
6	Grubość warstwy	w 2 punktach na dziennej działce roboczej, lecz nie rzadziej niż raz na 3000 m <sup>2</sup>
7	Ukształtowanie osi w planie <sup>*)</sup>	10 razy na 1 km

<sup>\*)</sup> Dodatkowe pomiary spadków poprzecznych i ukształtowania osi w planie należy wykonać w punktach głównych łuków poziomych.

- 6.4.2. Szerokość warstwy  
Szerokość podbudowy nie może różnić się od szerokości projektowanej o więcej niż  $\pm 5$  cm.
- 6.4.3. Równość warstwy  
Do oceny równości podłużnej podbudowy należy stosować metodę łaty i klina lub z wykorzystaniem planografu.  
Pomiar równości planografem wykonać zgodnie z BN-68/8931-04 .  
Nierówności podbudowy z mieszanki związanej spoiwem hydraulicznym nie mogą przekraczać 12 mm.
- 6.4.4. Spadki poprzeczne warstwy  
Spadki poprzeczne podbudowy powinny być zgodne z Dokumentacją Projektową z tolerancją  $\pm 0,5$  %.
- 6.4.5. Rzędne wysokościowe warstwy  
Różnice pomiędzy rzędnymi wykonanej podbudowy a rzędnymi projektowanymi nie powinny przekraczać + 1 cm, -2 cm.
- 6.4.6. Grubość podbudowy  
Grubość podbudowy nie może różnić się od grubości projektowanej o więcej niż  $\pm 1$  cm

#### 7. OBMIAR ROBÓT

Ogólne zasady obmiaru robót podano w ST D-M-00.00.00 „Wymagania ogólne”.

Jednostką obmiarową jest  $m^2$  (metr kwadratowy) wykonanej podbudowy z mieszanki związanej cementem.

## 8. ODBIÓR ROBÓT

Ogólne zasady odbioru robót podano w ST D-M-00.00.00 „Wymagania ogólne” pkt 8.

Do odbioru Wykonawca przedstawia wszystkie wyniki pomiarów i badań z bieżącej kontroli materiałów i Robót.

Roboty uznaje się za zgodne z dokumentacją projektową, ST i wymaganiami Inżyniera, jeżeli wszystkie pomiary i badania z zachowaniem tolerancji wg pkt 6 dały wyniki pozytywne.

## 9. PODSTAWA PŁATNOŚCI

Ogólne ustalenia dotyczące podstawy płatności podano w ST D-M-00.00.00 „Wymagania ogólne”.

Cena wykonania  $1 m^2$  podbudowy z mieszanki związanej cementem obejmuje:

- prace pomiarowe i roboty przygotowawcze,
- oznakowanie prowadzonych robót,
- zakup i dostarczenie materiałów,
- opracowanie recepty,
- wyprodukowanie mieszanki,
- transport mieszanki na miejsce wbudowania,
- przygotowanie podłoża,
- dostarczenie, ustawienie, rozebranie i odwiezienie prowadnic oraz innych materiałów i urządzeń pomocniczych,
- rozłożenie i zagęszczenie mieszanki,
- nacinanie szczelin,
- wypełnienie szczelin masą zalewową,
- pielęgnacja wykonanej podbudowy,
- przeprowadzenie pomiarów i badań laboratoryjnych, wymaganych w specyfikacji technicznej.

## 10. PRZEPISY ZWIĄZANE

PN-EN 197-1	Cement - Część 1: Skład, wymagania i kryteria zgodności dotyczące cementów powszechnego użytku
PN-EN 197-2	Cement - Część 2: Ocena zgodności
PN-EN-196	Metody badania cementu
PN-B-04481	Grunty budowlane. Badania próbek gruntu
PN-EN 933-1	Badanie geometrycznych właściwości kruszyw. Oznaczanie składu ziarnowego. Metoda przesiewania.
PN-EN 933-3	Badanie geometrycznych właściwości kruszyw. Oznaczanie kształtu ziaren za pomocą wskaźnika płaskości.
PN-EN 933-5	Badanie geometrycznych właściwości kruszyw. Oznaczanie procentowej zawartości ziaren o powierzchniach powstałych w wyniku przekruszenia lub łamania kruszyw grubych
PN-EN 933-9	Badanie geometrycznych właściwości kruszyw. Oznaczanie zawartości drobnych cząstek. Badania błękitem metylowym.
PN-EN 1097-2	Badania mechanicznych i fizycznych właściwości kruszyw. Metody oznaczania odporności na rozdrabnianie
PN-EN 1097-6	Badania mechanicznych i fizycznych właściwości kruszyw. Oznaczanie gęstości ziaren i nasiąkliwości
PN-EN 13242	Kruszywa do niezwiązanych i związanych hydraulicznie materiałów stosowanych w obiektach budowlanych i budownictwie drogowym
PN-EN 13286-2	Metody określania gęstości i zawartości wody. Zagęszczanie metodą Proctora.
PN-EN 13286-41	Metoda oznaczania wytrzymałości na ściskanie mieszanek związanych spoiwem hydraulicznym.
PN-EN 13286-50	Metoda sporządzania próbek związanych hydraulicznie za pomocą aparatu Proctora lub zagęszczania na stole wibracyjnym.
PN-EN1008-1	Materiały budowlane. Woda do betonów i zapraw
BN-88/6731-08	Cement. Transport i przechowywanie
BN-68/8931-04	Drogi samochodowe. Pomiar równości nawierzchni planografem i łąką
WT-5 2010	Mieszanki związane spoiwem hydraulicznym dla dróg krajowych. Wymagania techniczne.
	Katalog typowych konstrukcji nawierzchni podatnych i półsztywnych, IBDiM – 2014



## ZAŁĄCZNIK 1

### ZASADY WYKONYWANIA PODBUDOWY Z BETONU CEMENTOWEGO

(wg [10], [11]. W. Dębski: Mały poradnik drogowca, WKiŁ 1974 i E. Skaldawski: Podbudowy nawierzchni drogowych, WKiŁ 1979, S. Rolla: Kontrola techniczno-ekonomiczna robót drogowych, WKiŁ 1967)

#### 1.1. Cechy podbudowy

Podbudowa z betonu cementowego należy do konstrukcji sztywnych. Ziarna kruszywa po związaniu cementu i stwardnieniu betonu są tak silnie ze sobą spojone, że ich żadne wzajemne przesunięcia nie są możliwe. W związku z tym, podbudowa z betonu cementowego rozkłada ciśnienie na duże powierzchnie i może być stosowana na słabszym, o małej nośności podłożu.

Podbudowę z betonu cementowego stosuje się zwykle do wykonania warstwy (lub warstw) nośnych nawierzchni o ruchu ciężkim oraz przy wykonywaniu podbudów pod nawierzchnię parkingów i placów postojowych.

#### 1.2. Grubość podbudowy

Orientacyjną grubość podbudowy z betonu cementowego, przyjmuje się zwykle 10 ÷ 25 cm, np. na podłożu niewysadzinowym, dla ruchu lekkiego 10 cm, ruchu średniego 12 cm, ruchu ciężkiego 15 cm, a na podłożu wysadzinowym, dla ruchu lekkiego 15 cm, ruchu średniego 20 cm, ruchu ciężkiego 25 cm.

#### 1.3. Klasa betonu

W podbudowie zaleca się stosować beton o wytrzymałości odpowiadającej klasie C12/15, a w przypadkach szczególnych można stosować beton o klasie wyższej, np. C16/20 lub wyższej.

Mieszaną betonową wytwarza się z kruszywa naturalnego, łamanego kamiennego i żuźlowego lub mieszaniny tych rodzajów kruszyw, cementu i wody. Skład mieszanki betonowej może być różny w dość szerokich granicach, zależnie od rodzaju kruszywa, klasy cementu i żądanej konsystencji.

#### 1.4. Szczeliny w podbudowie

Szczeliny powinny dzielić podbudowę na płyty kwadratowe lub prostokątne. Stosunek długości płyt do ich szerokości nie powinien być większy niż 1,5 : 1. Odstęp między szczelinami może wynosić 5 ÷ 6 m, z tym że między szczelinami poprzecznymi nie powinien być większy niż 6 m.

W podbudowie betonowej wykonuje się tylko szczeliny skurczowe pełne i szczeliny skurczowe pozorne. Pełne szczeliny skurczowe wykonuje się na styku świeżo układanych płyt z płytami już poprzednio wykonanymi, szczeliny skurczowe pozorne - pomiędzy płytami układanymi w tym samym czasie. Mogą występować też szczeliny konstrukcyjne, wykonywane na całej wysokości przekroju płyty w miejscach połączeń podbudowy z elementami infrastruktury drogowej, takimi jak: krawężniki, studzienki kanalizacyjne, telefoniczne lub energetyczne. W osi podbudowy szerszej niż 6 m wykonuje się zwykle szczelinę podłużną.

Przy przewidywanym przykryciu podbudowy asfaltową warstwą ścieralną nie zaleca się wypełniać szczelin masą zalewową, gdyż rozmiękną one w czasie rozkładania mieszanki asfaltowej jezdni i zostaną uszkodzone już w czasie wałowania warstwy.

Przykłady konstrukcji szczelin przedstawiono na rysunku 1.1.

#### 1.5. Układanie warstwy ścieralnej nawierzchni na podbudowie

Na podbudowie z betonu cementowego najczęściej układa się warstwę ścieralną z mieszanek mineralno-asfaltowych oraz stosuje się niekiedy taką warstwę z betonu cementowego.

Warstwę ścieralną można układać po osiągnięciu przez beton podbudowy co najmniej 60 % projektowanej wytrzymałości, lecz nie wcześniej niż po siedmiu dniach twardnienia podbudowy.

Powierzchnia betonu podbudowy może mieć drobne nierówności, zapewniające dobrą przyczepność do asfaltowej warstwy jezdnej. W celu zabezpieczenia asfaltowej warstwy jezdnej przed pękaniem nad szczelinami podbudowy, zaleca się stosować niezbyt długie płyty betonowe (np. 5 ÷ 6 m) i grubość warstwy jezdnej co najmniej 8 cm.

Jeśli szczeliny w podbudowie wypełniono zalewą, to istnieje możliwość pękania później ułożonej asfaltowej warstwy ścieralnej. Można temu częściowo zapobiec np. smarując podbudowę wapnem gaszonym lub układając pasek papy na szerokości po 15 cm z każdej strony szczeliny.

Rys. 1.1. Przykłady konstrukcji szczelin w podbudowie z betonu cementowego (wymiary w cm)

#### Szczelina skurczowa pełna

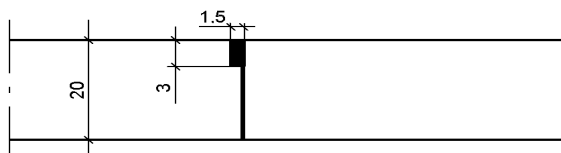

#### Szczelina skurczowa pozorna

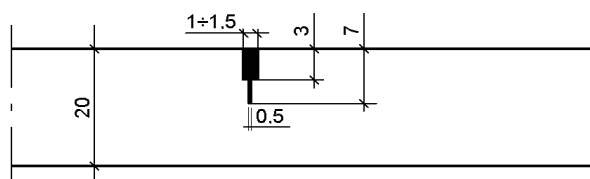

Szczelina przy krawężniku

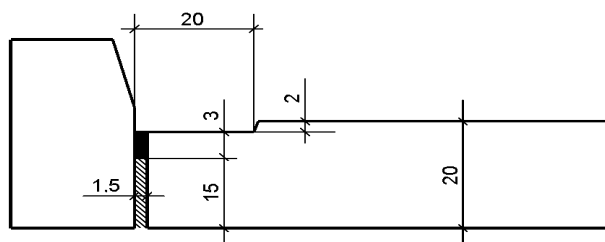

Szczelina nacięta w podbudowie (bez wypełnienia), na której będzie ułożona warstwa ściernalna z mieszanki mineralno-asfaltowej

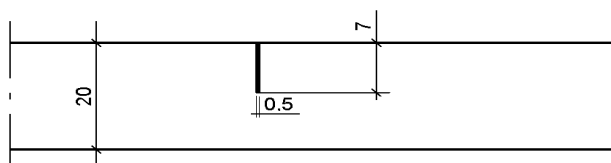

# **SPECYFIKACJA TECHNICZNA**

**D.04.07.01a**

**Roboty drogowe.**

**Podbudowa z betonu asfaltowego.**

**[ CPV – 45 233 142-6 ]**

## 1. WSTĘP

### 1.1. Przedmiot ST

Przedmiotem niniejszej Specyfikacji Technicznej są wymagania dotyczące wykonania i odbioru podbudowy z betonu asfaltowego w ramach odtworzenia nawierzchni drogowej dla przebudowy kanalizacji deszczowej w ul. Królewskiej Tamy w Gliwicach.

### 1.2. Zakres stosowania ST

Specyfikacja Techniczna jest stosowana jako dokument przetargowy i kontraktowy przy zleceniu i realizacji robót wymienionych w punkcie 1.1.

### 1.3. Zakres robót objętych ST

Ustalenia zawarte w niniejszej specyfikacji dotyczą wykonywania podbudowy z betonu asfaltowego i obejmują wykonanie:

- Wykonanie warstwy podbudowy grubości 7 cm z betonu asfaltowego o uziarnieniu 0/22 mm (AC 22P)

### 1.4. Określenia podstawowe

**1.4.1.** Nawierzchnia – konstrukcja składająca się z jednej lub kilku warstw służących do przejmowania i rozkładania obciążeń od ruchu pojazdów na podłoże.

**1.4.2.** Podbudowa – główny element konstrukcyjny nawierzchni, który może być ułożony w jednej lub kilku warstwach.

**1.4.3.** Mieszanka mineralno-asfaltowa – mieszanka kruszyw i lepiszcza asfaltowego.

**1.4.4.** Wymiar mieszanki mineralno-asfaltowej – określenie mieszanki mineralno-asfaltowej, wyróżniające tę mieszankę ze zbioru mieszanek tego samego typu ze względu na największy wymiar kruszywa, np. wymiar 16 lub 22.

**1.4.5.** Beton asfaltowy – mieszanka mineralno-asfaltowa, w której kruszywo o uziarnieniu ciągłym lub nieciągłym tworzy strukturę wzajemnie klinującą się.

**1.4.6.** Uziarnienie – skład ziarnowy kruszywa, wyrażony w procentach masy ziaren przechodzących przez określony zestaw sit.

**1.4.7.** Kategoria ruchu – obciążenie drogi ruchem samochodowym, wyrażone w osiach obliczeniowych (100 kN/oś) wg „Katalogu typowych konstrukcji nawierzchni podatnych i półsztywnych” GDDP-IBDiM

Podbudowę z betonu asfaltowego można wykonywać dla dróg kategorii ruchu od KR1 do KR6 (określenie kategorii ruchu podano w punkcie 1.4.7). Stosowane mieszanki betonu asfaltowego o wymiarze D podano w tablicy 1.

**Tablica 1. Stosowane mieszanki**

Kategoria ruchu	Mieszanki o wymiarze D <sup>1)</sup> , mm
KR 1-2	AC16P, AC22P
KR 3-4	AC16P, AC22P, AC32P
KR 5-6	AC16P, AC22P, AC32P

<sup>1)</sup> Podział ze względu na wymiar największego kruszywa w mieszance.

**1.4.8.** Wymiar kruszywa – wielkość ziaren kruszywa, określona przez dolny (d) i górny (D) wymiar sita.

**1.4.9.** Kruszywo grube – kruszywo z ziaren o wymiarze:  $D \leq 45$  mm oraz  $d > 2$  mm.

**1.4.10.** Kruszywo drobne – kruszywo z ziaren o wymiarze:  $D \leq 2$  mm, którego większa część pozostaje na sicie 0,063 mm.

**1.4.11.** Pył – kruszywo z ziaren przechodzących przez sito 0,063 mm.

**1.4.12.** Wypełniacz – kruszywo, którego większa część przechodzi przez sito 0,063 mm. (Wypełniacz mieszany – kruszywo, które składa się z wypełniacza pochodzenia mineralnego i wodorotlenku wapnia. Wypełniacz dodany – wypełniacz pochodzenia mineralnego, wyprodukowany oddzielnie).

**1.4.13.** Kationowa emulsja asfaltowa – emulsja, w której emulgator nadaje dodatnie ładunki cząstkom zdyspergowanego asfaltu.

**1.4.14.** Próba technologiczna – wytwarzanie mieszanki mineralno-asfaltowej w celu sprawdzenia, czy jej właściwości są zgodne z receptą laboratoryjną.

**1.4.15.** Odcinek próbny – odcinek warstwy nawierzchni (o długości co najmniej 50m) wykonany w warunkach zbliżonych do warunków budowy, w celu sprawdzenia pracy sprzętu i uzyskiwanych parametrów technicznych robót.

**1.4.16.** Kategoria ruchu (KR) – obciążenie drogi ruchem samochodowym, wyrażone w osiach obliczeniowych (100 kN) na obliczeniowy pas ruchu na dobę.

**1.4.17.** Pozostałe określenia podstawowe są zgodne z obowiązującymi, odpowiednimi polskimi normami i z definicjami podanymi w ST D-M-00.00.00 „Wymagania ogólne” pkt 1.4.

### 1.4.18. Symbole i skróty dodatkowe

ACP	–beton asfaltowy do warstwy podbudowy,
PMB	–polimeroasfalt,
D	–górny wymiar sita (przy określaniu wielkości ziaren kruszywa),
d	–dolny wymiar sita (przy określaniu wielkości ziaren kruszywa),
C	–kationowa emulsja asfaltowa,
NPD	–właściwość użytkowa nie określana (ang. No Performance Determined; producent może jej nie określać),
TBR	–do zadeklarowania (ang. To Be Reported; producent może dostarczyć odpowiednie informacje, jednak nie jest do tego zobowiązany),
IRI	–(International Roughness Index) międzynarodowy wskaźnik równości,

MOP –miejsce obsługi podróżnych.

### 1.5. Ogólne wymagania dotyczące robót

Ogólne wymagania dotyczące robót podano w ST D-M-00.00.00 „Wymagania ogólne” pkt 1.5.

## 2. MATERIAŁY

### 2.1. Ogólne wymagania dotyczące materiałów

Ogólne wymagania dotyczące materiałów, ich pozyskiwania i składowania, podano w ST D-M-00.00.00 „Wymagania ogólne” pkt 2.

### 2.2. Asfalt.

Należy zastosować asfalt drogowy 35/50 spełniający wymagania określone w PN-EN-12591: 2

Tablica 1. Wymagania dla asfaltów drogowych

Lp.	Właściwości	Metoda badań	Wymagania
			35/50
1	Penetracja w 25°C, 0,1 mm	PN-EN 1426	35 – 50
2	Temperatura mięknięcia, °C	PN-EN 1427	50 – 58
3	Temperatura zapłonu, nie mniej niż, °C	PN-EN 2592	240
4	Zawartość składników rozpuszczalnych, nie mniej niż, % m/m	PN-EN 12592	99
5	Zmiana masy po starzeniu, nie więcej niż, % m/m	PN-EN 12607-1	0,5
6	Pozostała penetracja po starzeniu, nie mniej niż, %	PN-EN 1426	53
7	Wzrost temperatury mięknięcia po starzeniu, nie więcej niż, °C	PN-EN 1427	8
8	Temperatura łamliwości, nie więcej niż, °C	PN-EN 12593	-5

Składowanie asfaltu jak w STD.05.03.05a

### 2.3. Kruszywo.

Do warstwy podbudowy z betonu asfaltowego należy stosować kruszywo według PN-EN 13043 i WT-1 Kruszywa 2014, obejmujące kruszywo grube, kruszywo drobne i wypełniacz.

#### 2.3.1. Kruszywo grube

Tablica 2. Wymagane właściwości kruszywa grubego do podbudowy z betonu asfaltowego

Właściwości kruszywa	Wymagania wobec kruszyw w zależności od kategorii ruchu	Metoda badań według
	KR5	
Uziarnienie, kategoria nie niższa niż:	G <sub>C</sub> 85/20	PN-EN 933-1
Tolerancja uziarnienia, odchylenia nie większe niż wg kategorii	G <sub>20/17.5</sub>	PN-EN 933-1
Zawartość pyłów, kategoria nie wyższa niż	f <sub>2</sub>	PN-EN 933-1
Kształt kruszywa, kategoria nie wyższa niż	Fl <sub>30</sub> lub Sl <sub>30</sub>	PN-EN 933-1 lub PN-EN 933-4
Procentowa zawartość ziaren o powierzchni przekruszonej i łamanej w kruszywie grubym, kategoria nie niższa niż	C <sub>50/30</sub>	PN-EN 933-5
Odporność kruszywa na rozdrabnianie, kategoria nie wyższa niż:	LA <sub>40</sub>	PN-EN 1097-2 rozdział 5
Gęstość ziaren	deklarowana przez producenta	PN-EN 1097-6 rozdział 7,8 lub 9
Nasiąkliwość, kategoria:	deklarowana przez producenta	PN-EN 1097-6 rozdz. 7
Mrozoodporność, kategoria nie wyższa niż:	F <sub>4</sub>	PN-EN 1367-1
„Zgorzel słoneczna” bazaltu, kategoria:	SB <sub>LA</sub>	PN-EN 1367-3
Skład chemiczny – uproszczony opis petrograficzny	deklarowany przez producenta	PN-EN 932-3
Grube zanieczyszczenia lekkie; kategoria nie wyższa niż:	m <sub>LPC</sub> 0,1	PN-EN 1744-1 p.14.2
Rozpad krzemianowy żużla wielkopieczowego chłodzonego powietrzem	wymagana odporność	PN-EN 1744-1 p.19.1
Rozpad żelazowy żużla wielkopieczowego chłodzonego powietrzem	wymagana odporność	PN-EN 1744-1 p.19.2
Stalność objętościowa kruszywa z żużła stalowniczego, kategoria nie wyższa niż:	V <sub>6,5</sub>	PN-EN 1744-1 p.19.3
a) jeżeli nasiąkliwość jest większa, należy badać mrozoodporność wg p. 4.4.2		

### 2.3.2. Kruszywo drobne

Tablica 3. Wymagane właściwości kruszywa niełamanego drobnego lub o uziarnieniu ciągłym do podbudowy z betonu asfaltowego

Właściwości kruszywa	Wymagania wobec kruszyw w zależności od kategorii ruchu	Metoda badania według
	KR5	
Uziarnienie, wymagana kategoria:	$G_{F85}$ lub $G_{A85}$	PN-EN 933-1
Tolerancja uziarnienia; odchylenia nie większe niż wg kategorii:	$G_{TC20}$	PN-EN 933-1
Zawartość pyłu, kategoria nie wyższa niż:	$F_3$	PN-EN 933-1
Jakość pyłu, kategoria nie wyższa niż:	$MB_{F10}$	PN-EN 933-9
Kanciastość kruszywa drobnego, kategoria nie niższa niż:	$E_{CS}$ Deklarowana	PN-EN 933-6, rozdział 8
Gęstość ziaren	deklarowana przez producenta	PN-EN 1097-6, rozdz. 7,8 lub 9
Nasiąkliwość	deklarowana przez producenta	PN-EN 1097-6 rozdz. 7
Grube zanieczyszczenia lekkie, kategoria nie wyższa niż:	$m_{LPC0,1}$	PN-EN 1744-1 p.14.2

### 2.3.3. Kruszywo drobne łamane

Właściwości kruszywa	Wymagania w zależności od kategorii ruchu
	KR5
Uziarnienie według PN-EN 933-1, wymagana kategoria:	$G_{F85}$ lub $G_{A85}$
Tolerancja uziarnienia; odchylenie nie większe niż według kategorii:	$G_{TC20}$
Zawartość pyłu według PN-EN 933-1; kategoria nie wyższa niż:	$f_{16}$
Jakość pyłu według PN-EN 933-9, kategoria nie wyższa niż:	$MB_{F10}$
Kanciastość kruszywa drobnego według PN-EN 933-6, rozdz. 8, kategoria nie niższa niż:	$E_{CS30}$
Gęstość ziaren według PN-EN 1097-6, rozdz. 7, 8 lub 9	deklarowana przez producenta
Nasiąkliwość wg PN-EN 1097 rozdz 9.	deklarowana przez producenta
Grube zanieczyszczenia lekkie, według PN-EN 1744-1 p. 14.2, kategoria nie wyższa niż:	$m_{LPC0,1}$

### 2.3.4. Kruszywa o ciągłym uziarnieniu

Właściwości kruszywa	Wymagania w zależności od kategorii ruchu
	KR5
Uziarnienie według PN-EN 933-1; kategoria nie niższa niż:	$G_{A85}$
Zawartość pyłu według PN-EN 933-1; kategoria nie wyższa niż	$F_{16}$
Jakość pyłów PN-EN 933-1	$MB_{F10}$
Kształt kruszywa według PN-EN 933-3 lub według PN-EN 933-4; kategoria nie wyższa niż:	$F_{I20}$ lub $S_{I30}$
Procentowa zawartość ziaren o powierzchni przekruszonej i łamanej w kruszywie grubym według PN-EN 933-5; kategoria nie niższa niż:	$C_{50/30}$
Odporność kruszywa na rozdrabnianie według normy PN-EN 1097-2, rozdział 5; kategoria nie niższa niż:	$LA_{40}$
Gęstość ziaren według PN-EN 1097-6, rozdz. 7, 8 lub 9:	deklarowana przez producenta
Gęstość nasypowa według normy PN-EN 1097-3:	deklarowana przez producenta
Nasiąkliwość według PN-EN 1097-6, ;rozdz 7. kategoria nie wyższa niż:	$WA_{24}$ deklarowana
Mrozoodporność według PN-EN 1367-6, w 1% NaCl, kategoria nie wyższa niż:	$F_4$

„Zgorzel słoneczna” bazaltu według PN-EN 1367-3, wymagana kategoria:	SB <sub>LA</sub>
Kanciastość kruszywa drobnego lub kruszywa 0/2 wydzielonego z kruszywa o ciągłym uziarnieniu według PE-EN 933-6 rozdz. 8, kategoria nie niższa niż	E <sub>CS30</sub>
Skład chemiczny – uproszczony opis petrograficzny według PN-EN 932-3:	deklarowany przez producenta
Grube zanieczyszczenia lekkie, według PN-EN 1744-1 p.14.2; kategoria nie wyższa niż:	m <sub>LPC0,1</sub>
Rozpad krzemianowy żużla wielkopieczowego chłodzonego powietrzem według PN-EN 1744-1 p.19.1:	wymagana odporność
Rozpad żelazowy żużla wielkopieczowego chłodzonego powietrzem według PN-EN 1744-1 p.19.2	wymagana odporność
Stalność objętości kruszywa z żużla stalowniczego według PN-EN 1744-1, p. 19.3; kategoria nie wyższa niż:	V <sub>6,5</sub>

### 2.3.5. Wypełniacz.

Tablica 6. Wymagane właściwości wypełniacza do podbudowy z betonu asfaltowego

Właściwości wypełniacza	Wymagania wobec wypełniacza w zależności od kategorii ruchu	Metoda badań według
	KR5	
Uziarnienie	zgodnie z tablicą 24 w PN-EN 13043	PN-EN 933-10
Jakość pyłów; kategoria nie wyższa od:	MB <sub>F</sub> 10	PN-EN 933-9
Zawartość wody, nie wyższa od:	1%(m/m)	PN-EN 1097-5
Gęstość ziaren	deklarowana przez producenta	PN-EN 1097-7
Wolne przestrzenie w suchym zagęszczonym wypełniaczu: wymagana kategoria	V <sub>28/45</sub>	PN-EN 1097-4
Przyrost temperatury mięknięcia, wymagana kategoria:	Δ <sub>R&amp;B</sub> 8/25	PN-EN 13179-1
Rozpuszczalność w wodzie, kategoria nie wyższa niż:	WS <sub>10</sub>	PN-EN 1744-1
Zawartość CaCO <sub>3</sub> w wypełniaczu wapiennym; kategoria nie niższa niż:	CC <sub>70</sub>	PN-EN 196-21
Zawartość wodorotlenku wapnia w wypełniaczu mieszanym; kategoria	K <sub>a</sub> deklarowana	PN-EN 459-2
„Liczba asfaltowa”	BN <sub>Deklarowana</sub>	PN-EN 13179-2

Składowanie asfaltu jak w STD.05.03.05a

### 2.4. Środek adhezyjny

W celu poprawy powinowactwa fizykochemicznego lepiszcza asfaltowego i kruszywa, gwarantującego odpowiednią przyczepność (adhezję) lepiszcza do kruszywa i odporność mieszanki mineralno-asfaltowej na działanie wody, można zastosować środek adhezyjny, tak aby dla konkretnej pary kruszywo-lepiszcze wartość przyczepności określona według PN-EN 12697-11, metoda A wynosiła co najmniej 80%.

Środek adhezyjny powinien odpowiadać wymaganiom lub ją ograniczającymi, należy stosować.

Składowanie środka adhezyjnego jest dozwolone tylko w oryginalnych opakowaniach, w warunkach określonych przez producenta.

### 2.5. Wyroby do uszczelnienia połączeń i krawędzi

Do uszczelnienia połączeń technologicznych (tj. złączy podłużnych i poprzecznych z tego samego wyrobu wykonywanego w różnym czasie oraz spoin stanowiących połączenia różnych wyrobów lub połączenie warstwy asfaltowej z urządzeniami obcymi w nawierzchni lub ją ograniczającymi, należy stosować:

- wyroby termoplastyczne, jak taśmy asfaltowe, pasty itp. Według polskich norm lub aprobat technicznych, do spoin z urządzeniami obcymi
- asfalt 50/70 wg PN-EN 236+2

Grubość wyrobu termoplastycznego do spoiny powinna wynosić:

- nie mniej niż 10 mm przy grubości warstwy technologicznej do 2,5 cm,
- nie mniej niż 15 mm przy grubości warstwy technologicznej większej niż 2,5 cm.

Składowanie materiałów termoplastycznych jest dozwolone tylko w oryginalnych opakowaniach producenta, w warunkach określonych w aprobacie technicznej.

Do uszczelnienia krawędzi należy stosować asfalt drogowy 50/70 wg PN-EN 12591,

## 2.6. Wyroby do złączenia warstw konstrukcji

Do złączania warstw konstrukcji nawierzchni należy stosować kationowe emulsje asfaltowe lub kationowe emulsje modyfikowane polimerami według PN-EN 13808 i WT-3 Emulsje asfaltowe 2009 punkt 5.1 tablica 2 i tablica 3 zgodnie z ST D.04.03.01.

Emulsję asfaltową można składować w opakowaniach transportowych lub w stacjonarnych zbiornikach pionowych z nalewaniem od dna. Nie należy nalewać emulsji do opakowań i zbiorników zanieczyszczonych

## 3. SPRZĘT

### 3.1. Ogólne wymagania dotyczące sprzętu

Ogólne wymagania dotyczące sprzętu podano w ST D-M-00.00.00 „Wymagania ogólne” pkt 3.

### 3.2. Sprzęt do wykonania podbudowy z betonu asfaltowego

Przy wykonywaniu robót Wykonawca w zależności od potrzeb, powinien wykazać się możliwością korzystania ze sprzętu dostosowanego do przyjętej metody robót, jak:

- wytwórnia (otaczarka) o mieszaniu cyklicznym lub ciągłym, z automatycznym komputerowym sterowaniem produkcji, do wytwarzania mieszanek mineralno-asfaltowych,
- układarka gąsienicowa, z elektronicznym sterowaniem równości układanej warstwy,
- skraplarka,
- walce stalowe gładkie,
- walce ogumione
- szczotki mechaniczne i/lub inne urządzenia czyszczące,
- sprzęt drobny.

## 4. TRANSPORT

### 4.1. Ogólne wymagania dotyczące transportu

Ogólne wymagania dotyczące transportu podano w ST D-M-00.00.00 „Wymagania ogólne” pkt 4.

### 4.2. Transport

#### 4.2.1. Asfalt

Asfalt należy przewozić izolowanymi termicznie cysternami wyposażonymi w instalacje umożliwiające podłączenie cystern do urządzeń grzewczych lub wyposażonymi we własne urządzenia grzewcze oraz w zawory spustowe.

#### 4.2.2. Wypełniacz

Wypełniacz należy przewozić w sposób chroniący go przed zawilgoceniem, zbryleniem i zanieczyszczeniem.

Wypełniacz luzem powinien być przewożony w odpowiednich cysternach przystosowanych do przewozu produktów sypkich, umożliwiających rozładunek pneumatyczny.

#### 4.2.3. Kruszywo

Kruszywo można przewozić dowolnymi środkami transportu, w warunkach zabezpieczających je przed zanieczyszczeniem, zmieszaniem z innymi produktami i nadmiernym zawilgoceniem.

#### 4.2.4. Emulsja asfaltowa

Emulsja asfaltowa może być transportowana w zamkniętych cysternach, autocysternach, beczkach i innych opakowaniach pod warunkiem, że nie będą korodowały pod wpływem emulsji i nie będą powodowały jej rozpadu. Cysterny powinny być wyposażone w przegrody. Nie należy używać do transportu opakowań z metali lekkich (może zachodzić wydzielanie wodoru i groźba wybuchu przy emulsjach o  $\text{pH} \leq 4$ ).

#### 4.2.5. Mieszanka betonu asfaltowego

Mieszankę mineralno-asfaltową należy dowozić na budowę pojazdami samowyladowczymi w zależności od postępu robót. Podczas transportu i postoju przed wbudowaniem mieszanka powinna być zabezpieczona przed ostygnięciem i dopływem powietrza (przez przykrycie, pojemniki termoizolacyjne lub ogrzewane itp.). Warunki produkcji do wbudowania winny zapewnić utrzymanie temperatury w wyznaczonym przedziale. Powierzchnia skrzyń samochodów powinny być czyste i przykryte środkami antyadhezyjnymi nie wpływającymi szkodliwie na ta mieszankę

Zaleca się stosowanie samochodów termosów z podwójnymi ścianami skrzyni wyposażonej w system grzewczy.

## 5. WYKONANIE ROBÓT

### 5.1. Ogólne zasady wykonania robót

Ogólne zasady wykonania robót podano w ST D-M-00.00.00 „Wymagania ogólne” pkt 5.

### 5.2. Projektowanie mieszanki mineralno-asfaltowej do warstwy podbudowy

Przed przystąpieniem do robót, w terminie uzgodnionym z Inżynierem, Wykonawca dostarczy Inżynierowi do akceptacji projekt składu mieszanki mineralno-asfaltowej wraz z sprawdzeniem z badania typu wg PN-EN 13108-20 a ponadto jeżeli taka będzie wola Zamawiającego z próbkami składników pobranych w obecności Inżyniera. Krzywa uziarnienia mieszanki mineralnej powinna mieścić się w polu dobrego uziarnienia wyznaczonego przez krzywe graniczne.

Rzędne krzywych granicznych uziarnienia mieszanki mineralnej do podbudowy z betonu asfaltowego oraz orientacyjne zawartości asfaltu podano w tablicy 7.

Tablica 7. Uziarnienie mieszanki mineralnej i zawartość lepszca do betonu asfaltowego do warstwy podbudowy



Właściwość	Przesiew, [% (m/m)]	
	AC 22 P	
	KR5	
Wymiar sita #, [mm]	od	do
31,5	100	-
22,4	90	100
16	65	90
11,2		
8	42	68
2	15	45
0,125	4	12
0,063	4	8
Zawartość lepiszcza, wzór	B <sub>min 4,0</sub>	

Skład mieszanki mineralno-asfaltowej powinien być ustalony na podstawie badań próbek wykonanych wg metody Marshalla.

Próbki powinny spełniać wymagania podane w tablicy 8.

Tablica 6a. Wymagane właściwości mieszanki mineralno-asfaltowej (na bazie asfaltu 35/50) do warstwy podbudowy, KR5

Właściwości	Warunki zagęszczenia wg PN-EN 13108-20	Metoda warunki badania	Wymiar mieszanki
			AC 22 P, AC 16 P
Zawartość wolnych przestrzeni	C.1.3, ubijanie, 2 x 75 uderzeń	PN-EN 12697-8, p.4	V <sub>min 4,0</sub> V <sub>max 7,0</sub>
Odporność na deformacje trwałe	C.1.20, wałowanie, P <sub>98</sub> - P <sub>100</sub> grubość płyty 100mm	PN-EN 12697-22, metoda B w powietrzu, PN-EN 13108-20, D.1.6, 60°C, 10 000 cykli	WTS <sub>AIR 0,15</sub> PRD <sub>AIR 7,0</sub>
Odporność na działanie wody	C.1.1, ubijanie 2x25 uderzeń	PN-EN 12697-12, przechowywanie w 40°C z jednym cyklem zamrażania, badanie w 25°C	ITSR <sub>70</sub>

### 5.3. Wytwarzanie mieszanki mineralno-asfaltowej

Mieszankę mineralno-asfaltową należy wytwarzać na gorąco w otaczarce (zespole maszyn i urządzeń dozowania, podgrzewania i mieszania składników oraz przechowywania gotowej mieszanki).

Dozowanie składników mieszanki mineralno-asfaltowej w otaczarkach, w tym także wstępne, powinno być zautomatyzowane i zgodne z receptą roboczą, a urządzenia do dozowania składników oraz pomiaru temperatury powinny być okresowo sprawdzane. Kruszywo o różnym uziarnieniu lub pochodzeniu należy dodawać oddzielnie.

Asfalt w zbiorniku powinien być ogrzewany w sposób pośredni, z układem termostatowania, zapewniającym utrzymanie stałej temperatury z tolerancją  $\pm 5^{\circ}\text{C}$ .

Temperatura asfaltu w zbiorniku magazynowym (roboczym) nie powinna przekraczać:

- $190^{\circ}\text{C}$  - dla asfaltu drogowego 35/50,

Kruszywo (ewentualnie z wypełniaczem) powinno być wysuszone i podgrzane tak, aby mieszanka mineralna uzyskała temperaturę właściwą do otoczenia lepiszczem asfaltowym.

Temperatura mieszanki mineralnej nie powinna być wyższa o więcej niż  $30^{\circ}\text{C}$  od najwyższej temperatury mieszanki mineralno-asfaltowej podanej poniżej. Najniższa temperatura dotyczy mieszanki mineralno-asfaltowej dostarczonej na miejsce wbudowania, a najwyższa temperatura dotyczy mieszanki mineralno-asfaltowej bezpośrednio po wytworzeniu w wytwórni.

Najwyższa i najniższa temperatura mieszanki powinna wynosić:

- od 150° C do 190° C - z asfaltu drogowego 35/50,

Sposób i czas mieszania składników mieszanki mineralno-asfaltowej powinny zapewnić równomierne otoczenie kruszywa lepiszczem asfaltowym.

Dopuszcza się dostawy mieszanek mineralno-asfaltowych z kilku wytwórni, pod warunkiem skoordynowania między sobą deklarowanych przydatności mieszanek (m.in.: typ, rodzaj składników, właściwości objętościowe) z zachowaniem dopuszczalnych różnic ich składu:

- zawartość lepiszcza: 0,3% (m/m),
- zawartość kruszywa drobnego: 3,0% (m/m),
- zawartość wypełniacza: 1,0% (m/m).

#### 5.4. Przygotowanie podłoża

Podłoże (podbudowa z kruszywa niezwiązanego lub związanego) pod warstwę podbudowy z betonu asfaltowego powinno być na całej powierzchni:

- ustabilizowane i nośne,
- czyste, bez zanieczyszczenia lub pozostałości luźnego kruszywa,
- wyprofilowane, równe i bez kolein.

Maksymalne nierówności podłoża pod warstwę podbudowy, nie powinny przekraczać wartości dopuszczalnych dla podbudowy pomocniczej

Przed rozłożeniem warstwy podbudowy z mieszanki mineralno-asfaltowej, podłoże należy skropić emulsją asfaltową zgodnie z ST D.04.03.01.

Powierzchnie czołowe krawężników, włazów, wpustów itp. urządzeń powinny być pokryte wyrobem uszczelniającym zgodnie z punktem 2.5 zaakceptowanym przez Inżyniera.

#### 5.5. Połączenie międzywarstwowe

Podbudowę z betonu asfaltowego należy skropić emulsją asfaltową przed ułożeniem następnej warstwy asfaltowej dla zapewnienia odpowiedniego połączenia międzywarstwowego zgodnie z ST D 04.03.01.

#### 5.6. Warunki przystąpienia do robót

Podbudowa z betonu asfaltowego może być układana, gdy temperatura otoczenia w ciągu doby nie jest niższa od:

- -5°C – przed przystąpieniem do robót
- -3°C – w czasie robót

Temperatura otoczenia może być niższa w wypadku stosowania ogrzewania podłoża

Nie dopuszcza się układania mieszanki mineralno-asfaltowej na mokrym lub oblodzonym podłożu, podczas opadów atmosferycznych oraz silnego wiatru ( $v > 16$  m/s).

W wypadku stosowania mieszanek mineralno-asfaltowych z dodatkiem obniżającym temperaturę mieszania i w budowania należy indywidualnie określić wymagane warunki otoczenia.

#### 5.7. Zarób próbny technologiczny

Wykonawca przed przystąpieniem do produkcji mieszanki jest zobowiązany do przeprowadzenia w obecności Inżyniera próby technologicznej, która ma na celu sprawdzenie zgodności właściwości wyprodukowanej mieszanki z receptą. W tym celu należy zaprogramować otaczarkę zgodnie z receptą roboczą i w cyklu automatycznym produkować mieszankę. Do badań należy pobrać mieszankę wyprodukowaną po ustabilizowaniu się pracy otaczarki.

Nie dopuszcza się oceniania dokładności pracy otaczarki oraz prawidłowości składu mieszanki mineralnej na podstawie tzw. suchego zarobu, z uwagi na możliwą segregację kruszywa.

Mieszankę wyprodukowaną po ustabilizowaniu się pracy otaczarki należy zgromadzić w silosie lub załadować na samochód. Próbkę do badań należy pobierać ze skrzyni samochodu zgodnie z metodą określoną w PN-EN 12697-27.

Maksymalne odchylenia składu mieszanki mineralnej od zatwierdzonej receptury powinny być utrzymane w granicach tolerancji (w % bezwzględnych) podanych w tabeli A.1 PN-EN 13108-21.

Pozytywne przeprowadzenie próby, powinno zostać potwierdzone przez Inżyniera.

Na podstawie uzyskanych wyników Inżynier podejmuje decyzję o wykonaniu odcinka próbnego.

#### 5.8. Odcinek próbny

Przed przystąpieniem do wykonania podbudowy z betonu asfaltowego Wykonawca wykona odcinek próbny celem uściślenia organizacji wytwarzania i układania oraz ustalenia warunków zagęszczania.

Odcinek próbny powinien być zlokalizowany w miejscu zaakceptowanym przez Inżyniera. Powierzchnia odcinka próbnego powinna wynosić co najmniej 500m<sup>2</sup>, a długość co najmniej 50m. Na odcinku próbnym Wykonawca powinien użyć takich wyrobów oraz sprzętu jakie zamierza stosować do wykonania podbudowy.

Wykonawca może przystąpić do realizacji robót po zaakceptowaniu przez Inżyniera technologii w budowania i zagęszczania oraz wyników z odcinka próbnego.

#### 5.9. Wykonanie warstwy podbudowy z betonu asfaltowego

Mieszanka mineralno-asfaltowa powinna być w budowywana układarką wyposażoną w układ z automatycznym sterowaniem grubości warstwy i utrzymywaniem niwelety zgodnie z dokumentacją projektową. W miejscach niedostępnych dla sprzętu dopuszcza się w budowywanie ręczne.

Temperatura mieszanki wbudowywanej nie powinna być niższa od minimalnej temperatury mieszanki podanej w pkt 5.3.

Zagęszczanie mieszanki powinno odbywać się bezzwłocznie, zgodnie ze schematem przejść walca ustalonym na odcinku próbnym. Do warstw z betonu asfaltowego należy stosować walce drogowe stalowe gładkie z możliwością wibracji, oscylacji i walce ogumione.

Manewry walca należy przeprowadzać płynnie, na odcinku już zagęszczonym, zabrania się postoju walca na ciepłej nawierzchni

Zagęszczanie mieszanki należy rozpocząć od krawędzi nawierzchni ku osi, a na odcinku łuku o jednostronnym spadku, należy rozpoczynać od dolnej krawędzi ku górze.

Właściwości wykonanej podbudowy powinny spełniać warunki podane w tablicy 9

Tablica 9. Właściwości warstwy AC

Typ i wymiar mieszanki	Projektowana grubość warstwy technologicznej [cm]	Wskaźnik zagęszczenia [%]	Zawartość wolnych przestrzeni w warstwie [% (v/v)]
AC22P, KR5	7÷14	≥ 98	4,5 ÷ 8,0

### 5.10. Połączenia technologiczne

Połączenia technologiczne powinny być jednorodne i szczelne

Złącza w podbudowie powinny być wykonane w linii prostej, równoległe lub prostopadłe do osi drogi.

Złącza podłużne między pasami kolejnych warstw technologicznych należy przesunąć względem siebie o co najmniej 15cm w kierunku poprzecznym do osi jezdni.

Złącza poprzeczne między działkami roboczymi układanych pasów kolejnych warstw technologicznych należy przesunąć względem siebie o co najmniej 2m w kierunku podłużnym do osi jezdni. Przed wykonaniem złącz poprzecznego, należy usunąć warstwę na długości na której jej grubość jest mniejsza od wymaganej. Powierzchnia złącz winny być wyprofilowane skośnie, zagęszczone i pokryte asfaltem w ilości 50g na 1cm grubości warstwy i 1 mb. Krawędzie warstwy jezdni usytuowanej winny być pokryte asfaltem 50/70 w ilości 4kg/m<sup>2</sup>.

Sposób wykonywania połączeń technologicznych powinien być zaakceptowany przez Inżyniera.

## 6. KONTROLA JAKOŚCI ROBÓT

### 6.1. Ogólne zasady kontroli jakości robót

Ogólne zasady kontroli jakości robót podano w ST D-M-00.00.00 „Wymagania ogólne” pkt 6.

### 6.2. Badania przed przystąpieniem do robót

Przed przystąpieniem do robót Wykonawca powinien:

- uzyskać wymagane dokumenty, dopuszczające wyroby budowlane do obrotu i powszechnego stosowania (np. stwierdzenie o oznakowaniu znakiem CE lub znakiem budowlanym, deklaracje właściwości użytkowych wyrobu, ew. badania wykonane przez dostawców itp.),
- ew. wykonać własne badania właściwości materiałów przeznaczonych do wykonania robót, określone przez Inżyniera.

Wszystkie dokumenty oraz wyniki badań Wykonawca przedstawia Inżynierowi do akceptacji.

### 6.3. Badania w czasie robót

#### 6.3.1 Uwagi ogólne

Badania dzielą się na badania Wykonawcy i badania Kontrolne

#### 6.3.2. Badania kontrolne (Nadzoru)

Badania kontrolne są badaniami Inżyniera, których celem jest sprawdzenie, czy jakość wyrobów budowlanych (mieszanek mineralno-asfaltowych i ich składników, lepiszczy i wyrobów do uszczelnień itp.) oraz gotowej warstwy (wbudowane warstwy asfaltowe, połączenia itp.) spełniają wymagania określone w kontrakcie. Wyniki tych badań są podstawą odbioru. Badania kontrolne wykonywane są przez laboratorium wskazane przez Zamawiającego. W razie niewyznaczenia takiego Laboratorium staje się ona obowiązkiem Wykonawcy. Pobieraniem próbek i wykonaniem badań na miejscu budowy zajmuje się Wykonawca w obecności Inżyniera. Badania odbywają się również wtedy, gdy Wykonawca zostanie w porę powiadomiony o ich terminie, jednak nie będzie przy nich obecny.

Rodzaj badań kontrolnych mieszanki mineralno-asfaltowej i wykonanej z niej warstwy podano w tablicy 9 poniżej:

Lp.	Rodzaj badań
1	Mieszanka mineralno-asfaltowa <sup>a), b)</sup>
1.1	Uziarnienie
1.2	Zawartość lepiszcza
1.3	Temperatura mięknięcia lepiszcza odzyskanego
1.4	Gęstość i zawartość wolnych przestrzeni próbki

<b>2</b>	<b>Warstwa asfaltowa</b>
2.1	Wskaźnik zagęszczenia <sup>a)</sup>
2.2	Spadki poprzeczne
2.3	Równość
2.4	Grubość materiału podłużna i poprzeczna
2.5	Zawartość wolnych przestrzeni <sup>a)</sup>
<sup>a)</sup> do każdej warstwy i na każde rozpoczęte 2 500 m <sup>2</sup> nawierzchni jedna próbka; w razie potrzeby liczba próbek może zostać zwiększona (np. nawierzchnie dróg w terenie zabudowy) <sup>b)</sup> w razie potrzeby specjalne kruszywa i dodatki	

### 6.3.3. Badania kontrolne dodatkowe

W wypadku uznania, że jeden z wyników badań kontrolnych nie jest reprezentatywny dla ocenianego odcinka budowy, Wykonawca ma prawo żądać przeprowadzenia badań kontrolnych dodatkowych.

Inżynier i Wykonawca decydują wspólnie o miejscach pobierania próbek i wyznaczeniu odcinków częściowych ocenianego odcinka budowy. Jeżeli odcinek częściowy przyporządkowany do badań kontrolnych nie może być jednoznacznie i zgodnie wyznaczony, to odcinek ten nie powinien być mniejszy niż 20% ocenianego odcinka budowy.

Do odbioru uwzględniane są wyniki badań kontrolnych i badań kontrolnych dodatkowych do wyznaczonych odcinków częściowych.

Koszty badań kontrolnych dodatkowych zażądanych przez Wykonawcę ponosi Wykonawca.

### 6.3.4. Badania arbitrażowe

Badania arbitrażowe są powtórzeniem badań kontrolnych, co do których istnieją uzasadnione wątpliwości ze strony Inżyniera lub Wykonawcy (np. na podstawie własnych badań).

Badania arbitrażowe wykonuje na wniosek strony kontraktu niezależne laboratorium, które nie wykonywało badań kontrolnych.

Koszty badań arbitrażowych wraz ze wszystkimi kosztami ubocznymi ponosi strona, na której niekorzyść przemawia wynik badania.

Wniosek o przeprowadzenie badań arbitrażowych dotyczących zawartości wolnych przestrzeni lub wskaźnika zagęszczenia należy złożyć w ciągu 2 miesięcy od wpływu reklamacji ze strony Zamawiającego.

### 6.4.1 Mieszanka mineralno asfaltowa

Właściwości wyrobów należy oceniać na podstawie badań pobranych próbek mieszanki mineralno asfaltowej przed wbudowaniem. Wyjątkowo dopuszcza się badania próbek pobranych z wykonanej warstwy. Badania składników i mieszanki należy wykonywać z częstotliwością i w zakresie wymaganym przez PN-EN 13108-21.

#### 6.4.1.1. Zawartość lepiszcza i uziarnienie

Zawartość rozpuszczalnego lepiszcza z każdej próbki pobranej z mieszanki mineralno-asfaltowej lub wyjątkowo z próbki pobranej z nawierzchni nie może odbiegać od wartości projektowanej, a więcej nie zapisano w tabl. 11  
 Uziarnienia każdej próbki pobranej z luźnej mieszanki mineralno-asfaltowej nie może odbiegać od wartości projektowanej, a więcej niż zapisano w tabl. 11.

Do wyników badań nie zalicza się badań kontrolnych dodatkowych.

Tablica 11. Dopuszczalne odchyłki dotyczące pojedynczego wyniku badania i średniej arytmetycznej wyników zawartości składników mieszanki mineralno-asfaltowej względem składu zaprojektowanego, dla AC 22 P.

Lp	Składniki mieszanki mineralno-asfaltowej	≥20
1	Ziarna przechodzące przez sito 22,4	±5,0
2	Ziarna przechodzące przez sito o oczkach # (mm) 16	±4
3	Ziarna przechodzące przez sito o oczkach # (mm) 2,0	± 3
4	Ziarna przechodzące przez sito o oczkach # (mm) 0,125	±2
5	Ziarna przechodzące przez sito o oczkach # (mm) 0,063	±2
6	Asfalt	± 0,30

#### 6.4.1.2. Zawartość wolnych przestrzeni

Zawartość wolnych przestrzeni w próbkach Marshalla należy określić metodą opisaną w normie PN-EN 12697-8. Gęstość mieszanki mineralno-asfaltowej powinna być zbadana według metody A, w wodzie, opisanej w normie PN-EN 12697-5. Gęstość objętościowa próbek Marshalla wykonanych z mieszanki pobranej w dniu jej wbudowania należy określić metodą B, w stanie nasyconym powierzchniowo suchym, według PN-EN 12697-6.

Zawartość wolnych przestrzeni nie może wykroczyć poza wartości dopuszczalne podane w tablicy.

#### 6.4.1.3 Pomiar temperatury składników mieszanki

Z częstotliwością podaną w PN-EN13108-21 należy kontrolować temperaturę składników mieszanki. Pomiar polega na odczytaniu wskazań odpowiednich termometrów zamontowanych w otaczarce. Wyniki powinny być zgodne z

wymaganiami podanymi w punkcie 5.3.

#### 6.4.1.4. Pomiar temperatury mieszanki

Temperaturę betonu asfaltowego należy mierzyć i rejestrować przy załadunku i w czasie wbudowywania w nawierzchnię. Zaleca się stosowanie termometrów cyfrowych z sondą wgłębną. Wyniki powinny być zgodne z temperaturami technologicznymi podanymi w punkcie 5.3.

#### 6.4.2. Warstwa asfaltowa

##### 6.4.2.1 Pomiar grubości warstwy

Grubości wykonanej warstwy należy określać z częstotliwością podaną w tabelicy 10 na podstawie wyciętych próbek metodą wg PN-EN12697-36. Grubość warstwy nie może różnić się od grubości projektowanej podanej w tabelicy 10 o więcej niż  $\pm 10\%$ .

##### 6.4.2.2 Wskaźnik zagęszczenia warstwy

Wskaźnik zagęszczenia warstwy należy sprawdzać na próbkach wyciętych z zagęszczonej warstwy, poprzez porównanie gęstości objętościowej wyciętych próbek z gęstością objętościową próbek Marshalla formowanych w dniu wykonywania kontrolowanej działki roboczej. Określanie gęstości należy wykonywać metodą hydrostatyczną wg normy PN-EN 12697-6. Wskaźnik zagęszczenia nie może być niższy niż podany w tabelicy 9 dla każdego oznaczenia. Jedno oznaczenia na każde rozpoczęte 2500m<sup>2</sup>.

##### 6.4.2.3 Wolna przestrzeń w zagęszczonej warstwie

Badania gęstości według normy PN-EN 12697-5 i gęstości objętościowej według normy PN-EN 12697-6 należy wykonać na próbkach wyciętych z nawierzchni. Wolną przestrzeń w warstwie należy określić według normy PN-EN 12697-8. Wynik powinien mieścić się w przedziale podanym w tabelicy 9 dla każdego oznaczenia. Jedno oznaczenia na każde rozpoczęte 2500m<sup>2</sup>.

#### 6.4.3. Częstotliwość oraz zakres badań i pomiarów cech geometrycznych

Częstotliwość oraz zakres badań i pomiarów wykonanej podbudowy z betonu asfaltowego podaje tabela 12.

Tabela 12. Częstotliwość oraz zakres badań i pomiarów wykonanej podbudowy z betonu asfaltowego

Lp.	Badania cecha	Minimalna częstotliwość badań i pomiarów
1.	Szerokość warstwy	10 razy na 1 km
2.	Równość podłużna	Dla każdej jezdni i każdego pasa ruchu pomiar planografem nie rzadziej niż co 10m
3.	Równość poprzeczna	Dla każdej jezdni i każdego pasa ruchu pomiar planografem nie rzadziej niż co 10m
4.	Spadki poprzeczne*)	10 razy na 1 km
5.	Rzędne wysokościowe (oś podłużna i krawędzie)	Zgodnie z opisem w punkcie 6.4.9 co 10 m
6.	Ukształtowanie osi w planie*)	co 100 m
7.	Złącza podłużne i poprzeczne	każde złącze (ocena wizualna)
8.	Wygląd zewnętrzny warstwy	ocena wizualna cała powierzchnia wykonanego odcinka

\*) Dodatkowe pomiary spadków poprzecznych i ukształtowania osi w planie należy wykonać w punktach głównych łuków poziomych.

#### 6.4.4. Szerokość podbudowy

Szerokość warstwy podbudowy nie może się różnić od szerokości projektowanej o więcej niż +5cm. Szerokość warstwy podbudowy powinna być większa od szerokości warstwy wiążącej o co najmniej grubość warstwy wiążącej lub o wartość wskazaną w Dokumentacji Projektowej.

#### 6.4.5. Ocena równości podłużnej warstwy

Do oceny równości podłużnej warstwy podbudowy należy stosować metodę pomiaru planografem. Stosowanie łąty i klina dopuszcza się do oceny równości podłużnej tam gdzie nie można wykorzystać metody profilometrycznej ani planografu.

Pomiar wykonuje się nie rzadziej niż co 10m z dokładnością co najmniej 1mm.. Wymagana równość podłużna jest określona przez wartości odchyień równości, które nie mogą być przekroczone w liczbie pomiarów stanowiących 100% liczby wszystkich pomiarów na badanym odcinku. Przez odchylenie równości rozumie się największą odległość między łątą a mierzoną powierzchnią.

Wartości odchyień, wyrażone w mm

Element nawierzchni	100%
Pasy ruchu zasadnicze	≤ 11

#### 6.4.6. Ocena równości poprzecznej warstwy

Do pomiaru poprzecznej równości nawierzchni powinna być stosowana metoda równoważna metodzie z wykorzystaniem łąty i klina. Pomiar powinien być wykonywany nie rzadziej niż co 5m, a liczba pomiarów nie może być mniejsza niż 20. Wymagana równość poprzeczna jest określona przez wartości odchyień równości, które nie mogą być przekroczone w liczbie pomiarów stanowiących 90%, 95% oraz 100% liczby wszystkich pomiarów na badanym odcinku. Odchylenie równości oznacza największą odległość między łątą a mierzoną powierzchnią w danym profilu.

Wartości odchyień, wyrażone w mm

Element nawierzchni	100%
Pasy ruchu zasadnicze	≤ 11

Nierówności podłużne i poprzeczne podbudowy mierzone wg BN-68/8931-04 lub metodą równoważną, nie powinny być większe od 12mm,

**6.4.7. Spadki poprzeczne**

Z częstotliwością podaną w tablicy 12 należy sprawdzać spadek poprzeczny warstwy.

Sprawdzenie polega na przyłożeniu łąty i pomiar prześwitu klinem lub pomiar profilografem laserowym.

Spadki poprzeczne podbudowy na odcinkach prostych i na łukach powinny być zgodne z dokumentacją projektową z tolerancją ± 0,5%.

**6.4.8. Ukształtowanie osi w planie**

Oś podbudowy w planie powinna być usytuowana zgodnie z dokumentacją projektową, z tolerancją ± 5cm.

**6.4.9. Rzędne wysokościowe**

Rzędne wysokościowe warstwy mierzone co 10m na prostych i co 10m na łukach w osi podłużnej i krawężniach, powinny być zgodne z dokumentacją projektową z dopuszczalną tolerancją ± 1 cm przy czym co najmniej 95% wykonanych pomiarów nie może przekraczać przedziału dopuszczalnych odchyień.

**6.4.10. Złącza podłużne i poprzeczne**

Złącza podłużne i poprzeczne, sprawdzone wizualnie, powinny być równe i związane, wykonane w linii prostej, równoległe lub prostopadłe do osi drogi. Przylegające warstwy powinny być w jednym poziomie.

**6.4.11. Krawędzie podbudowy**

Krawędzie podbudowy powinny być wyprofilowane tam, gdzie jest to wymagane i pokryte asfaltem.

**6.4.12. Wygląd podbudowy**

Wygląd zewnętrzny warstwy podbudowy, sprawdzony wizualnie, powinien być jednorodny, bez spękań miejsc przeasfaltowanych i porowatych oraz deformacji, plam i wykruszeń.

## 7. OBMIAR ROBÓT

### 7.1. Ogólne zasady obmiaru robót

Ogólne zasady obmiaru robót podano w ST D-M-00.00.00 „Wymagania ogólne” pkt 7.

### 7.2. Jednostka obmiarowa

Jednostką obmiarową jest 1m<sup>2</sup> (metr kwadratowy) wykonanej podbudowy z betonu asfaltowego.

## 8. ODBIÓR ROBÓT

Roboty uznaje się za wykonane zgodnie z dokumentacją projektową i ST, jeżeli wszystkie pomiary i badania z zachowaniem tolerancji wg pktu 6 dały wyniki pozytywne.

## 9. PODSTAWA PŁATNOŚCI

### 9.1. Ogólne ustalenia dotyczące podstawy płatności

Ogólne ustalenia dotyczące podstawy płatności podano w ST D-M-00.00.00 „Wymagania ogólne” pkt 9.

### 9.2. Cena jednostki obmiarowej

Cena wykonania warstwy podbudowy z betonu asfaltowego (AC P) obejmuje:

- prace pomiarowe i roboty przygotowawcze,
- oznakowanie robót, zgodnie z zatwierdzonym projektem organizacji ruchu,
- opracowanie recepty laboratoryjnej,
- dostarczenie wyrobów i materiałów,
- wykonanie próby technologicznej i odcinka próbnego,
- wyprodukowanie mieszanki mineralno-asfaltowej na podstawie zatwierdzonej recepty laboratoryjnej i jej transport na miejsce wbudowania,
- uszczelnienie lepiszczem lub taśmą asfaltową spoin urządzeń obcych i krawężników, oraz kostek a AC
- mechaniczne rozłożenie i zagęszczenie mieszanki mineralno-asfaltowej,
- wykonanie i uszczelnienie złączy,
- obcięcie krawędzi i pokrycie lepiszczem,
- przeprowadzenie pomiarów i badań laboratoryjnych wymaganych w specyfikacji technicznej,
- uporządkowanie placu budowy.

## 10. PRZEPISY ZWIĄZANE

### 10.1. Normy

- |    |             |  |
|----|-------------|--|
| 1. | PN-EN 459-2 | Wapno budowlane – Część 2: Metody badań  |
| 2. | PN-EN 932-3 | Badania podstawowych właściwości kruszyw – Procedura i terminologia uproszczonego opisu petrograficznego |
| 3. | PN-EN 933-1 | Badania geometrycznych właściwości kruszyw – Oznaczanie składu ziarnowego – Metoda przesiewania          |
| 4. | PN-EN 933-3 | Badania geometrycznych właściwości kruszyw – Oznaczanie kształtu ziaren za                               |

5. PN-EN 933-4 pomocą wskaźnika płaskości  
Badania geometrycznych właściwości kruszyw – Część 4: Oznaczanie kształtu ziaren – Wskaźnik kształtu
6. PN-EN 933-5 Badania geometrycznych właściwości kruszyw – Oznaczanie procentowej zawartości ziaren o powierzchniach powstałych w wyniku przekruszenia lub łamania kruszyw grubych
7. PN-EN 933-6 Badania geometrycznych właściwości kruszyw – Część 6: Ocena właściwości powierzchni – Wskaźnik przepływu kruszywa
8. PN-EN 933-9 Badania geometrycznych właściwości kruszyw – Ocena zawartości drobnych cząstek – Badania błękitem metylenowym
9. PN-EN 933-10 Badania geometrycznych właściwości kruszyw – Część 10: Ocena zawartości drobnych cząstek – Uziarnienie wypełniaczy (przesiewanie w strumieniu powietrza)
10. PN-EN 1097-2 Badania mechanicznych i fizycznych właściwości kruszyw – Metody oznaczania odporności na rozdrabnianie
11. PN-EN 1097-3 Badania mechanicznych i fizycznych właściwości kruszyw – Oznaczanie gęstości nasypowej i jamistości
12. PN-EN 1097-4 Badania mechanicznych i fizycznych właściwości kruszyw – Część 4: Oznaczanie pustych przestrzeni suchego, zagęszczonego wypełniacza
13. PN-EN 1097-5 Badania mechanicznych i fizycznych właściwości kruszyw – Część 5: Oznaczanie zawartości wody przez suszenie w suszarce z wentylacją
14. PN-EN 1097-6 Badania mechanicznych i fizycznych właściwości kruszyw – Część 6: Oznaczanie gęstości ziaren i nasiąkliwości
15. PN-EN 1097-7 Badania mechanicznych i fizycznych właściwości kruszyw – Część 7: Oznaczanie gęstości wypełniacza – Metoda piknometryczna
16. PN-EN 1367-1 Badania właściwości cieplnych i odporności kruszyw na działanie czynników atmosferycznych – Część 1: Oznaczanie mrozoodporności
17. PN-EN 1367-3 Badania właściwości cieplnych i odporności kruszyw na działanie czynników atmosferycznych – Część 3: Badanie bazaltowej zgorzeli słonecznej metodą gotowania
18. PN-EN 1426 Asfalty i produkty asfaltowe – Oznaczanie penetracji igłą
19. PN-EN 1427 Asfalty i produkty asfaltowe – Oznaczanie temperatury mięknięcia – Metoda Pierścienia i Kula
20. PN-EN 1744-1 Badania chemicznych właściwości kruszyw – Analiza chemiczna
21. PN-EN 12591 Asfalty i produkty asfaltowe – Wymagania dla asfaltów drogowych
22. PN-EN 12592 Asfalty i produkty asfaltowe – Oznaczanie rozpuszczalności
23. PN-EN 12593 Asfalty i produkty asfaltowe – Oznaczanie temperatury łamliwości Fraassa
24. PN-EN 12606-1 Asfalty i produkty asfaltowe – Oznaczanie zawartości parafiny – Część 1: Metoda destylacyjna
25. PN-EN 12697-5+A1 Mieszanki mineralno-asfaltowe - Metody badań mieszanek mineralno-asfaltowych na gorąco - Część 5: Oznaczanie gęstości
26. PN-EN 12697-6 Mieszanki mineralno-asfaltowe – Metody badań mieszanek mineralno-asfaltowych na gorąco – Część 6: Oznaczanie gęstości objętościowej metodą hydrostatyczną
27. PN-EN 12697-8 Mieszanki mineralno-asfaltowe – Metody badań mieszanek mineralno-asfaltowych na gorąco – Część 8: Oznaczanie zawartości wolnej przestrzeni
28. PN-EN 12697-11 Mieszanki mineralno-asfaltowe – Metody badań mieszanek mineralno-asfaltowych na gorąco – Część 11: Określenie powiązania pomiędzy kruszywem i asfaltem
29. PN-EN 12697-12 Mieszanki mineralno-asfaltowe – Metody badań mieszanek mineralno-asfaltowych na gorąco – Część 12: Określanie wrażliwości na wodę
30. PN-EN 12697-13 Mieszanki mineralno-asfaltowe – Metody badań mieszanek mineralno-asfaltowych na gorąco – Część 13: Pomiar temperatury
31. PN-EN 12697-18 Mieszanki mineralno-asfaltowe – Metody badań mieszanek mineralno-asfaltowych na gorąco – Część 18: Splywanie lepiszcza
32. PN-EN 12697-22 Mieszanki mineralno-asfaltowe – Metody badań mieszanek mineralno-asfaltowych na gorąco – Część 22: Koleinowanie
33. PN-EN 12697-27 Mieszanki mineralno-asfaltowe – Metody badań mieszanek mineralno-asfaltowych na gorąco – Część 27: Pobieranie próbek
34. PN-EN 12697-36 Mieszanki mineralno-asfaltowe – Metody badań mieszanek mineralno-asfaltowych na gorąco – Część 36: Oznaczanie grubości nawierzchni asfaltowych
35. PN-EN 13043 Kruszywa do mieszanek bitumicznych i powierzchniowych utrwaleń stosowanych na drogach, lotniskach i innych powierzchniach przeznaczonych do ruchu
36. PN-EN 13108-1 Mieszanki mineralno-asfaltowe – Wymagania – Część 1: Beton asfaltowy
37. PN-EN 13108-20 Mieszanki mineralno-asfaltowe – Wymagania – Część 20: Badanie typu
38. PN-EN 13108-21 Mieszanki mineralno-asfaltowe – Wymagania – Część 21: Zakładowa kontrola produkcji
39. PN-EN 13179-1 Badania kruszyw wypełniających stosowanych do mieszanek bitumicznych – Część 1: Badanie metodą Pierścienia i Kuli
40. PN-EN 13179-2 Badania kruszyw wypełniających stosowanych do mieszanek bitumicznych – Część 2: Liczba bitumiczna

- 41. PN-EN 13808 Asfalty i lepiszcza asfaltowe – Zasady specyfikacji kationowych emulsji asfaltowych
- 42. PN-EN 14023 Asfalty i lepiszcza asfaltowe – Zasady specyfikacji asfaltów modyfikowanych polimerami
- 43. PN-EN 14188-1 Wypełniacze złączy i zalewy – Część 1: Specyfikacja zalew na gorąco
- 44. PN-EN 14188-2 Wypełniacze złączy i zalewy – Część 2: Specyfikacja zalew na zimno

#### **10.2. Wymagania techniczne (rekomendowane przez Ministra Infrastruktury)**

- 45. WT-1 Kruszywa 2014. Kruszywa do mieszanek mineralno-asfaltowych i powierzchniowych utrwaleń na drogach publicznych, Warszawa 2014
- 46. WT-2 Nawierzchnie asfaltowe 2014. Nawierzchnie asfaltowe na drogach publicznych, Warszawa 2014

#### **10.3. Inne dokumenty**

- 47. Rozporządzenie Ministra Transportu i Gospodarki Morskiej z dnia 2 marca 1999 r. w sprawie warunków technicznych, jakim powinny odpowiadać drogi publiczne i ich usytuowanie (Dz.U. nr 43, poz. 430)
- 48. Katalog typowych konstrukcji nawierzchni podatnych i półsztywnych. Generalna Dyrekcja Dróg Publicznych – Instytut Badawczy Dróg i Mostów, Warszawa 1997



# **SPECYFIKACJA TECHNICZNA**

## **D-05.03.05/b**

**Roboty drogowe.**  
**Nawierzchnia z betonu asfaltowego.**  
**Warstwa wiążąca.**

**[ CPV – 45 233 142-6 ]**

## 1.1. Przedmiot ST.

Przedmiotem niniejszej Specyfikacji Technicznej są wymagania dotyczące wykonania i odbioru robót związanych z wykonaniem warstwy wiążącej z betonu asfaltowego w ramach odtworzenia nawierzchni drogowej dla przebudowy kanalizacji deszczowej w ul. Królewskiej Tamy w Gliwicach.

## 1.2. Zakres stosowania ST

Specyfikacja Techniczna jest stosowana jako dokument przetargowy i kontraktowy przy zleceniu i realizacji robót wymienionych w punkcie 1.1.

## 1.3. Zakres robót objętych ST.

Ustalenia zawarte w niniejszej specyfikacji dotyczą prowadzenia robót przy wykonywaniu warstwy wiążącej z betonu asfaltowego i obejmuje:

- wykonanie warstwy wiążącej gr. 8 cm z betonu asfaltowego o uziarnieniu 0/16 mm (AC 16W)
- wyrównanie istniejącej nawierzchni betonem asfaltowym o uziarnieniu 0/16 mm (AC 16W) (w-wa wyrównawcza).

## 1.4. Określenia podstawowe

Określenia podstawowych pojęć niniejszej specyfikacji podano w ST D-M.00.00.00 "Wymagania ogólne".

**1.4.1.** Mieszanka mineralna (MM) - mieszanka kruszywa i wypełniacza mineralnego o określonym składzie i uziarnieniu.

**1.4.2.** Mieszanka mineralno-asfaltowa (MMA) - mieszanka mineralna z odpowiednią ilością asfaltu lub polimeroasfaltu, wytworzona na gorąco, w określony sposób, spełniająca określone wymagania.

**1.4.3.** Beton asfaltowy (AC) - mieszanka mineralno-asfaltowa ułożona i zagęszczona.

**1.4.4.** Środek adhezyjny - substancja powierzchniowo czynna, która poprawia adhezję asfaltu do materiałów mineralnych oraz zwiększa odporność błonki asfaltu na powierzchni kruszywa na odmywanie wodą; może być dodawany do asfaltu lub do kruszywa.

**1.4.5.** Podłoże pod warstwę asfaltową - powierzchnia przygotowana do ułożenia warstwy z mieszanki mineralno-asfaltowej.

**1.4.6.** Asfalt upłynniony - asfalt drogowy upłynniony lotnymi rozpuszczalnikami.

**1.4.7.** Emulsja asfaltowa kationowa - asfalt drogowy w postaci zawiesiny rozproszonego asfaltu w wodzie.

**1.4.8.** Próba technologiczna – wytwarzanie mieszanki mineralno-asfaltowej w celu sprawdzenia, czy jej właściwości są zgodne z receptą laboratoryjną.

**1.4.9.** Odcinek próbny – odcinek warstwy nawierzchni (o długości co najmniej 100m) wykonany w warunkach zbliżonych do warunków budowy, w celu sprawdzenia pracy sprzętu i uzyskiwanych parametrów technicznych robót.

**1.4.10.** Kategoria ruchu (KR) – obciążenie drogi ruchem samochodowym, wyrażone w osiach obliczeniowych (100 kN) na obliczeniowy pas ruchu na dobę.

**1.4.11.** Pozostałe określenia podstawowe są zgodne z odpowiednimi polskimi normami i z definicjami podanymi w ST D.00.00.00 „Wymagania ogólne”.

## 1.5. Ogólne wymagania dotyczące robót.

Wykonawca robót jest odpowiedzialny za jakość ich wykonania oraz za zgodność z Dokumentacją Projektową, ST i poleceniami Inżyniera.

Ogólne wymagania dotyczące robót podano w ST D-M.00.00.00 "Wymagania ogólne".

## 2. WYROBY BUDOWLANE

Wyrobami stosowanymi przy wykonaniu robót według zasad niniejszej ST są:

### 2.1. Składniki mineralne

Do mieszanek mineralno-bitumicznych wykonywanych i wbudowywanych na gorąco stosuje się kruszywo wg PN-EN 13043 i WT-1 Kruszywa 2014 spełniające wymagania zawarte w niniejszej ST zapisane w poniższych tablicach.

Tablica 1. Wymagania wobec kruszywa grubego do warstwy wiążącej

Punkt normy PN-EN 13043:2004	Właściwości kruszywa	Wymagania wobec kruszyw w zależności od kategorii ruchu	
		KR 1-2	KR 5-7
4.1.3	Uziarnienie wg PN-EN 933-1 kategoria co najmniej:	G <sub>C85/20</sub>	G <sub>C85/20</sub>
4.1.3.1	Tolerancje uziarnienia; odchylenia nie większe niż wg kategorii:	G <sub>20/17,5</sub>	G <sub>20/15</sub>
4.1.4	Zawartość pyłów wg PN-EN 933-1; kategoria nie wyższa niż:	f <sub>2</sub>	
4.1.6	Kształt kruszywa wg PN-EN 933-3 lub wg PN-EN 933-4; kategoria nie wyższa niż:	SI <sub>35</sub> lub FI <sub>35</sub>	SI <sub>25</sub> lub FI <sub>25</sub>

4.1.7	Procentowa zawartość ziaren o powierzchni przekruszonej i łamanej wg PN-EN 933-5; kategoria co najmniej:	C Deklarowana	C <sub>50/10</sub>
4.2.2	Odporność kruszywa na rozdrabnianie wg PN-EN 1097-2, rozdział 5; kategoria nie wyższa niż: - grupa kruszyw A (tablica 8.1 WT-2)	LA <sub>40</sub>	LA <sub>30</sub>
4.2.7.1	Gęstość ziaren wg PN-EN 1097-6, rozdział 7,8 lub 9	deklarowana przez producenta	
4.2.9.1	Nasiąkliwość wg PN-EN 1097-6, rozdział 7,8 lub 9	deklarowana przez producenta	
4.2.9.2	Mrozoodporność wg PN-EN 1367-1; kategoria nie wyższa niż:	F <sub>2</sub>	
4.2.12	„Zgorzel słoneczna” bazaltu wg PN-EN 1367-3:	SB <sub>LA</sub>	
4.3.2	Skład chemiczny – uproszczony opis petrograficzny wg PN-EN 932-3	deklarowana przez producenta	
4.3.3	Grube zanieczyszczenia lekkie, wg PN-EN 1744-1 p. 14.2; kategoria nie wyższa niż:	m <sub>LPC0,1</sub>	
19.1	Rozpad krzemianu dwuwapniowego w kruszywie z żużla wielkopieczowego chłodzonego powietrzem według PN-EN 1744-1 p. 19.1	Wymagana odporność	
19.2	Rozpad związków żelaza w kruszywie z żużla wielkopieczowego chłodzonego powietrzem według PN-EN 1744-1 p. 19.2	Wymagana odporność	
19.3	Stalność objętości kruszywa z żużla stalowniczego według PN-EN 1744-1 p. 19.3; kategoria nie wyższa niż	V <sub>3,5</sub>	

Tablica 2. Wymagania wobec kruszywa niełamanego drobnego lub o ciągłym uziarnieniu do warstwy wiążącej

Punkt normy PN-EN 13043:2004	Właściwości kruszywa	Wymagania wobec kruszyw w zależności od kategorii ruchu	
		KR 1-2	KR 5-7
4.1.3	Uziarnienie wg PN-EN 933-1; wymagana kategoria :	G <sub>r85</sub> lub G <sub>a85</sub>	
4.1.3.2	Tolerancja uziarnienia; odchylenia nie większe niż wg kategorii:	G <sub>TcNR</sub>	G <sub>Tc20</sub>
4.1.4	Zawartość pyłu wg PN-EN 933-1 w kruszywie drobnym; kategoria nie wyższa niż:	F <sub>3</sub>	
4.1.5	Jakość pyłów wg PN-EN 933-9; kategoria nie wyższa od:	MB <sub>F10</sub>	
4.1.8	Kanciastość kruszywa drobnego wg PN-EN 933-6, rozdział 8; kategoria nie niższa niż:	E <sub>cs</sub> Deklarowana	
4.2.7.1	Gęstość ziaren wg PN-EN 1097-6, rozdział 7,8 lub 9	deklarowana przez producenta	
4.2.9.1	Nasiąkliwość według PN-EN 1097-6, rozdział 7,8 lub 9	deklarowana przez producenta	
4.3.3	Grube zanieczyszczenia lekkie, wg PN-EN 1744-1 p. 14.2; kategoria nie wyższa niż:	m <sub>LPC0,1</sub>	

Tablica 3. Wymagane właściwości kruszywa łamanego drobnego do warstwy wiążącej z betonu asfaltowego.

Właściwości kruszywa	Wymagania wobec kruszyw w zależności od kategorii ruchu	
	KR 1-2	KR 5-7
Uziarnienie wg PN-EN 933-1; wymagana kategoria :	G <sub>r85</sub> lub G <sub>a85</sub>	
Tolerancja uziarnienia; odchylenia nie większe niż wg kategorii:	G <sub>TcNR</sub>	G <sub>Tc20</sub>
Zawartość pyłu wg PN-EN 933-1 w kruszywie drobnym; kategoria nie wyższa niż:	f <sub>16</sub>	

Jakość pyłów wg PN-EN 933-9; kategoria nie wyższa od:	MB <sub>F</sub> 10	
Kanciastość kruszywa drobnego wg PN-EN 933-6, rozdział 8: kategoria nie niższa niż:	E <sub>cs</sub> Deklarowana	E <sub>cs</sub> 30
Gęstość ziaren wg PN-EN 1097-6, rozdział 7,8 lub 9	deklarowana przez producenta	
Nasiąkliwość według PN-EN 1097-6, rozdział 7,8 lub 9	deklarowana przez producenta	
Grube zanieczyszczenia lekkie, wg PN-EN 1744-1 p. 14.2; kategoria nie wyższa niż:	m <sub>LPC</sub> 0,1	

Tablica 4. Wymagania wobec wypełniacza do warstwy wiążącej

Punkt normy PN-EN 13043:2004	Właściwości kruszywa	Wymagania wobec kruszyw w zależności od kategorii ruchu
5.2.1	Uziarnienie wg PN-EN 933-10:	zgodne z tablicą 24 w PN-EN13043
5.2.2	Jakość pyłów wg PN-EN 933-9; kategoria nie wyższa niż:	MB <sub>F</sub> 10
5.3.1	Zawartość wody wg PN-EN 1097-5; nie wyższa od:	1% (m/m)
5.3.2	Gęstość ziaren wg EN 1097-7	deklarowana przez producenta
5.3.3.1	Wolne przestrzenie w suchym zagęszczonym wypełniaczu wg PN-EN 1097-4; wymagana kategoria:	V <sub>28/45</sub>
5.3.3.2	Przyrost temperatury mięknięcia wg PN-EN 13179-1; wymagana kategoria:	Δ <sub>R&amp;B</sub> 8/25
5.4.1	Rozpuszczalność w wodzie wg PN-EN 1744-1; kategoria nie wyższa niż:	WS <sub>10</sub>
5.4.3	Zawartość CaCO <sub>3</sub> w wypełniaczu wapiennym wg PN-EN 196-21; kategoria co najmniej:	CC <sub>70</sub>
5.4.4	Zawartość wodorotlenku wapnia w wypełniaczu mieszanym; kategoria:	K <sub>a</sub> Deklarowana
5.5.2	„Liczba asfaltowa” wg EN 13179-2	BN Deklarowana

## 2.2. Asfalt

Do warstwy z betonu asfaltowego należy stosować asfalt drogowy:

- PMB 25/55-60 (droga główna),
- 50/70 (zjazdy bitumiczne, ciągi pieszo-rowerowe).

Wymagania dla polimeroasfaltu wg załącznika krajowego NA do normy PN-EN-14023:

Tablica 5. Wymagania dla polimeroasfaltu PMB 25/55-60 wg PN-EN 14023.

Wymagania podstawowe	Właściwość	Metoda badania	Jednostka	Gatunki asfaltów modyfikowanych polimerami (PMB)	
				25/55 — 60	
				wymaganie	klasa
1	2	3	4	5	6
Konsystencja w pośrednich temperaturach eksploatacyjnych	Penetracja w 25°C	PN-EN 1426 [21]	0,1 mm	25-55	3
Konsystencja w wysokich temperaturach eksploatacyjnych	Temperatura mięknięcia	PN-EN 1427 [22]	°C	> 60	6

Kohezja	Siła rozciągania (mała prędkość)	PN-EN 13589 [55] PN-BN13703 [57]	J/cm <sup>2</sup>	2 w 5°C	3
	Siła rozciągania w 5°C (duża prędkość)	PN-EN 13587 [53] PN-EN 13703 [57]	J/cm <sup>2</sup>	NPDa	0
	Wahadło Vialit	PN-BN 13588[54]	J/cm <sup>2</sup>	NPDa	0

Tablica 6. Wymagania dla asfaltu 50/70 wg PN-EN-12591 z dostosowaniem do warunków polskich

L.p.	Cechy asfaltu	Metody badań wg	
		50/70	
1.	Penetracja w temp. 25 °C 0,1 mm	50-70	PN-EN 1426
2.	Temperatura mięknięcia, °C	46-54	PN-EN 1427
3.	Temperatura zapłonu nie niższa niż °C	230	PN-EN 22592
4.	Zawartość skład. rozpuszczalnych, nie mniej niż % m/m	99	PN-EN 12592
5.	Zmiana masy po starzeniu, nie więcej niż % m/m	0,5	PN-EN 12607-1
6.	Pozostała penetracja po starzeniu, nie mniej niż %	50	PN-EN 1426
7.	Temp. mięknięcia po starzeniu, nie mniej niż °C	48	PN-EN 1427
8.	Zawartość parafiny, nie więcej niż %	2,2	PN-EN 12606-1
9.	Wzrost temp. mięknięcia po starzeniu, nie więcej niż °C	9	PN-EN 1427
10.	Temperatura łamliwości nie więcej niż °C	-8	PN-EN 12593

### 2.3. Dostawy i składowanie kruszywa

Składowanie kruszywa powinno odbywać się w warunkach zabezpieczających je przed zanieczyszczeniem i zmieszaniem z innymi asortymentami kruszywa lub jego frakcjami. zanieczyszczeń podłoże składowiska musi być równe, utwardzone i odwodnione.

### 2.4. Dostawy i przechowywanie wypełniacza

Transport i przechowywanie wypełniacza, muszą odbywać się w sposób chroniący go przed zawilgoceniem, zbrylaniem i zanieczyszczeniem.

Wypełniacz luzem należy przewozić w cysternach przystosowanych do przewozu produktów sypkich i składować w silosach

Wypełniacz workowany można przewozić dowolnymi środkami transportu w sposób zabezpieczony przed zawilgoceniem i uszkodzeniem worków.

### 2.5. Dostawy lepiszczy

Składowanie asfaltu drogowego powinno się odbywać w zbiornikach, wykluczających zanieczyszczenie asfaltu i wyposażonych w system grzewczy pośredni (bez kontaktu asfaltu z przewodami grzewczymi). Zbiornik roboczy otaczarki powinien być izolowany termicznie, posiadać automatyczny system grzewczy z tolerancją ± 5°C oraz układ cyrkulacji asfaltu.

Polimeroasfalt powinien być magazynowany w zbiorniku wyposażonym w system grzewczy pośredni z termostatem kontrolującym temperaturę z dokładnością ± 5°C. Zaleca się wyposażenie zbiornika w mieszadło. Zaleca się bezpośrednie zużycie polimeroasfaltu po dostarczeniu. Należy unikać wielokrotnego rozgrzewania i chłodzenia polimeroasfaltu w okresie jego stosowania oraz unikać niekontrolowanego mieszania polimeroasfaltów różnego rodzaju i klasy oraz z asfaltem zwykłym.

Asfalt i polimeroasfalt należy przewozić w cysternach.

### 2.6. Uszczelnienie krawędzi i spoin

Do uszczelniania krawędzi powierzchni spoin krawężników i kostek z AC należy stosować asfalt drogowy 70/100 spełniający wymagania określone w PN-EN 12591. Do uszczelnienia spoin, urządzeń obcych z AC stosować wyroby termoplastyczne.

## 2.7. Uszczelnienie złącz.

Do uszczelniania złącz podłużnych i poprzecznych należy stosować asfalt drogowy 50/70 wg PN-EN 12591

## 2.8. Środki adhezyjne

W celu poprawy powinowactwa fizykochemicznego lepiszcza asfaltowego i kruszywa, gwarantującego odpowiednią przyczepność (adhezję) lepiszcza do kruszywa i odporność mieszanki mineralno-asfaltowej na działanie wody, należy dobrać i zastosować środek adhezyjny, tak aby dla konkretnej pary kruszywo-lepiszcze wartość przyczepności określona według PN-EN 12697-11, metoda C [34] wynosiła co najmniej 80%. Składowanie środka adhezyjnego jest dozwolone tylko w oryginalnych opakowaniach producenta.

## 3. SPRZĘT

### 3.1. Wytwórnia mieszanki mineralno-bitumicznej

#### 3.1. Wytwórnia mieszanki mineralno-asfaltowej.

Wytwórnia (otaczarka) do wytwarzania mieszanek mineralno-asfaltowych, z automatycznym sterowaniem produkcją i z możliwością dozowania składników adhezyjnych. Wytwórnia, z której będzie dostarczana mieszanka powinna być zlokalizowana w technologicznie uzasadnionej odległości z jednoczesnym spełnieniem warunków dotyczących zachowania wymaganej temperatury oraz cech jakościowych przy wbudowaniu mieszanki.

Wytwórnia nie może zakłócić warunków ochrony środowiska tj. powodować zapylenia terenu, zanieczyszczać wód i wywoływać hałas powyżej dopuszczalnych norm. Wydajność wytwórni musi zapewnić zapotrzebowanie na mieszankę dla danej budowy i posiadać pełne wyposażenie gwarantujące właściwą jakość wytwarzanej mieszanki. Wymagane jest wydajność > 100 Mg/h.

#### 3.2. Układanie mieszanki może odbywać się jedynie przy użyciu mechanicznej układarki

o wydajności skorelowanej z wydajnością otaczarki i posiadającej następujące wyposażenie:

- automatyczne sterowanie pozwalające na ułożenie warstwy zgodnie z założoną niweletą, grubością, równością oraz pochyleniami,
- elementy wibrujące (nóż i płyta) do wstępnego zagęszczania wraz ze sprawną regulacją częstotliwość i amplitudy drgań,
- urządzenie do podgrzewania elementów roboczych układarki.
- szerokość rozkładania równa szerokości jezdni t.j bez złącz podłużnych

#### 3.3. Do zagęszczania mieszanki należy zastosować wybrany zestaw walców.

Wybór rodzaju walców do zagęszczania pozostawia się Wykonawcy w zależności od jego możliwości oraz grubości warstwy, wymaganego wskaźnika zagęszczenia, rodzaju mieszanki wielkości godzinnej produkcji otaczarki. W każdym przypadku zostanie użyty walec ogumiony lub mieszany.

Efekty osiągnięte proponowanym zestawem walców muszą być dokładnie sprawdzone na odcinku próbnym przed dopuszczeniem do bezpośredniego wykonawstwa.

#### 3.4. Użyty przez Wykonawcę sprzęt mechaniczny do wykonania warstwy wiążącej z betonu asfaltowego, musi być sprawny technicznie i uzyskać akceptację Inżyniera.

## 4. TRANSPORT

### 4.1. Transport mieszanki powinien spełniać następujące warunki:

- do transportu mieszanki można używać wyłącznie samochodów samowyładowczych,
- czas transportu od załadunku i rozładunku powinien zapewnić utrzymanie co najmniej minimalnej wymaganej temperatury MMA z jednoczesnym zachowaniem wymaganych właściwości,
- samochody powinny charakteryzować się dużą pojemnością, tj. min. 15 Mg,
- samochody muszą być wyposażone w plandeki, którymi przykrywa się mieszankę w czasie transportu,
- skrzynie wywrotek powinny być dostosowane do współpracy z układarką w czasie rozładunku, kiedy to układarka pcha przed sobą wywrotek.

Zaleca się stosowanie samochodów termosów z podwójnymi ścianami skrzyni wyposażonej w system ogrzewczy. Powierzchnia skrzyń samochodów powinny być czyste. Do zwilżenia skrzyń można stosować środki antyadhezyjne nie wpływające szkodliwie na mieszankę.

## 5. WYKONANIE ROBÓT

### 5.1. Ogólne warunki wykonania robót

Ogólne warunki wykonania robót podano w ST D-M.00.00.00 "Wymagania ogólne".

#### 5.2. Projektowanie mieszanki mineralno – asfaltowej na warstwę wiążącą:

Za przygotowanie docelowych składów (recept) odpowiada Wykonawca, który przedstawia je do weryfikacji minimum 3 tygodnie przed planowanym rozpoczęciem produkcji. Recepty powinny być dostarczane wraz ze sprawozdaniem z badania typu wg PN-EN 13108-20 z próbkami składników w ilościach wystarczających do wykonania niezbędnych badań sprawdzających.

Recepty powinny być opracowane dla konkretnych wyrobów zaakceptowanych wcześniej przez Inżyniera i przy wykorzystaniu reprezentatywnych próbek tych składników.

Krzywa uziarnienia zaprojektowanej mieszanki mineralnej powinna mieścić się w polu wymaganym zapisanym w tablicy 7, a zawartość asfaltu mieścić się w przedziale z tej tablicy.

Wymagania dla betonu asfaltowego na warstwę wiążącą wg poniższej tablicy.

Tablica 6. Wymagania wobec mieszanek mineralno-asfaltowych na warstwę wiążącą z betonu asfaltowego i wobec warstwy wiążącej z betonu asfaltowego dla kategorii ruchu KR1 oraz KR5

Lp.	Właściwości	Warunki zagęszczania wg PN-EN 13108-20	Metoda i warunki badania	Kategoria ruchu	
				KR1	KR5
				Wymiar mieszanki	
1	Uziarnienie mieszanki, mm	-	-	16	16
2	Zawartość wolnych przestrzeni	C.1.3, ubijanie, 2x75 uderzeń	PN-EN 12697-8, p.4	$V_{\min 3}, V_{\max 6}$	$V_{\min 4}, V_{\max 7}$
3	Wolne przestrzenie wypełnione lepiszczem	C.1.20, ubijanie, 2x50 uderzeń	PN-EN 12697-8, p.5	$VFB_{\min 60}$ $VFB_{\max 80}$	-
4	Zawartość wolnych przestrzeni w mieszance mineralnej	C.1.20, ubijanie, 2x50 uderzeń	PN-EN 12697-8, p.5	$VMA_{\min 14}$	-
5	Odporność na deformacje trwałe	C.1.20, wałowanie, $P_{98} - P_{100}$	PN-EN 12697-22, metoda B w powietrzu; PN-EN 13108-20, D.1.6, 60°C, 10000 cykli	-	$WTS_{AIR0,15}$ $PRD_{AIR7,0}$
6	Odporność na działanie wody	C.1.1, ubijanie, 2x25 uderzeń	PN-EN 12697-12, lecz przechowywanie w 40°C; z jednym cyklem zamrażania badanie w 15°C	ITSR <sub>80</sub>	

Tablica 7. Uziarnienie mieszanek do warstwy wiążącej z AC 16 oraz AC 22 oraz zawartość lepiszcza.

Wymiar oczek sit #, mm	Kategoria ruchu	
	KR1	KR5
	Mieszanka mineralna, mm	
	16	16
Przechodzi przez:		
31,5	-	-
22,4	100	100
16,0	90÷100	90÷100
11,2	65÷80	70÷90
8	-	55÷80
2,0	25÷55	25÷50
0,125	5÷15	4÷12
0,063	3÷8	4÷10
Zawartość lepiszcza, wzór (4) i+0,3 wg 8.1 WT-2	$B_{\min 4,4}$	$B_{\min 4,4}$

### 5.3 Próba technologiczna

Wykonawca przed przystąpieniem do produkcji mieszanki jest zobowiązany do przeprowadzenia w obecności Inżyniera próby technologicznej, która ma na celu sprawdzenie zgodności właściwości wyprodukowanej mieszanki z receptą. W tym celu należy zaprogramować otaczarkę zgodnie z receptą roboczą i w cyklu automatycznym produkować mieszankę. Do badań należy pobrać mieszankę wyprodukowaną po ustabilizowaniu się pracy otaczarki.

Nie dopuszcza się oceniania dokładności pracy otaczarki oraz prawidłowości składu mieszanki mineralnej na podstawie tzw. suchego zarobu, z uwagi na możliwą segregację kruszywa.

Mieszankę wyprodukowaną po ustabilizowaniu się pracy otaczarki należy zgromadzić w silosie lub załadować na samochód. Próbkę do badań należy pobierać ze skrzyni samochodu zgodnie z metodą określoną w PN-EN 12697-27 [39].

Na podstawie uzyskanych wyników Inżynier podejmuje decyzję o wykonaniu odcinka próbnego.

### 5.4 Odcinek próbny

Odcinek próbny należy wykonać w warunkach maksymalnie zbliżonych do występujących na drodze. Można wykorzystać do tego celu drogi dojazdowe lub place postojowe. Odcinek próbny powinien mieć długość min. 50 m

oraz powierzchnie min 500m<sup>2</sup> i musi być tak zaprogramowany, aby ustalić warunki pracy całego zespołu maszyn dla osiągnięcia wymaganych parametrów technicznych. Wykonanie odcinka próbnego powinno zostać potwierdzone przez Inżyniera. Zagęszczenie powinno odbywać się zgodnie z zaplanowanym schematem przejść walców, uwzględniając szerokość pasa roboczego i zgodnie z ustalonymi parametrami zagęszczania: częstotliwość, siły wymuszającej, liczby przejść, prędkości przejazdu. Wykonawca może przystąpić do robót po zaakceptowaniu przez Inżyniera technologii wbudowania i zagęszczenia z odcinka próbnego.

### 5.5. Produkcja mieszanek

Bez ważnej, zatwierdzonej recepty laboratoryjnej, Wykonawca nie może rozpocząć produkcji.

Roboczy skład mieszanki przygotowuje Wykonawca opracowując go na bazie recepty laboratoryjnej. Służy on do zaprogramowania naważenia poszczególnych frakcji kruszywa oraz wypełniacza i lepiszcza. Skład mieszanki należy umieścić na tablicy w widocznym miejscu dla operatora i nadzoru.

Kruszywo powinno być wysuszone i tak podgrzane, aby mieszanka mineralna po dodaniu wypełniacza uzyskała właściwą temperaturę. Temperatura mieszanki mineralnej nie powinna być wyższa o więcej niż 30°C od maksymalnej temperatury mieszanki mineralno-asfaltowej.

Asfalt w zbiorniku powinien być ogrzewany w sposób pośredni, z układem termostatowania, zapewniającym utrzymanie stałej temperatury ≤180°C.

Temperatura gotowej mieszanki na wyjściu z otaczarki i podczas wbudowania powinna wynosić odpowiednio od 180°C do 140°C.

Dozowanie powinno odbywać się przy użyciu wagi sterowanej automatycznie. Dopuszcza się objętościowe dozowanie lepiszcza przy uwzględnieniu zmiany jego gęstości w zależności od temperatury. Nie dopuszcza się ręcznego sterowania odważaniem składników.

Do mieszalnika, należy podawać składniki w następującej kolejności: kruszywo grube, kruszywo średnie, kruszywo drobne, wypełniacz, a po ich wymieszaniu - lepiszcze.

Mieszanie składników powinno odbywać się do chwili uzyskania jednorodnej mieszanki pod względem wyglądu i konsystencji, a wszystkie ziarna powinny być całkowicie otoczone lepiszczem. Wagę jednego zarobu ustala się tak, aby wykorzystać pojemność mieszalnika.

Maksymalne odchylenia składu mieszanki mineralno-asfaltowej od zatwierdzonej receptury powinny być utrzymane w granicach dopuszczonych przez PN EN 13108-21

### 5.6 Przygotowanie podłoża

Warstwa wiążąca może być układana, gdy temperatura otoczenia jest nie niższa od +3 °C w czasie robót i 0°C przed przystąpieniem do robót.

Zabrania się układania mieszanki na mokrym podłożu, podczas opadów atmosferycznych oraz silnego wiatru (V>16m/s).

Temperatura podłoża przed wykonaniem nie może być niższa niż +5 °C

Grubość układanych warstw:

- beton asfaltowy o uziarnieniu 16 mm na warstwę wiążącą grubości zgodnie z dokumentacją projektową,

Podłoże pod warstwę wiążącą powinno być ustabilizowane, nośne, wyprofilowane i równe, bez kolein. Powierzchnia podłoża powinna być sucha i czysta. Przed ułożeniem warstwy wiążącej, podłoże należy skropić emulsją asfaltową w ilości ustalonej w ST D.04.03.01.

Nierówności podłoża pod warstwę wiążącą nie powinny być większe od wymaganych dla podbudowy zasadniczej wg ST D.04.07.01 oraz wg ST D.04.04.02. (zjazdy bitumiczne, ciągi pieszo-rowerowe).

Powierzchnie spoin krawężników, i kostek z betonem asfaltowym powinny być pokryte asfaltem drogowym 70/100 i warstwą grubości 3mm. Spoiny włazów, wpustów i innych urządzeń w jezdni z AC powinny być pokryte taśmami lub kołkami termoplastycznymi o grubości 15mm.

### 5.7. Układanie

Przed przystąpieniem do układania powinna być wyznaczona niweleta. Niweleta zostanie wyznaczona przy użyciu stalowej linki, stanowiącej horyzont odniesienia dla czujników automatyki układarki.

Przed przystąpieniem do układania, urządzenia robocze układarki należy podgrzać.

Układanie mieszanki powinno odbywać się w sposób ciągły, bez przestoju z jednostajną prędkością 2 - 4 m na minutę.

W zasobniku układarki powinna zawsze znajdować się mieszanka.

Złącza w nawierzchni powinny być wykonane w linii prostej, równoległe lub prostopadle do osi drogi.

Złącza podłużne w konstrukcji wielowarstwowej powinny być przesunięte względem siebie co najmniej o 15 cm a poprzeczne co najmniej o 2,0cm. Złącza powinny być całkowicie związane, a przylegające warstwy powinny być w jednym poziomie.

Przed ułożeniem złącza poprzecznego należy usunąć warstwę na długości na której jej grubość jest mniejsza od wymaganej i powierzchnia złącza winna być wyprofilowana skośnie.

Złącze powinno być równo obcięte i powierzchnia obciętej krawędzi powinna być posmarowana asfaltem w ilości 50g na 1cm grubości

Wymaga się, by warstwa była wykonana na całej szerokości jezdni tj. bez złącza podłużnego. Jedno złącze jest dopuszczone na odcinkach, których nie można zamknąć dla ruchu.

Warstwa może być oddana do ruchu po jej ochłodzeniu do temperatury powietrza.

Należy stosować sposób zagęszczania opracowany i sprawdzony na odcinku próbnym w dostosowaniu do konkretnego zestawu sprzętu.

Zagęszczenia mieszanki powinno odbywać się bezzwłocznie po ułożeniu.



Przy zagęszczaniu mieszanki, należy przestrzegać następujących zasad:

- zagęszczanie powinno odbywać się zgodnie z ustalonym schematem przejść walca, w zależności od szerokości zagęszczanego pasa roboczego, grubości układanej warstwy i rodzaju mieszanki, zgodnie z wynikami osiągniętymi na odcinku próbnym,
- zagęszczanie należy prowadzić począwszy od krawędzi ku środkowi,
- najeżdżać na wałowaną warstwę kołem napędowym, w celu uniknięcia zjawiska fali przed walcem,
- manewry walca należy przeprowadzać płynnie, na odcinku już zagęszczonym,
- zabrania się postoju walca na ciepłej nawierzchni,
- prędkość przejazdu walca powinna być jednostajna w granicach 2 - 4 km/h na początku i w granicach 4 - 6 km/h w dalszej fazie wałowania,
- wałowanie na odcinku łuku o jednostronnym spadku, należy rozpoczynać od dolnej krawędzi ku górze.

Wymagany wskaźnik zagęszczenia 98%. Zawartość wolnych przestrzeni

- KR1 3,5 – 7,0 % (v/v)
- KR5 4,5 – 8,0 % (v/v)

Powierzchnia krawędzi warstwy usytuowana wyżej powinna być pokryta asfaltem 50/70 w ilości 4kg/m<sup>2</sup>. Dopuszczenie ruchu na nawierzchni może nastąpić po jej ochłodzeniu do temperatury 60° C

## 6. KONTROLA JAKOŚCI ROBÓT

### 6.1. Ogólne zasady kontroli jakości robót

Ogólne zasady kontroli jakości robót podano w ST D-M.00.00.00 "Wymagania ogólne".

### 6.2. Badania przed przystąpieniem do robót

Przed przystąpieniem do robót Wykonawca powinien:

- uzyskać wymagane dokumenty, dopuszczające wyroby budowlane do obrotu i powszechnego stosowania (stwierdzenie o oznakowaniu znakiem CE lub budowlanym, deklaracją właściwości użytkowych wyrobów, ew. badania wyrobów wykonane przez dostawców),
- ew. wykonać własne badania właściwości wyrobów przeznaczonych do wykonania robót, określone przez Inżyniera, i przedstawić wyniki tych badań Inżynierowi celu akceptacji jako sprawozdanie z badania wg PN-EN 13108-20,

**Wszystkie dokumenty oraz wyniki badań Wykonawca przedstawia Inżynierowi do akceptacji.**

### 6.3. Badania w czasie robót

#### 6.3.1. Badania Wykonawcy

Badania Wykonawcy są wykonywane przez Wykonawcę lub jego zleceniobiorców na jego koszt celem sprawdzenia, czy jakość wyrobów budowlanych (mieszanek mineralno-asfaltowych i ich składników, lepiszczy i wyrobów do uszczelnień itp.) oraz gotowej warstwy (wbudowane warstwy asfaltowe, połączenia itp.) spełniają wymagania określone w kontrakcie.

Laboratorium, w którym będą przeprowadzane badania winno być zaakceptowane przez Inżyniera lub Inwestora. Badania podczas realizacji kontraktu powinny być wykonywane z niezbędną starannością i w wymaganym zakresie. Wyniki należy zapisywać w protokołach. W razie stwierdzenia uchybień w stosunku do wymagań kontraktu, ich przyczyny należy niezwłocznie usunąć.

Wyniki badań Wykonawcy należy przekazywać zleceniodawcy na jego żądanie. Inżynier może zdecydować o dokonaniu odbioru na podstawie badań Wykonawcy.

Zakres badań Wykonawcy związany z wykonywaniem nawierzchni:

- pomiar temperatury powietrza, każdego dnia najniższa i na początek układania warstwy
- pomiar temperatury mieszanki mineralno-asfaltowej podczas wykonywania nawierzchni (wg PN-EN 12697-13),
- ocena wizualna mieszanki mineralno-asfaltowej,
- ocena wizualna posypki,
- wykaz grubości wykonanej warstwy co 25m w osi i przy krawędzi jezdni
- pomiar spadku poprzecznego warstwy asfaltowej,
- ocena wizualna jednorodności powierzchni warstwy,
- pomiar rzędnych
- pomiar wytrzymałości na ścinanie między warstwami wg STD.04.03.01

Częstotliwość oraz zakres badań i pomiarów w czasie wykonywania warstwy wiążącej podano w tablicy 8.

Tablica 8. Częstotliwość oraz zakres badań i pomiarów podczas wytwarzania mieszanki mineralno-asfaltowej

Lp	Wyszczególnienie badań	Częstotliwość badań
1.	Właściwości kruszywa	Tablica 3 w PN- EN 13108-21
2.	Właściwości wypełniacza	Tablica 4 w PN- EN 13108-21
3.	Właściwości asfaltu	Tablica 5 w PN- EN 13108-21
4.	Mieszanka mineralno – asfaltowa	Tablica 8 w PN- EN 13108-21
5.	Gotowa mieszanka mineralno – asfaltowa	Tablica A.3 w PN- EN 13108-21 Kat. Z MMA gruboziarnista i Kat. Y MMA drobnoziarnista

### 6.3.2. Badania kontrolne (Nadzoru)

Badania kontrolne są badaniami Inżyniera, których celem jest sprawdzenie, czy jakość wyrobów budowlanych (mieszanek mineralno-asfaltowych i ich składników, lepiszczy i wyrobów do uszczelnień itp.) oraz gotowej warstwy (wbudowane warstwy asfaltowe, połączenia itp.) spełniają wymagania określone w kontrakcie. Wyniki tych badań są podstawą odbioru. badania kontrolne wykonuje Laboratorium wyznaczone przez zamawiającego W razie nie wyznaczenia takiego Laboratorium badania kontrolne wykonuje Laboratorium Wykonawcy. Pobieraniem próbek i wykonaniem badań na miejscu budowy zajmuje się Wykonawca w obecności Inżyniera. Badania odbywają się również wtedy, gdy Wykonawca zostanie w porę powiadomiony o ich terminie, jednak nie będzie przy nich obecny. Rodzaj badań kontrolnych mieszanki mineralno-asfaltowej i wykonanej z niej warstwy podano w tablicy poniżej:

Lp.	Rodzaj badań
<b>1</b>	<b>Mieszanka mineralno-asfaltowa</b> <sup>a), b)</sup>
1.1	Uziarnienie
1.2	Zawartość lepiszcza
1.3	Temperatura mięknięcia lepiszcza odzyskanego
1.4	Gęstość i zawartość wolnych przestrzeni próbki
<b>2</b>	<b>Warstwa asfaltowa</b>
2.1	Wskaźnik zagęszczenia <sup>a)</sup>
2.2	Spadki poprzeczne
2.3	Równość
2.4	Grubość materiału podłużna i poprzeczna
2.5	Zawartość wolnych przestrzeni <sup>a)</sup>
<sup>a)</sup> do każdej warstwy i na każde rozpoczęte 2500 m <sup>2</sup> nawierzchni jedna próbka; w razie potrzeby liczba próbek może zostać zwiększona (np. nawierzchnie dróg w terenie zabudowy)	
<sup>b)</sup> w razie potrzeby specjalne kruszywa i dodatki	

### 6.3.3. Badania kontrolne dodatkowe

W wypadku uznania, że jeden z wyników badań kontrolnych nie jest reprezentatywny dla ocenianego odcinka budowy, Wykonawca ma prawo żądać przeprowadzenia badań kontrolnych dodatkowych.

Inżynier i Wykonawca decydują wspólnie o miejscach pobierania próbek i wyznaczeniu odcinków częściowych ocenianego odcinka budowy. Jeżeli odcinek częściowy przyporządkowany do badań kontrolnych nie może być jednoznacznie i zgodnie wyznaczony, to odcinek ten nie powinien być mniejszy niż 20% ocenianego odcinka budowy.

Do odbioru uwzględniane są wyniki badań kontrolnych i badań kontrolnych dodatkowych do wyznaczonych odcinków częściowych.

Koszty badań kontrolnych dodatkowych zażądanych przez Wykonawcę ponosi Wykonawca.

### 6.3.4. Badania arbitrażowe

Badania arbitrażowe są powtórzeniem badań kontrolnych, co do których istnieją uzasadnione wątpliwości ze strony Inżyniera lub Wykonawcy (np. na podstawie własnych badań).

Badania arbitrażowe wykonuje na wniosek strony kontraktu niezależne laboratorium, które nie wykonywało badań kontrolnych.

Koszty badań arbitrażowych wraz ze wszystkimi kosztami ubocznymi ponosi strona, na której niekorzyść przemawia wynik badania.

Wniosek o przeprowadzenie badań arbitrażowych dotyczących zawartości wolnych przestrzeni lub wskaźnika zagęszczenia należy złożyć w ciągu 2 miesięcy od wpływu reklamacji ze strony Zamawiającego.

## 6.4 Właściwości warstw i nawierzchni oraz dopuszczalne odchyłki

### 6.4.1. Mieszanka mineralno-asfaltowa

Właściwości wyrobów należy oceniać na podstawie badań pobranych próbek mieszanki mineralno-asfaltowej przed wbudowaniem (wbudowanie oznacza wykonanie warstwy asfaltowej). Wyjątkowo dopuszcza się badania próbek pobranych z wykonanej warstwy asfaltowej.

#### 6.4.1.1. Temperatura mięknięcia lepiszcza odzyskanego

Temperatura mięknięcia lepiszcza wyekstrahowanego z mieszanki mineralno-asfaltowej nie powinna przekroczyć 63°C dla asfaltu oraz 78°C dla polimeroasfaltu.

#### 6.4.1.2. Skład i uziarnienie mieszanki AC

Uziarnienie każdej próbki pobranej z luźnej mieszanki mineralno-asfaltowej nie może odbiegać od wartości projektowanej, a więcej niż dla przechodzącego D - ± 5%, D/2 ± 4%, 2mm - ± 3%, 0,125mm ± - 2%, 0,063mm ± 2%

Wymagania dotyczące udziału kruszywa grubego, drobnego i wypełniacza powinny być spełnione jednocześnie.

#### 6.4.1.3. Zawartość lepiszcza

Zawartość rozpuszczalnego lepiszcza z każdej próbki pobranej z mieszanki mineralno-asfaltowej lub wyjątkowo z próbek pobranej z nawierzchni nie może odbiegać od wartości projektowanej, a więcej niż ± 0,3%

#### 6.4.1.4. Zawartość wolnych przestrzeni

Zawartość wolnych przestrzeni w próbce Marshalla pobranej z mieszanki mineralno-asfaltowej lub wyjątkowo powtórnie rozgrzanej próbki pobranej z nawierzchni, nie może wykroczyć poza wartości dopuszczalne podane w p. 5.2 tabl 1.6

#### 6.4.2. Warstwa asfaltowa

##### 6.4.2.1. Grubość warstwy

Za grubość warstwy lub warstw przyjmuje się średnią arytmetyczną wszystkich pojedynczych oznaczeń grubości warstwy na całym odcinku budowy lub odcinku częściowym.

Grubość wykonanej warstwy oraz grubość pojedynczego pomiaru oznaczana według PN-EN12697-36 mogą odbiegać od projektu najwyżej, a  $\pm 10\%$

W wypadku określania średniej wartości grubości warstwy z reguły należy przyjąć za podstawę cały odcinek budowy. Inżynier ma prawo sprawdzać odcinki częściowe. Odcinek częściowy powinien zawierać co najmniej jedną dzienną działkę roboczą. Do odcinka częściowego obowiązują te same wymagania jak do odcinka budowy.

##### 6.4.2.2. Wskaźnik zagęszczenia warstwy

Wymagane zagęszczenie wykonanej warstwy, wyrażone wskaźnikiem zagęszczenia  $\geq 98\%$ . Określenie gęstości objętościowej należy wykonywać według PN-EN 12697-6.

##### 6.4.2.3. Zawartość wolnych przestrzeni w nawierzchni

Zawartość wolnych przestrzeni w próbce pobranej z nawierzchni, nie może wykroczyć poza wartości dopuszczalne podane w p. 5.7

#### 6.4.3. Pomiar temperatury mieszanki mineralno-asfaltowej

Temperaturę mieszanki mineralno-asfaltowej należy mierzyć i rejestrować przy załadunku i w czasie wbudowywania w nawierzchnię. Zaleca się stosowanie termometrów cyfrowych z sondą wgłębną. Wyniki powinny być zgodne z wymaganiami podanymi w punkcie 5.5.

#### 6.4.4. Sprawdzenie wyglądu mieszanki mineralno-asfaltowej

Sprawdzenie wyglądu mieszanki mineralno-asfaltowej polega na ocenie wizualnej jej wyglądu w czasie produkcji, załadunku, rozładunku i wbudowywania.

### 6.5. Badania i pomiary wykonanej warstwy wiążącej

#### 6.5.1. Częstotliwość oraz zakres badań i pomiarów

Częstotliwość oraz zakres badań i pomiarów wykonanych warstw nawierzchni z betonu asfaltowego podaje tablica 13.

Tablica 10. Częstotliwość oraz zakres badań i pomiarów wykonanej warstwy z betonu asfaltowego

Lp.	Badana cecha	Minimalna częstotliwość badań i pomiarów
1	Szerokość warstwy	2 razy na odcinku drogi o długości 1 km i na każdym zjeździe
2	Równość podłużna warstwy	każdy pas ruchu planografem nie rzadziej niż co 10m, każdy zjazd
3	Równość poprzeczna warstwy	łąty nie rzadziej niż co 5m, 1 raz na zjeździe
4	Spadki poprzeczne warstwy	łątą co 5,0 m, 1 raz na zjeździe
5	Rzędne wysokościowe warstwy	w osi podłużnej jezdni i krawędzi co 20 m, a na odcinkach krzywoliniowych co 10 m
6	Ukształtowanie osi w planie	punkty główne łuków poziomych i na odcinkach prostych minimum co 500m, pomiar usytuowania osi zjazdu według dokumentacji budowy
7	Grubość wykonywanej warstwy	3 razy (w osi i na brzegach warstwy) co 25 m, 2 próbki z wszystkich zjazdów,
8	Złącza podłużne i poprzeczne	cała długość złącza
9	Krawędź, obramowanie warstwy	cała długość
10	Wygląd warstwy	ocena ciągła
11	Zagęszczenie warstwy	1 próbka na każde rozpoczęte 2500m <sup>2</sup> nawierzchni, 2 próbki z wszystkich zjazdów
12	Wolna przestrzeń w warstwie	jw.
13	Grubość wykonanej warstwy	jw.

#### 6.5.2. Równość warstwy wiążącej

##### 6.5.2.1 Ocena równości podłużnej

Do oceny równości podłużnej warstwy wiążącej należy stosować planograf.

Wymagania dotyczące równości podłużnej powinny być spełnione w trakcie wykonywania robót i po ich zakończeniu. Wymagana równość podłużna  $\leq 7\text{mm}$  dla 95% pomiarów i  $\leq 8\text{mm}$  dla 100% pomiarów dla klasy GP (proj. obwodnica) oraz  $\leq 9\text{mm}$  dla 95% pomiarów i  $\leq 10\text{mm}$  dla 100% pomiarów dla pozostałych niższych klas dróg.

##### 6.5.2.2 Ocena równości poprzecznej

Do pomiaru poprzecznej równości nawierzchni powinna być stosowana metoda równoważna metodzie z wykorzystaniem łąty i klina, określonych w Polskiej Normie. Pomiar powinien być wykonywany nie rzadziej niż co 5 m, a liczba pomiarów nie może być mniejsza niż 20. Wymagana równość poprzeczna  $\leq 6\text{mm}$  dla 90% pomiarów i  $\leq 8\text{mm}$  dla 100% pomiarów dla klasy GP (proj. obwodnica) oraz  $\leq 9\text{mm}$  dla 90% pomiarów i  $\leq 12\text{mm}$  dla 100% pomiarów dla pozostałych niższych klas dróg.

Wymagania dotyczące równości poprzecznej powinny być spełnione w trakcie wykonywania robót i po ich

zakończeniu.

#### **6.5.3. Szerokość warstwy wiążącej**

Szerokość warstwy wiążącej nie może się różnić od szerokości projektowanej o więcej niż +5 cm. Szerokość warstwy wiążącej powinna być większa od szerokości warstwy ścieralnej o co najmniej grubość warstwy ścieralnej lub o wartość wskazaną w Dokumentacji Projektowej.

#### **6.5.4. Grubość warstwy wiążącej**

W trakcie wbudowywania mieszanki mineralno-asfaltowej grubość warstwy powinna być sprawdzana co 25 m, w co najmniej trzech miejscach (w osi i przy brzegach warstwy).

Grubość wykonanej warstwy wiążącej Wykonawca powinien mierzyć co najmniej w dwóch losowo wybranych punktach z każdego pasa o powierzchni do 3000 m<sup>2</sup>.

#### **6.5.5. Spadki poprzeczne warstwy**

Spadki poprzeczne warstwy z betonu asfaltowego na odcinkach prostych i na łukach powinny być zgodne z dokumentacją projektową, z tolerancją  $\pm 0,5$  %.

#### **6.5.6. Rzędne wysokościowe**

Rzędne wysokościowe warstwy powinny być zgodne z dokumentacją projektową, z tolerancją  $\pm 1$  cm.

#### **6.5.7. Ukształtowanie osi w planie**

Oś warstwy w planie powinna być usytuowana zgodnie z dokumentacją projektową, z tolerancją  $\pm 5$  cm.

#### **6.5.8. Złącza podłużne i poprzeczne**

Złącza w nawierzchni powinny być wykonane w linii prostej, równoległe lub prostopadłe do osi. Złącza w konstrukcji wielowarstwowej powinny być przesunięte względem siebie co najmniej o 15 cm. Złącza powinny być całkowicie związane, a przylegające warstwy powinny być w jednym poziomie.

#### **6.5.10. Krawędź, obramowanie warstwy**

Warstwy bez oporników powinny być równo obcięte lub wyprofilowane. Pokryte asfaltem winny być płaszczyzny krawędzi wyżej profilowane

#### **6.5.11. Wygląd warstwy**

Wygląd warstwy z betonu asfaltowego powinien mieć jednolitą teksturę, bez miejsc przeasfaltowanych, porowatych, łuszczących się i spękanych.

## **7. OBMIAR ROBÓT**

### **7.1. Ogólne zasady obmiaru robót**

Ogólne wymagania dotyczące obmiaru podano w ST D-M.00.00.00. "Wymagania ogólne".

### **7.2. Jednostka obmiarowa**

Jednostką obmiaru robót jest m<sup>2</sup> wykonanej warstwy wiążącej z betonu asfaltowego.

## **8. ODBIÓR ROBÓT**

Ogólne zasady odbioru robót podano w ST D-M.00.00.00 "Wymagania ogólne",

Inżynier oceni wyniki badań i pomiarów przedłożone przez Wykonawcę zgodnie z dokumentacją projektową oraz niniejszą ST.

Roboty uznaje się za zgodne z dokumentacją projektową i ST, jeżeli wszystkie pomiary i badania z zachowaniem tolerancji wg pkt 6 dały wyniki pozytywne.

## **9. PODSTAWA PŁATNOŚCI**

### **9.1. Ogólne ustalenia dotyczące podstawy płatności**

Ogólne wymagania dotyczące płatności podano w ST D-M.00.00.00 "Wymagania ogólne".

Płatność za 1m<sup>2</sup> wykonanej warstwy wiążącej i należy przyjmować zgodnie z obmiarem, oceną jakości użytych materiałów i oceną jakości wykonanych robót na podstawie wyników pomiarów i badań.

### **9.2. Cena jednostki obmiarowej**

Cena wykonania warstwy nawierzchni obejmuje:

- prace pomiarowe i przygotowawcze,
- opracowanie docelowego składu (recepty),
- wykonanie odcinka próbnego,
- wykonanie próby technologicznej
- zakup oraz dostarczenie wyrobów i materiałów oraz wytworzenie mieszanki na podstawie zatwierdzonej przez Inżyniera recepty laboratoryjnej,
- transport mieszanki na miejsca wbudowania,
- uszczelnienie spoin
- mechaniczne rozłożenie mieszanki zgodnie z zaprojektowaną grubością, niweletą i spadkami poprzecznymi, zagęszczenie, wyprofilowanie i uszczelnienie krawędzi,
- przeprowadzenie niezbędnych badań laboratoryjnych i pomiarów wymaganych w specyfikacji technicznej,
- wykonanie złącza
- oznakowanie robót,
- uporządkowanie terenu robót.

## **10. PRZEPISY ZWIĄZANE**

### **10.1. Normy**

1. PN-EN 933-1 Badania geometrycznych właściwości kruszyw – Oznaczanie składu ziarnowego. Metoda przesiewania.
2. PN-EN 933-4 Badania geometrycznych właściwości kruszyw – Część 4: Oznaczanie kształtu ziarn – Wskaźnik kształtu.
3. PN-EN 933-9 Badania geometrycznych właściwości kruszyw – Ocena zawartości drobnych cząstek – Badania błękitem metylenowym.
4. PN-EN 933-10 Badania geometrycznych właściwości kruszyw – Część 10: Ocena zawartości drobnych cząstek – Uziarnienie wypełniaczy (przesiewanie w strumieniu powietrza).
5. PN-EN 1097-5 Badania mechanicznych i fizycznych właściwości kruszyw – Część 5: Oznaczanie zawartości wody przez suszenie w suszarce z wentylacją.
6. PN-EN 1097-6 Badania mechanicznych i fizycznych właściwości kruszyw – Część 6: Oznaczanie gęstości ziaren i nasiąkliwości.
7. PN-EN 1097-8 Badania mechanicznych i fizycznych właściwości kruszyw – Część 8: Oznaczanie polerowalności kamienia.
8. PN-EN 1367-1 Badania właściwości cieplnych i odporności kruszyw na działanie czynników atmosferycznych. Część 1: Oznaczanie mrozoodporności.
9. PN-EN 1367-1 Badania właściwości cieplnych i odporności kruszyw na działanie czynników atmosferycznych. Część 3: Badanie bazaltowej zgorzeli słonecznej metodą gotowania.
10. PN-EN 12697-11 (U) Mieszanki mineralno-asfaltowe. Metody badań mieszanek mineralno-asfaltowych na gorąco. Część 11: Określenie powiązania pomiędzy kruszywem i asfaltem.
11. PN-EN 1744-1 Badania chemicznych właściwości kruszyw – Analiza chemiczna.
12. PN-EN 1744-4 Badania chemicznych właściwości kruszyw – Część 4: Oznaczanie podatności na działanie wody wypełniacza do mieszanek mineralno-asfaltowych.
13. PN-EN 13179-1 Badania kruszyw wypełniających stosowanych do mieszanek bitumicznych – Część 1: Badanie metodą pierścienia delta i kuli.
14. PN-EN 13179-2 Badania kruszyw wypełniających stosowanych do mieszanek bitumicznych – Część 2: Liczba bitumiczna.
15. PN-ISO 565 Sita kontrolne – Tkanina z drutu, blacha perforowana i blacha cienka perforowana elektrochemicznie – Wymiary nominalne oczek.
16. PN-EN 13043 Kruszywa do mieszanek bitumicznych i powierzchniowych utwaleń stosowanych na drogach, lotniskach i innych powierzchniach przeznaczonych do ruchu.
17. PN-EN 13108-1 Beton asfaltowy.
18. PN-EN 13108-20 Badanie typu.
19. PN-EN 13108-21 Zakładowa kontrola produkcji.
20. PN-EN 12697-12 Metody badań mieszanek mineralno-bitumicznych na gorąco. Określanie wrażliwości próbek asfaltowych na wodę.
21. PN-EN 12697-22 Metody badań mieszanek mineralno-bitumicznych na gorąco. Koleinowanie.
22. PN-EN 12697-24 Metody badań mieszanek mineralno-bitumicznych na gorąco. Odporność na zmęczenie.
23. PN-EN 12697-26 Metody badań mieszanek mineralno-bitumicznych na gorąco. Sztywność.
24. PN-EN 12591 Asfalty i produkty asfaltowe. Wymagania dla asfaltów drogowych
25. PN-EN-14023 Asfalty i lepiszcza asfaltowe - Zasady specyfikacji dla asfaltów modyfikowanych polimerami

## 10.2. Inne

26. Zasady projektowania betonu asfaltowego o zwiększonej odporności na odkształcenia trwałe. Wytyczne oznaczenia odkształcenia i modułu sztywności mieszanek mineralno-bitumicznych metodą pelzania pod obciążeniem statycznym. IBDiM- Zeszyt 48/1995.
27. Dz.U. Nr 43 – Rozporządzenie MTiGM z dn. 02.03.1999 w sprawie warunków technicznych, jakim powinny odpowiadać drogi publiczne i ich usytuowanie.
28. Wymagania Techniczne „Kruszywa do mieszanek mineralno-asfaltowych i powierzchniowych utwaleń na drogach krajowych”, WT-1 Kruszywa 2014,
29. Wymagania Techniczne „Nawierzchnie asfaltowe na drogach Krajowych”, WT-2 Nawierzchnie asfaltowe 2014, Warszawa 2014
30. Zasady wykonywania nawierzchni asfaltowej o zwiększonej odporności na koleinowanie i zmęczenie (ZW-WMS 2007), Warszawa 2007

# **SPECYFIKACJA TECHNICZNA**

## **D-05.03.13**

**Roboty drogowe.**  
**Nawierzchnia z mieszanki grysowo-mastyksowej**  
**(SMA)**

**Warstwa ściernalna.**

**[ CPV – 45 233 142-6 ]**

### 1.1. Przedmiot ST

Przedmiotem niniejszej Specyfikacji Technicznej Wykonania i Odbioru Robót Budowlanych są wymagania dotyczące wykonania nawierzchni jezdni – warstwy ścieralnej z mieszanki SMA, które zostaną wykonane w ramach odtworzenia nawierzchni drogowej dla przebudowy kanalizacji deszczowej w ul. Królewskiej Tamy w Gliwicach.

### 1.2. Zakres stosowania ST

Specyfikacja Techniczna jest stosowana jako dokument przetargowy i kontraktowy przy zleceniu i realizacji robót wymienionych w punkcie 1.1.

### 1.3. Zakres robót objętych ST

Ustalenia zawarte w niniejszej Specyfikacji obejmują wszystkie czynności umożliwiające i mające na celu wykonanie:

- wykonanie warstwy ścieralnej gr. 4 cm z mieszanki SMA o uziarnieniu 0/11 mm (SMA 11)

### 1.4. Określenia podstawowe

1.4.1. Nawierzchnia – konstrukcja składająca się z jednej lub kilku warstw służących do przyjmowania i rozkładania obciążeń od ruchu pojazdów na podłoże.

1.4.2. Warstwa ścieralna – górna warstwa nawierzchni będąca w bezpośrednim kontakcie z kołami pojazdów.

1.4.3. Mieszanka mineralno-asfaltowa – mieszanka kruszyw i lepiszcza asfaltowego.

1.4.4. Wymiar mieszanki mineralno-asfaltowej – określenie mieszanki mineralno-asfaltowej, wyróżniające tę mieszankę ze zbioru mieszanek tego samego typu ze względu na największy wymiar kruszywa, np. wymiar 8 lub 11.

1.4.5. Mieszanka SMA (mieszanka mastykowo-grysowa) – mieszanka mineralno-asfaltowa o nieciągłym uziarnieniu, składająca się z grubego łamanego szkieletu kruszywowego, związanego zaprawą mastykową.

1.4.6. Dodatek stabilizujący – stabilizator mastyksu, zapobiegający spływaniu lepiszcza asfaltowego z ziaren kruszywa w wyprodukowanej mieszance SMA.

1.4.7. Kategoria ruchu – obciążenie drogi ruchem samochodowym, wyrażone w osiach obliczeniowych (100 kN) wg „Katalogu typowych konstrukcji nawierzchni podatnych i półsztywnych” GDDP-IBDiM.

1.4.8. Wymiar kruszywa – wielkość ziaren kruszywa, określona przez dolny (d) i górny (D) wymiar sita.

1.4.9. Kruszywo grube – kruszywo z ziaren o wymiarze:  $D \leq 45$  mm oraz  $d > 2$  mm.

1.4.10. Kruszywo drobne – kruszywo z ziaren o wymiarze:  $D \leq 2$  mm, którego większa część pozostaje na sicie 0,063 mm.

1.4.11. Pył – kruszywo z ziaren przechodzących przez sito 0,063 mm.

1.4.12. Wypełniacz – kruszywo, którego większa część przechodzi przez sito 0,063 mm. (Wypełniacz mieszany – kruszywo, które składa się z wypełniacza pochodzenia mineralnego i wodorotlenku wapnia. Wypełniacz dodany – wypełniacz pochodzenia mineralnego, wyprodukowany oddzielnie).

1.4.13. Kationowa emulsja asfaltowa – emulsja, w której emulgator nadaje dodatnie ładunki cząstkom zdyspergowanego asfaltu.

1.4.14. Pozostałe określenia podstawowe są zgodne z odpowiednimi polskimi normami i definicjami podanymi w STWiORB D-M.00.00.00 „Wymagania ogólne”.

### 1.5. Ogólne wymagania dotyczące robót

Wykonawca robót jest odpowiedzialny za jakość ich wykonania oraz zgodność z Dokumentacją Projektową, STWiORB i poleceniami Inżyniera. Ogólne wymagania dotyczące robót podano w STWiORB D-M.00.00.00 „Wymagania ogólne”.

## 2. WYROBY BUDOWLANE (MATERIAŁY)

Ogólne wymagania dotyczące wyrobów, ich pozyskiwania i składowania podano w STWiORB D-M.00.00.00 „Wymagania ogólne”.

Wyroby budowlane warstwy ścieralnej z SMA są:

### 2.1 Kruszywo

Do mieszanek mineralno-bitumicznych wykonywanych i wbudowywanych na gorąco stosuje się kruszywo łamane wg PN-EN 13043 i WT-1 Kruszywa 2014

Stosowane kruszywa muszą spełniać wymagania zawarte w niniejszej STWiORB zapisano niżej:

Tablica 1. Wymagane właściwości kruszywa grubego do warstwy ścieralnej z mieszanki SMA

Punkt WT-1	Właściwości kruszywa	Wymagania w zależności od kategorii ruchu
		KR5
4.1.3.	Uziarnienie według PN-EN 933-1; kategoria nie niższa niż:	G <sub>c90/15</sub>
4.1.4.	Tolerancje uziarnienia; odchylenia nie większe niż według kategorii:	G <sub>20/15</sub> G <sub>25/15</sub>
4.1.6.	Zawartość pyłu według PN-EN 933-1; kategoria nie wyższa niż:	f <sub>2</sub>
4.1.8.	Kształt kruszywa według PN-EN 933-3 lub według PN-EN 933-4; kategoria nie wyższa niż:	Fl <sub>20</sub> lub Sl <sub>20</sub>
4.1.9.	Procentowa zawartość ziaren o powierzchni przekruszonej i łamanej w kruszywie grubym według PN-EN 933-5; kategoria nie niższa niż:	C <sub>100/0</sub>
4.2.2.	Odporność kruszywa na rozdrabnianie wg PN-EN 1097-2; badania na kruszywie o wymiarze 10/14, rozdział 5; kategoria nie wyższa niż:	LA <sub>25</sub>
4.2.3.	Odporność na polerowanie kruszywa według PN-EN 1097-8, kategoria nie niższa niż:	PSV <sub>50</sub>
4.3.1.	Gęstość ziaren według PN-EN 1097-6, rozdz. 7, 8 lub 9:	deklarowana przez producenta
4.4.1.	Nasiąkliwość według PN-EN 1097-6, rozdz. 7, 8 lub 9:	deklarowana przez producenta
4.4.2.	Mrozoodporność według PN-EN 1367-1, załącznik B, w 1% NaCl, wartość nie wyższa niż w %:	7,0
4.4.5.	„Zgorzel słoneczna” bazaltu według PN-EN 1367-3, wymagana kategoria:	SB <sub>LA</sub>
4.5.2.	Skład chemiczny - uproszczony opis petrograficzny według PN-EN 932-3:	deklarowany przez producenta
4.5.3.	Grube zanieczyszczenia lekkie według PN-EN 1744-1, p.14.2, kategoria nie wyższa niż:	m <sub>LPC0,1</sub>
4.6.1.	Rozpad krzemianowy żużla wielkopiecowego chłodzonego powietrzem według PN-EN 1744-1, p. 19.1:	wymagana odporność
4.6.2.	Rozpad żelazowy żużla wielkopiecowego chłodzonego powietrzem według PN-EN 1744-1, p. 19.2:	wymagana odporność
4.6.3.	Stalność objętości kruszywa z żużla stalowniczego według PN-EN 1744-1, p. 19.3, kategoria nie wyższa niż:	V <sub>3,5</sub>

<sup>a)</sup> Jeżeli nasiąkliwość jest większa, należy badać mrozoodporność według p. 4.4.2.

Tablica 2. Wymagane właściwości kruszywa drobnego łamanego do warstwy ścieralnej z SMA

Punkt WT-1	Właściwości kruszywa	Wymagania w zależności od kategorii ruchu
		KR5
4.1.3.	Uziarnienie według PN-EN 933-1, wymagana kategoria:	G <sub>F85</sub>
4.1.5.	Tolerancja uziarnienia; odchylenie nie większe niż według kategorii:	G <sub>TC20</sub>
4.1.6.	Zawartość pyłu według PN-EN 933-1, kategoria nie wyższa niż:	f <sub>16</sub>



4.1.7.	Jakość pyłu według PN-EN 933-9; kategoria nie wyższa niż:	MB <sub>F</sub> 10
4.1.10.	Kanciastość kruszywa drobnego według PN-EN 933-6, rozdział 8, kategoria nie niższa niż:	E <sub>es</sub> 30
4.3.1.	Gęstość ziaren według PN-EN 1097-6, rozdział 7,8 lub 9	deklarowana przez producenta
	Nasiąkliwość wg PN-EN 10976 rozdział 7,8 lub 9	deklarowana przez producenta
4.5.3.	Grube zanieczyszczenia lekkie, według PN-EN 1744-1 p. 14.2, kategoria nie wyższa niż:	m <sub>LPC</sub> 0,1

## 2.2. Dostawy kruszywa

Wykonawca jest zobowiązany do jakościowego odbioru dostaw oraz wykonywania zgodnie z ustaloną w PN-EN 13108-21 częstotliwością laboratoryjnych badań kontrolnych.

Wyniki tych badań, należy przekazywać w określonym trybie Inżynierowi. Pochodzenie kruszywa i jego jakość, powinny być wcześniej zaaprobowane przez Inżyniera.

Poszczególne asortymenty kruszyw powinny pochodzić z jednego źródła.

Transport i składowanie kruszywa powinno odbywać się w warunkach zabezpieczających je przed zanieczyszczeniem i zmieszaniem z innymi asortymentami kruszywa lub jego frakcjami.

Kruszywo przewożone luzem powinno być przykryte lub zabezpieczone w inny sposób w celu uniknięcia zanieczyszczeń.

## 2.3. Wypełniacz wg PN-EN 13043

Punkt WT-1	Właściwości wypełniacza	Wymagania w zależności od kategorii ruchu kategorii ruchu
		KR1 – KR7
5.2.1.	Uziarnienie według PN-EN 933-10:	zgodne z tablicą 24
5.2.2.	Jakość pyłu według PN-EN 933-9, kategoria nie wyższa niż:	MB <sub>F</sub> 10
5.3.1.	Zawartość wody według PN-EN 1097-5, nie wyższa niż:	1 %(m/m)
5.3.2.	Gęstość ziaren według PN-EN 1097-7	deklarowana przez producenta
5.4.1.	Wolne przestrzenie w suchym zagęszczonym wypełniaczu według PN-EN 1097-4, wymagana kategoria:	V <sub>28/45</sub>
5.4.2.	Przyrost temperatury mięknięcia według PN-EN 13179-1 wymagana kategoria:	Δ <sub>R&amp;B</sub> 8/25
5.5.1.	Rozpuszczalność w wodzie według PN-EN 1744-1, kategoria nie wyższa niż:	WS <sub>10</sub>
5.5.3.	Zawartość CaCO <sub>3</sub> w wypełniaczu wapiennym według PN-EN 196-21, kategoria nie niższa niż:	CC <sub>70</sub>
5.5.4.	Zawartość wodorotlenku wapnia w wypełniaczu mieszanym, wymagana kategoria:	K <sub>a</sub> 20,
5.6.2.	„Liczba asfaltowa” według PN-EN 13179-2, wymagana kategoria:	BN Deklarowana

Wypełniacz należy składować w silosach wyposażonych w urządzenia do aeracji.

## 2.4. Asfalt

Do warstwy z SMA należy stosować asfalt modyfikowany PMB45/80-55, spełniający wymagania PN-EN 14023 zapisane w tabeli:

Wymaganie podstawowe	Właściwość	Metoda badania	Jednostka	Gatunki asfaltów modyfikowanych polimerami (PMB)	
				45/80 – 55	
				wymaganie	klasa
1	2	3	4	5	6
Konsystencja w pośrednich temperaturach eksploatacyjnych	Penetracja w 25°C	PN-EN 1426	0,1 mm	45-80	4
Konsystencja w wysokich temperaturach eksploatacyjnych	Temperatura mięknięcia	PN-EN 1427	°C	≥ 55	7
	Siła rozciągania (mała prędkość rozciągania)	PN-EN 13589 PN-EN 13703	J/cm <sup>2</sup>	≥ 1 w 5°C	4
Kohezja	Siła rozciągania w 5°C (duża prędkość rozciągania)	PN-EN 13587 PN-EN 13703	J/cm <sup>2</sup>	NPD <sup>a</sup>	0
	Wahadło Vialit (metoda uderzenia)	PN-EN 13588	J/cm <sup>2</sup>	NPD <sup>a</sup>	Wahadło Vialit (metoda uderzenia)
Stalność konsystencji (Odporność na starzenie) wg PN-EN 12607-1 lub -3	Zmiana masy		%	≤ 0,5	3
	Pozostała penetracja	PN-EN 1426	%	≥ 60	7
	Wzrost temperatury mięknięcia	PN-EN 1427	°C	≤ 8	2
Inne właściwości	Temperatura zapłonu	PN-EN ISO 2592	°C	≥ 235	3
	Temperatura łamliwości	PN-EN 12593	°C	≤ -12	6
	Nawrót sprężysty w 25°C	PN-EN 13398	%	≥ 50	5
	Nawrót sprężysty w 10°C	PN-EN 13398		NPD <sup>a</sup>	0
Wymagania dodatkowe	Zakres plastyczności	PN-EN 14023 Punkt 5.1.9	°C	TBR <sup>b</sup>	1
	Stabilność magazynowania. Różnica temperatur mięknięcia	PN-EN 13399 PN-EN 1427	°C	≤ 5	2
	Stabilność magazynowania. Różnica penetracji	PN-EN 13399 PN-EN 1426	0,1 mm	NPD <sup>a</sup>	0
	Spadek temperatury mięknięcia po starzeniu wg PN-EN 12607-1 lub -3	PN-EN 12607-1 PN-EN 1427	°C	TBR <sup>b</sup>	1
	Nawrót sprężysty w 25°C po starzeniu wg PN-EN 12607-1 lub -3	PN-EN 12607-1	%	≥ 50	4
	Nawrót sprężysty w 10°C po starzeniu wg PN-EN 12607-1 lub -3	PN-EN 13398		NPD <sup>a</sup>	0

<sup>a</sup> NPD – No Performance Determined (właściwość użytkowa nie określana)

<sup>b</sup> TBR – To Be Reported (do zadeklarowania)

Asfalt powinien być składowany w zbiornikach, których konstrukcja i użyte do ich wykonania materiały wykluczają możliwość zanieczyszczenia asfaltu. Zbiorniki powinny być wyposażone w automatyczne urządzenia grzewcze - olejowe, parowe lub elektryczne pośrednie. Nie dopuszcza się ogrzewania asfaltu otwartym ogniem.

Zbiornik roboczy otaczarki powinien być izolowany termicznie, posiadać automatyczny system grzewczy z termostatem do utrzymania zadanej temperatury oraz posiadać układ cyrkulacji asfaltu. Zaleca się wyposażenie zbiornika w mieszadło. Należy unikać wielokrotnego rozgrzania i chłodzenia polimeroasfaltu. Należy unikać niekontrolowanego mieszania polimeroasfaltów różnego rodzaju i klasy oraz z asfaltem zwykłym.

## 2.5. Stabilizator mastyksu

Jako stabilizator mastyksu w mieszance SMA należy stosować włókna mineralne celulozowe lub polimerowe, dopuszczone do stosowania w mieszankach SMA Aprobata Techniczną IBDiM. Włókna te mogą być stosowane w postaci granulatu, a w tym ze środkiem wiążącym.

Składowanie stabilizatora mastyksu jest dozwolone tylko w oryginalnych opakowaniach producenta lub w odpowiednich do tego celu przystosowanych zbiornikach, zgonie z warunkami podanymi w Aprobacie Technicznej i przez producenta.

## 2.6. Środek adhezyjny

Należy stosować środek adhezyjny spełniający wymagania aprobaty technicznej IBDiM.

Środek adhezyjny, dostarczany przez producenta w szczelnie zamkniętych i oznakowanych opakowaniach, należy składować w tych opakowaniach w warunkach określonych w aprobacie technicznej.

## 2.7. Kruszywo do uszorstnienia winno spełniać wymagania zapisane w tablicy

Właściwości kruszywa	Metoda badania	Punkt WT-1	Wymagania wg WT-1 [63] dla kruszywa 2/4
Uziarnienie	PN-EN 933-1	4.1.3	kat. $G_C$ 90/10
Zawartość pyłu	PN-EN 933-1	4.1.6	kat. $f_1$ , tj. przesiew przez sito 0,063 mm $\leq$ 1% (m/m)
Odporność na pole-rowanie kruszywa, kat. nie niższa niż	PN-EN 1097-8	4.2.3	kat. $PSV_{44}$ tj. odporność $\geq$ 44
Gęstość ziaren	PN-EN 1097-6, rozdz. 7, 8, 9	4.3.1	deklarowana przez producenta
Grube zanieczyszczenia lekkie, kat. nie wyższa niż	PN-EN 1744-1 p. 14.2	4.5.3	kat. $m_{LPC}$ 0,1, tj. zawartość zanieczyszczeń o wymiarze większym od 2mm powinna wynosić $\leq$ 0,1 % (mm)

2.8. Do uszczelniania złączy należy użyć taśm dylatacyjnych asfaltowo-kauczukowych. Do spoin SMA z krawężnikami i kostkami oraz skośnych powierzchni krawędzi należy stosować asfalt drogowy 70/100 spełniający wymagania PN-EN 12591.

Do uszczelniania spoin studni, zaworów i innych urządzeń w jezdni z SMA stosować termoplastyczne taśmy lub pasty spełniające wymagania polskich norm lub aprobat technicznych.

## 3. SPRZĘT

### 3.1. Ogólne wymagania dotyczące sprzętu

Ogólne wymagania dotyczące stosowanego sprzętu podano w STWiORB D-M.00.00.00 „Wymagania ogólne”.

### 3.2. Wytwórnia mieszanki mineralno-bitumicznej

Otaczarnia nie może zakłócić warunków ochrony środowiska tj. powodować zapylenia terenu, zanieczyszczać wód i wywoływać hałas powyżej dopuszczalnych norm. Wydajność wytwórni musi spełnić zapotrzebowanie na mieszankę dla danej budowy. Wytwórnia musi posiadać pełne wyposażenie gwarantujące właściwą jakość wytwarzanej mieszanki. Nie dopuszcza się ręcznego sterowania produkcją. Dozowanie wszystkich składników powinno odbywać się przy użyciu wagi albo przepływomierza sterowanych automatycznie.

Otoczarka powinna być o pracy cyklicznej i musi być wyposażona w termostatyczny układ utrzymania żądanej temperatury kruszywa i lepiszcza. Zbiorniki muszą być ogrzewane pośrednio. Urządzenia dozujące oraz pomiaru temperatury winny być okresowo sprawdzane i winny posiadać aktualne dokumenty tych sprawdzeń.

Odległość wytwórni od miejsca wbudowania powinna być taka, aby mogła być zagwarantowana wymagana temperatura oraz inne cechy jakościowe mieszanki miejsc wbudowania. Zamawiający zastrzega sobie możliwość praktycznego sprawdzenia w terenie, czy Wykonawca może dostarczyć mieszankę mineralno-asfaltową o właściwych parametrach jakościowych zaproponowanych wytwórni.

Wytwórnia mieszanek bitumicznych musi uzyskać akceptację Inżyniera.

3.3. Układanie mieszanki może odbywać się jedynie przy użyciu mechanicznej układarki o wydajności skorelowanej z wydajnością otoczarki i posiadającej następujące wyposażenie:

- szerokość rozkładania  $\geq$  10,0m powinna być równa całkowitej szerokości jezdni (odcinek dwujezdniowy bez spoin podłużnych),
- automatyczne sterowanie pozwalające na ułożenie warstwy zgodnie z założoną niweletą, grubością, pochyleniami i równością,
- elementy wibrujące (nóż i płyta) do wstępnego zagęszczania wraz ze sprawną regulacją częstotliwość i amplitudy drgań,
- urządzenie do podgrzewania elementów roboczych układarki.

### 3.4. Do zagęszczania mieszanki należy zastosować wybrany zestaw walców.

Wybór rodzaju walców do zagęszczania pozostawia się Wykonawcy w zależności od jego możliwości oraz grubości

warstwy, wymaganego wskaźnika zagęszczenia, rodzaju mieszanki i wydajności otaczarki. W każdym przypadku zostanie użyty ciężki walec ogumiony lub mieszany oraz ciężkie drogowe walce wibracyjne gładkie. Efekty osiągane proponowanym zestawem walców muszą być dokładnie sprawdzone na odcinku próbnym przed dopuszczeniem do bezpośredniego wykonawstwa.

### **3.5. Sprzętu do uszorstnienia**

Wykonawca przystępujący do wykonania uszorstnienia nawierzchni, powinien wykazać się możliwością korzystania z następującego sprzętu:

- 1) szczotek mechanicznych wyposażonych w miękkie elementy czyszczące służące do zmiatania niezwiązanych ziaren kruszywa,
- 2) rozsyprawaczy kruszywa,
- 3) walców stalowych gładkich do przywałowania (wciśnięcia) rozłożonego kruszywa.

Urządzenie do rozsypania kruszywa powinno pozwolić na równomierne podanie kruszywa o:

- wymaganej ilości na określonej szerokości,
- założonej frakcji.

Urządzenie można uznać za przydatne do wykonania uszorstnienia, jeżeli pomierzone odchylenia ilości dozowanego kruszywa nie różnią się od przewidzianej ilości więcej niż o 10%.

**3.6.** Użyty przez Wykonawcę sprzęt mechaniczny do wykonania warstwy ścieralnej z SMA musi być sprawny technicznie i uzyskać akceptację Inżyniera.

Przed przystąpieniem do wykonania robót Inżynier sprawdzi zgodność przedstawionej przez Wykonawcę propozycji sprzętowej z wymaganiami STWiORB.

## **4. TRANSPORT**

### **4.1. Ogólne wymagania dotyczące transportu**

Ogólne wymagania dotyczące transportu podano w STWiORB D-M.00.00.00 „Wymagania ogólne”.

### **4.2. Transport wyrobów i materiałów**

Asfalt i polimeroasfalt należy przewozić w cysternach kolejowych lub samochodach izolowanych i zaopatrzonych w urządzenia umożliwiające pośrednie ogrzewanie oraz w zawory spustowe.

Kruszywa można przewozić dowolnymi środkami transportu, w warunkach zabezpieczających je przed zanieczyszczeniem, zmieszaniami z innymi wyrobami i nadmiernym zawilgoceniem. Kruszywa przewożone luzem winny być przykrywane lub zabezpieczone w inny sposób w celu uniknięcia zanieczyszczenia.

Wypełniacz należy przewozić w sposób chroniący go przed zawilgoceniem, zbrzyleniem i zanieczyszczeniem.

Wypełniacz luzem powinien być przewożony w odpowiednich cysternach przystosowanych do przewozu materiałów sypkich, umożliwiających rozładunek pneumatyczny.

Emulsja asfaltowa może być transportowana w zamkniętych cysternach, autocysternach, beczkach i innych opakowaniach pod warunkiem, że nie będą korodowały pod wpływem emulsji i nie będą powodowały jej rozpadu.

Cysterny powinny być wyposażone w przegrody. Nie należy używać do transportu opakowań z metali lekkich (może zachodzić wydzielanie wodoru i groźba wybuchu przy emulsjach o  $\text{pH} \leq 4$ ).

Mieszankę SMA należy dowozić na budowę pojazdami samowładkowymi w zależności od postępu robót. Podczas transportu i postoju przed wbudowaniem mieszanka powinna być zabezpieczona przed ostygnięciem i dopływem powietrza (przez przykrycie, pojemniki termoizolacyjne lub ogrzewane itp.). Warunki i czas transportu mieszanki, od produkcji do wbudowania, powinny zapewniać utrzymanie temperatury w wymaganym przedziale. Powierzchnie pojemników używanych do transportu mieszanki powinny być czyste, a do zwilżania tych powierzchni można używać tylko środki antyadhezyjne niewpływające szkodliwie na mieszankę.

## **5. WYKONANIE ROBÓT**

### **5.1. Ogólne zasady wykonania robót**

Ogólne zasady wykonania robót podano w STWiORB D-M.00.00.00 „Wymagania ogólne”.

Wydajność wytwórni (otaczarki), liczba i wydajność środków transportu, wydajność rozkładarek oraz liczba i rodzaj walców powinny być tak dobrane, ażeby zapewniły ciągłość procesu wbudowywania mieszanki mineralno-asfaltowej.

### **5.2. Projektowanie mieszanki SMA**

Na 3 tygodnie przed przystąpieniem do robót Wykonawca dostarczy do laboratorium wskazanego przez Zamawiającego projekt skład docelowy (recepturę) wraz z sprawozdaniem z badań typu wg PN-EN 13108-20 oraz próbkami składników pobranych w obecności Inspektora nadzoru celem wykonania weryfikacji. Receptura wymaga akceptacji Inżyniera.

Uziarnienie mieszanki mineralnej, zawartość lepiszcza oraz środka stabilizującego mieszanki SMA podano w tablicy.

Właściwości	Przesiew
	SMA 11
	KR1 – KR7
Wymiar sita	od do
16,0	100
11,2	90-100
8,0	50-65
5,6	35-45
2,0	20-30
0,125	9-17
0,063	8-12
Orientacyjna zawartość środka stabilizującego, % (m/m)	0,3-1,5
Zawartość lepiszcza *	B <sub>min</sub> 6,6

<sup>\*)</sup> Minimalna zawartość lepiszcza jest określona przy założonej gęstości mieszanki mineralnej 2,650 Mg/m<sup>3</sup>. Jeżeli stosowana mieszanka mineralna ma inną gęstość ( $\rho_d$ ), to do wyznaczenia minimalnej zawartości lepiszcza podaną wartość należy pomnożyć przez współczynnik  $\alpha$  według równania:  $\alpha = \frac{2,650}{\rho_d}$

Można zaniechać stosowania stabilizatora jeżeli stosowane lepiszcze gwarantuje spełnienie wymagania spływności lepiszcza lub technologia produkcji i transportu mieszanki SMA nie powoduje spływności lepiszcza z ziaren kruszywa.

Wymagane własności mieszanki SMA do warstwy ścieralnej dla KR5 – KR7 podano w tablicy.

Właściwość	Warunki zagęszczania wg PN-EN 13108-20	Metoda i warunki badania	SMA 11 dla KR5
Zawartość wolnych przestrzeni	C.1.2, ubijanie, 2×50 uderzeń	PN-EN 12697-8, p. 4	$V_{\min}$ 2,0 $V_{\max}$ 3,5
Odporność na deformacje trwałe	C.1.20, wałowanie, P <sub>98</sub> -P <sub>100</sub>	PN-EN 12697-22, metoda B w powietrzu, PN-EN 13108-20, D.1.6, 60°C, 10000 cykli	$WTS_{AIR}$ 0,15 $PRD_{AIR}$ 7,0
Odporność na działanie wody	C.1.1, ubijanie, 2×35 uderzeń	PN-EN 12697-12, przechowywanie w 40°C z jednym cyklem zamrażania, badanie w 15°C	$ITSR$ 90
Spływność lepiszcza	-	PN-EN 12697-18, p. 5	$D$ 0,3

Sprawozdania z badania typu zachowują ważność nie dłużej niż trzy lata.

Jeżeli wystąpią zmiany kruszywa i lepiszcza opisane w p. 4.2.2 i 4.2.3 PN-EN 13108-20 wymagane jest nowe badanie typu, ponowna weryfikacja i akceptacja składu docelowego.

### 5.3. Wytwarzanie mieszanki SMA

Mieszankę SMA należy wytwarzać na gorąco w otaczarce (zespole maszyn i urządzeń dozowania, podgrzewania i mieszania składników oraz przechowywania gotowej mieszanki).

Dozowanie składników mieszanki SMA w otaczarkach, w tym także wstępne, powinno być zautomatyzowane i zgodne z receptą roboczą. Kruszywo o różnym uziarnieniu lub pochodzeniu należy dodawać odmierzone oddzielnie. Lepiszczce asfaltowe należy przechowywać w zbiorniku z pośrednim systemem ogrzewania, z układem termostata zapewniającym utrzymanie żądanej temperatury. Temperatura lepiszcza asfaltowego w zbiorniku magazynowym (roboczym) nie powinna przekraczać 180°C dla polimeroasfaltu drogowego 45/80-55.

Kruszywo (ewentualnie z wypełniaczem) powinno być wysuszone i podgrzane tak, aby mieszanka mineralna uzyskała temperaturę właściwą do otoczenia lepiszczem asfaltowym. Temperatura mieszanki mineralnej nie powinna być wyższa o więcej niż 30°C od najwyższej temperatury mieszanki mineralno-asfaltowej podanej w tablicy 10. W tej tablicy najniższa temperatura dotyczy mieszanki mineralno-asfaltowej (SMA) dostarczonej na miejsce wbudowania, a najwyższa temperatura dotyczy mieszanki mineralno-asfaltowej bezpośrednio po wytworzeniu w wytwórni.

Tablica 10. Najwyższa i najniższa temperatura mieszanki SMA

Lepiszczce asfaltowe	Temperatura mieszanki [°C]
PMB 45/80-55	od 130 do 180

Sposób i czas mieszania składników mieszanki mineralno-asfaltowej powinny zapewnić równomierne otoczenie kruszywa lepiszczem asfaltowym.

System dozowania dodatków modyfikujących lub stabilizujących powinien zapewnić jednorodność dozowania dodatków do wytwarzanej mieszanki. Warunki wytwarzania i przechowywania mieszanki mineralno-asfaltowej na gorąco nie powinny istotnie wpływać na skuteczność działania tych dodatków.

#### 5.4. Przygotowanie podłoża

Podłoże (warstwa wiążąca) pod warstwę SMA powinno być na całej powierzchni:

- ustabilizowane i nośne,
- czyste, bez zanieczyszczenia lub pozostałości luźnego kruszywa,
- wyprofilowane, równe i bez kolein.

Do oceny nierówności należy przyjąć dane z pomiaru równości tej warstwy.

Rzędne wysokościowe podłoża winny spełniać wymagania STWiORB D.05.03.05/a. Rzędne urządzeń usytuowanych w nawierzchni lub ją ograniczających powinny być zgodne z dokumentacją projektową. Z podłoża powinien być zapewniony odpływ wody.

Oznakowanie poziome na warstwie podłoża należy usunąć. Dopuszcza się pozostawienie oznakowania poziomego z mas termoplastycznych przy spełnieniu warunku szczepności warstw wg punktu 5.7.

#### 5.5. Próba technologiczna

Jest zbędna zgodnie z pkt. 7.4.1.4 WT-2.

#### 5.6. Odcinek próbny

Przed przystąpieniem do wykonania warstwy SMA Wykonawca wykona odcinek próbny celem uściślenia organizacji wytwarzania i układania oraz ustalenia warunków zagęszczania i uzyskiwanych parametrów jakościowych, a w tym zgodności właściwości wyprodukowanej mieszanki z receptą.

Odcinek próbny powinien być zlokalizowany w miejscu uzgodnionym z Inżynierem. Powierzchnia odcinka próbnego powinna wynosić co najmniej 500 m<sup>2</sup>, a długość co najmniej 50 m. Na odcinku próbnym Wykonawca powinien użyć takich wyrobów oraz sprzętu jakie zamierza stosować do wykonania warstwy ścieralnej.

Wykonawca może przystąpić do realizacji robót po zaakceptowaniu przez Inżyniera technologii wbudowania i zagęszczania oraz wyników z odcinka próbnego.

#### 5.7. Połączenie międzywarstwowe

Należy wykonać zgodnie z wymaganiami STWiORB D.04.03.01

#### 5.8. Wbudowanie mieszanki mineralno-asfaltowej

Mieszankę mineralno-asfaltową można wbudowywać na podłożu przygotowanym zgodnie z zapisami w punktach 5.4 i 5.7.

Transport mieszanki SMA powinien być zgodny z zaleceniami podanymi w punkcie 4.2.

Mieszankę SMA należy wbudowywać w odpowiednich warunkach atmosferycznych.

Temperatura otoczenia w ciągu doby nie powinna być niższa od temperatury podanej w tablicy 12. Temperatura otoczenia może być niższa w wypadku stosowania ogrzewania podłoża.

Nie wolno wbudowywać MMA, gdy podłoże jest całkowicie mokre (zamknięty film wodny).

Tablica 12. Minimalna temperatura otoczenia podczas wykonywania warstw asfaltowych

Rodzaj robót	Minimalna temperatura otoczenia [°C]	
	przed przystąpieniem do robót	w czasie robót
Warstwa ścieralna o grubości 4 cm	0	+5

Właściwości wykonanej warstwy powinny spełniać warunki podane w tablicy 13.

Tablica 13. Właściwości warstwy SMA

Typ i wymiar mieszanki	Projektowana grubość warstwy technologicznej [cm]	Wskaźnik zagęszczenia [%]	Zawartość wolnych przestrzeni w warstwie [% (v/v)]
SMA 11	4,0	≥ 98	1,5 ÷ 5,0

Mieszanka mineralno-asfaltowa powinna być wbudowywana rozkładarką wyposażoną w układ automatycznego sterowania grubości warstwy i utrzymywania niwelety zgodnie z dokumentacją projektową. W miejscach niedostępnych dla sprzętu dopuszcza się wbudowywanie ręczne.

Grubość wykonywanej warstwy powinna być sprawdzana co 25 m, w co najmniej trzech miejscach (w osi i przy brzegach warstwy).

Powierzchnia SMA winna być 0,5-1,0 cm wyżej od powierzchni ścieku lub krawężnika wtopionego.

Warstwy wałowane powinny być równomiernie zagęszczone ciężkimi walcami drogowymi. Do warstw z mieszanki SMA można stosować wyłącznie walce drogowe stalowe gładkie. Nie zaleca się stosowania wibracji podczas zagęszczania SMA.

### 5.9. Spoiny, złącza i krawędzie

Spoiny SMA z studniami, zaworami i innymi urządzeniami w jezdni winny mieć grubość 15 mm. Do uszczelniania spoin studni, zaworów i innych urządzeń w jezdni z SMA stosować termoplastyczne taśmy lub pasty spełniające wymagania polskich norm lub aprobat technicznych.

Spoiny SMA z krawężnikami i kostkami winny być uszczelnione asfaltem w ilości 3 kg/m<sup>2</sup>. Powierzchnia warstwy ścieralnej winna być 0,5-1,0 cm wyżej od powierzchni ścieku lub krawężnika wtopionego. Do spoin SMA z krawężnikami i kostkami oraz skośnych powierzchni krawędzi należy stosować asfalt drogowy 70/100 spełniający wymagania PN-EN 12591.

Do wykonania złączy należy użyć taśm dylatacyjnych asfaltowo-kauczukowych.

Złącza podłużne w konstrukcji wielowarstwowej powinny być przesunięte względem siebie. Jedno złącze podłużne jest dopuszczalne na jezdniach, które nie mogą być zamknięte dla ruchu. Złącza w nawierzchni powinny być wykonane w linii prostej, równoległe lub prostopadłe do osi drogi. co najmniej o 15 cm a poprzeczne o min. 2,0 cm. Złącza powinny być całkowicie związane, a przylegające warstwy powinny być w jednym poziomie.

Wymaga się, aby warstwa drogi jednojezdniowej była wykonana połową szerokości jezdni. Na jezdni może być wykonane jedno złącze podłużne. Natomiast odcinek dwujezdniowy winien być bez złączy podłużnych.

Przed wykonaniem połączenia poprzecznego należy usunąć warstwę na długości, na której jej grubość jest mniejsza od wymaganej.

Krawędź warstwy jezdni usytuowanej wyżej winna być pokryta lepiszczem w ilości 4 kg/m<sup>2</sup>.

Powierzchnia warstwy ścieralnej winna być 0,5-1,0 cm wyżej od powierzchni ścieku lub krawężnika wtopionego.

### 5.10. Uszorstnienie warstwy SMA

Wykonawca może przystąpić do wykonywania uszorstnienia nawierzchni po wydaniu odpowiedniego polecenia przez Inżyniera.

Warstwa ścieralna z SMA powinna mieć jednorodną teksturę i strukturę, dostosowaną do przeznaczenia, np. ze względu na właściwości przeciwpoślizgowe, hałas toczenia kół lub względy estetyczne.

Do warstw z mieszanki SMA należy stosować posypkę o wymiarze 2/4.

Na powierzchnię gorącej warstwy należy równomiernie nanieść posypkę odpowiednio wcześniej tak, aby została wgnieciona w warstwę przez walce. Nanoszenie posypki powinno odbywać się maszynowo, a jedynie w miejscach trudno dostępnych dopuszcza się wykonanie ręczne.

Zalecana ilość posypki do warstwy z mieszanki SMA:

- kruszywo o wymiarze 2/4 mm: od 0,5 do 1,5 kg/m<sup>2</sup>.

Po ostygnięciu nawierzchni do temperatury otoczenia i usunięciu szczotkami mechanicznymi (najlepiej z pochłaniaczami) niezwiązanych ziaren kruszywa, można uszorstnioną nawierzchnię oddać do ruchu, za zgodą Inżyniera.

## 6. KONTROLA JAKOŚCI ROBÓT

### 6.1. Ogólne zasady kontroli jakości robót

Ogólne zasady kontroli jakości robót podano w STWiORB D.M-00.00.00 „Wymagania ogólne”.

### 6.2. Badania przed przystąpieniem do robót

Przed przystąpieniem do robót Wykonawca powinien:

- uzyskać wymagane dokumenty, dopuszczające wyroby budowlane do obrotu i powszechnego stosowania (tj. znak CE lub znak budowlany) wyrobów oraz z wymaganymi towarzyszącymi tym znakom informacjami,
- wykonać własne badania właściwości wyrobów wymagane przez PN-EN 13108-20 i PN-EN 13108-21,
- sprawdzić cechy zewnętrzne gotowych wyrobów z tworzyw.

Wszystkie dokumenty oraz wyniki badań Wykonawca przedstawia Inżynierowi do akceptacji.

### 6.3. Zakładowa kontrola produkcji

6.3.1. Częstotliwość oraz zakres badań obowiązuje wg PN-EN 13108-21 metodą pojedynczych wyników, odpowiednio jak w tabl.:

- kruszywo tab. 3,
- wypełniacz tab.4,
- lepiszcze tab. 5,
- dodatków tab.6,
- mma tab. 8,
- gotowa mma tab.A3,

### 6.3.2. Określenie produkcyjnego poziomu zgodności wg tab. 51 WT-2.

Odchylenia stosowane w ocenie zgodności produkcji wg tab.50 WT-2.

Przechodzi przez sito	Dopuszczalne odchylenie pojedynczej próbki od założonego składu [%]			Dopuszczalne odchylenie średnie od założonego składu [%]		
	Mieszanki drobnoziarniste	Mieszanki gruboziarniste	Asfalt lany	Mieszanki drobnoziarniste	Mieszanki gruboziarniste	Asfalt lany
D	-8÷ +5	-9÷ +5	-8÷ +5	±4	±5	±4
D/2 lub sito charakterystyczne dla kruszywa grubego	±7	±9	±8	±4	±4	±4
2 mm	±6	±7	±8	±3	±3	±3
Sito charakterystyczne dla kruszywa drobnego	±4	±5	-	±2	±2	-
0,063 mm	±2	±3	±4	±1	±2	±2
Zawartość rozpuszczalnego lepiszcza	±0,5	±0,6	±0,5	±0,3	±0,3	±0,25

6.3.3. Minimalna częstość badań w ramach ZKP wg tab. 52 WT-2 dla kategorii Y.

6.3.4. Minimalna częstość badań dodatkowych w ramach ZKP wg tab. 53 WT-2 dla poziomu C.

## 6.4. Badania w czasie robót

### 6.4.1. Uwagi ogólne

Badania dzielą się na:

- badania wykonawcy,
- badania kontrolne.

### 6.4.2. Badania Wykonawcy

Badania Wykonawcy są wykonywane przez Wykonawcę lub jego zleceniobiorców celem sprawdzenia, czy jakość wyrobów budowlanych (mieszanek mineralno-asfaltowych i ich składników, lepiszczy i wyrobów do uszczelnień itp.) oraz gotowej warstwy (wbudowane warstwy asfaltowe, połączenia itp.) spełniają wymagania określone w kontrakcie. Wykonawca powinien wykonywać te badania podczas realizacji kontraktu, z niezbędną starannością i w wymaganym zakresie. Wyniki należy zapisywać w protokołach. W razie stwierdzenia uchybień w stosunku do wymagań kontraktu, ich przyczyny należy niezwłocznie usunąć.

Wyniki badań Wykonawcy należy przekazywać Inżynierowi.

Zakres i częstotliwość badań Wykonawcy związany z wykonywaniem nawierzchni:

- pomiar temperatury powietrza – każdego dnia w momencie rozpoczęcia układania i najniższa w ciągu 24 h przed rozpoczęciem układania,
- pomiar temperatury mieszanki mineralno-asfaltowej – każdy pojazd po wyładowaniu do układarki,
- ocena wizualna mieszanki mineralno-asfaltowej - każdy pojazd po wyładowaniu do układarki,
- ocena wizualna posypki – cała powierzchnia,
- pomiar grubości wykonanej warstwy – co 25 m w osi i przy krawędziach,
- pomiar spadku poprzecznego warstwy asfaltowej – co 100 m i w punktach głównych łuków,
- pomiar szerokości co 100 m,
- ocena wizualna jednorodności powierzchni warstwy – cała powierzchnia,
- ocena wizualna jakości wykonania złączy, spoin i krawędzi – cała długość złączy, spoin i krawędzi
- pomiar rzędnych osi i krawędzi – co 10 m,
- pomiar usytuowania osi w planie co 100m i punkty główne łuków poziomych.

### 6.4.3. Badania kontrolne

Badania kontrolne wykonywane są przez laboratorium wskazane przez Zamawiającego.

Badania kontrolne są badaniami, których celem jest sprawdzenie, czy jakość mieszanek mineralno-asfaltowych oraz gotowej warstwy (wbudowane warstwy asfaltowe, połączenia itp.) spełniają wymagania określone w kontrakcie.

Wyniki tych badań są podstawą odbioru.

Rodzaj badań kontrolnych mieszanki mineralno-asfaltowej i wykonanej z niej warstwy podano w tabl. 14

Tablica 14. Rodzaj badań kontrolnych

Lp.	Rodzaj badań
1	Mieszanka mineralno-asfaltowa <sup>a), b)</sup>
1.1	Uziarnienie
1.2	Zawartość lepiszcza
1.3	Temperatura mięknięcia lepiszcza odzyskanego
1.4	Gęstość i zawartość wolnych przestrzeni próbki



2	Warstwa asfaltowa
2.1	Wskaźnik zagęszczenia <sup>a)</sup>
2.2	Spadki poprzeczne
2.3	Równość
2.4	Grubość
2.5	Zawartość wolnych przestrzeni <sup>a)</sup>
2.6	Właściwości przeciwpoślizgowe
<sup>a)</sup> do każdej warstwy i na każde rozpoczęte 6 000 m <sup>2</sup> nawierzchni jedna próbka; w razie potrzeby liczba próbek może zostać zwiększona (np. nawierzchnie dróg w terenie zabudowy)	
<sup>b)</sup> w razie potrzeby specjalne kruszywa i dodatki	

Dopuszczalne odchyłki wyników badań kontrolnych obowiązują według tablic 74 i 75 WT-2.

#### 6.4.4. Badania kontrolne dodatkowe

W wypadku uznania, że jeden z wyników badań kontrolnych nie jest reprezentatywny dla ocenianego odcinka budowy, Wykonawca ma prawo żądać przeprowadzenia badań kontrolnych dodatkowych. Zamawiający i Wykonawca decydują wspólnie o miejscach pobierania próbek i wyznaczeniu odcinków częściowych ocenianego odcinka. Jeżeli odcinek częściowy przyporządkowany do badań kontrolnych nie może być jednoznacznie i zgodnie wyznaczony, to odcinek ten nie powinien być mniejszy niż 20% ocenianego odcinka budowy.

Do odbioru uwzględniane są wyniki badań kontrolnych i badań kontrolnych dodatkowych do wyznaczonych odcinków częściowych.

Koszty badań kontrolnych dodatkowych zażądanych przez Wykonawcę ponosi Wykonawca.

#### 6.4.5. Badania arbitrażowe

Badania arbitrażowe są powtórzeniem badań kontrolnych, co do których istnieją uzasadnione wątpliwości ze strony Zamawiającego lub Wykonawcy (np. na podstawie własnych badań).

Badania arbitrażowe wykonuje na wniosek strony kontraktu niezależne laboratorium, które nie wykonywało badań kontrolnych.

Koszty badań arbitrażowych wraz ze wszystkimi kosztami ubocznymi ponosi strona, na której niekorzyść przemawia wynik badania.

Wniosek o przeprowadzenie badań arbitrażowych dotyczących zawartości wolnych przestrzeni lub wskaźnika zagęszczenia należy złożyć w ciągu 2 miesięcy od wpływu reklamacji ze strony Zamawiającego.

6.4.6. Na żądanie Zamawiającego Wykonawca przekazuje próbki użytych wyrobów zgodnie z p. 8.9.1 WT-2.

### 6.5. Właściwości warstw i nawierzchni oraz dopuszczalne odchyłki

#### 6.5.1. Mieszanka mineralno-asfaltowa

##### 6.5.1.1. Uwagi ogólne

Na etapie oceny jakości wbudowanej mieszanki mineralno-asfaltowej podaje się wartości dopuszczalne i tolerancje, w których uwzględnia się rozrzut występujący przy pobieraniu próbek, dokładność metod badań oraz odstępstwa uwarunkowane metodą pracy.

Właściwości wyrobów należy oceniać na podstawie badań pobranych próbek mieszanki mineralno-asfaltowej przed wbudowaniem (wbudowanie oznacza wykonanie warstwy asfaltowej). Wyjątkowo dopuszcza się badania próbek pobranych z wykonanej warstwy asfaltowej).

##### 6.5.1.2. Temperatura mięknięcia lepiszcza odzyskanego

Temperatura mięknięcia lepiszcza (asfaltu lub polimeroasfaltu) wyekstrahowanego z mieszanki mineralno-asfaltowej nie powinna przekroczyć wartości dopuszczalnych podanych w tablicy 15.

W wypadku mieszanki mineralno-asfaltowej z polimeroasfaltem nawrót sprężysty lepiszcza wyekstrahowanego powinien wynieść co najmniej 40%. Dotyczy to również przedwczesnego zerwania tego lepiszcza w badaniu, przy czym należy wtedy podać wartość wydłużenia.

Tablica 15. Najwyższa temperatura mięknięcia wyekstrahowanego asfaltu lub polimeroasfaltu drogowego

Rodzaj	Temperatura mięknięcia, nie więcej niż [°C]
Polimeroasfalt drogowy	
PMB 45/80-55	73

##### 6.5.1.3. Zawartość lepiszcza

Zawartość rozpuszczalnego lepiszcza z każdej próbki pobranej z mieszanki mineralno-asfaltowej lub wyjątkowo z próbki pobranej z nawierzchni nie może odbiegać od wartości projektowanej, z uwzględnieniem podanych dopuszczalnych odchyłek w zależności od liczby wyników badań z danego odcinka budowy. Do wyników badań nie zalicza się badań kontrolnych dodatkowych (p. 6.3.4).

Dopuszczalne odchyłki dotyczące pojedynczego wyniku badania i średniej arytmetycznej wyników badań zawartości lepiszcza asfaltowego, [% (m/m)]:

- dla pojedynczej próby  $\pm 0,6$  %

- dla średniej arytmetycznej ocenianego odcinka  $\pm 0,3$  %

#### 6.5.1.4. Uziarnienie

Uziarnienie każdej próbki pobranej z luźnej mieszanki mineralno-asfaltowej nie może odbiegać od wartości projektowanej, z uwzględnieniem dopuszczalnych odchyłek, w zależności od liczby wyników badań z danego odcinka. Wyniki badań nie uwzględniają badań kontrolnych dodatkowych (p. 6.3.4).

W wypadku wymagań dotyczących uziarnienia, wyrażonych jako którekolwiek z:

- zawartość kruszywa o wymiarze < 0,063 mm,
- zawartość kruszywa drobnego o wymiarze od 0,063 mm do 2 mm,
- zawartość kruszywa grubego o wymiarze > 5,6 mm,
- zawartość ziaren grubych (nadziarna),

to żadna próbka nie może wykazywać uziarnienia odbiegającego o więcej niż wartość dopuszczalnych odchyłek podanych w tablicach 17 ÷ 20.

Wymagania dotyczące udziału kruszywa grubego, drobnego i wypełniacza powinny być spełnione jednocześnie.

Tablica 16. Dopuszczalne odchyłki dotyczące pojedynczego wyniku badania i średniej arytmetycznej wyników badań zawartości kruszywa o wymiarze < 0,063 mm [% (m/m)]

Rodzaj mieszanki mineralno-asfaltowej	Liczba wyników badań					
	1	2	od 3 do 4	od 5 do 8	od 9 do 19	≥ 20
Mieszanka drobnoziarnista	± 3,0	± 2,7	± 2,4	± 2,1	± 1,8	± 1,5

Tablica 17. Dopuszczalne odchyłki dotyczące pojedynczego wyniku badania i średniej arytmetycznej wyników badań zawartości kruszywa drobnego o wymiarze od 0,063 mm do 2 mm [% (m/m)]

Rodzaj mieszanki mineralno-asfaltowej	Liczba wyników badań					
	1	2	od 3 do 4	od 5 do 8	od 9 do 19	≥ 20
SMA	± 8	± 6,1	± 5,0	± 4,1	± 3,3	± 3,0

Tablica 18. Dopuszczalne odchyłki dotyczące pojedynczego wyniku badania i średniej arytmetycznej wyników badań zawartości kruszywa grubego o wymiarze > 5,6 mm [% (m/m)]

Rodzaj mieszanki mineralno-asfaltowej	Liczba wyników badań					
	1	2	od 3 do 4	od 5 do 8	od 9 do 19	≥ 20
SMA	± 7	± 6,1	± 5,4	± 4,9	± 4,4	± 4,0

Tablica 19. Dopuszczalne odchyłki dotyczące pojedynczego wyniku badania i średniej arytmetycznej wyników badań zawartości ziaren grubych (nadziarna), [% (m/m)]

Rodzaj mieszanki mineralno-asfaltowej	Liczba wyników badań					
	1	2	od 3 do 4	od 5 do 8	od 9 do 19	≥ 20
Mieszanka drobnoziarnista	-8, +5	-6,7, +4,7	-5,8, +4,5	-5,1, +4,3	-4,4, +4,1	± 4,0

#### 6.5.1.5. Zawartość wolnych przestrzeni

Zawartość wolnych przestrzeni w próbce Marshalla pobranej z mieszanki mineralno-asfaltowej lub wyjątkowo powtórnie rozgrzanej próbki pobranej z nawierzchni, nie może wykroczyć poza wartości dopuszczalne podane w p. 5.2 o więcej niż 1,5% (v/v).

#### 6.5.2. Warstwa asfaltowa

##### 6.5.2.1. Grubość warstwy

Grubość wykonanej warstwy oznaczana według PN-EN 12697-36 może odbiegać od projektu o wartości podane w tablicy 21.

W wypadku określania średniej wartości grubości warstwy z reguły należy przyjąć za podstawę cały odcinek budowy. Inżynier ma prawo sprawdzać odcinki częściowe. Odcinek częściowy powinien zawierać co najmniej jedną dzienną działkę roboczą. Do odcinka częściowego obowiązują te same wymagania jak do odcinka budowy.

Za grubość warstwy lub warstw przyjmuje się średnią arytmetyczną wszystkich pojedynczych oznaczeń grubości warstwy na całym odcinku budowy lub odcinku częściowym.

Tablica 20. Dopuszczalne odchyłki grubości warstwy oraz ilości materiału na określonej powierzchni, [%] [64]

Warunki oceny	Warstwa asfaltowa SMA <sup>a)</sup>
A – Średnia z wielu oznaczeń grubości 1. – duży odcinek budowy, powierzchnia większa niż 6000 m <sup>2</sup> lub – droga ograniczona krawężnikami, powierzchnia większa niż 1000 m <sup>2</sup> lub – warstwa ścieralna, ilość większa niż 50 kg/m <sup>2</sup>	≤ 10

Pomiar grubości rdzenia wykonuje się co 400 m na każdym pasie.

##### 6.5.2.2. Wskaźnik zagęszczenia warstwy

Zagęszczenie wykonanej warstwy, wyrażone wskaźnikiem zagęszczenia oraz zawartością wolnych przestrzeni, nie

może przekroczyć wartości dopuszczalnych podanych w tabelicy 13. Dotyczy to każdego pojedynczego oznaczenia danej właściwości.

Określenie gęstości objętościowej należy wykonywać według PN-EN 12697-6.

#### 6.5.2.3. Zawartość wolnych przestrzeni w nawierzchni

Zawartość wolnych przestrzeni w próbce pobranej z nawierzchni, określona w tabelicy 13, powinna odpowiadać wymaganiom podanym w punkcie 6.5.1.5.

#### 6.5.2.4. Spadki poprzeczne

Spadki poprzeczne nawierzchni należy badać nie rzadziej niż co 20 m oraz w punktach głównych łuków poziomych. Spadki poprzeczne powinny być zgodne z dokumentacją projektową, z tolerancją  $\pm 0,5\%$ .

#### 6.5.2.5. Równość podłużna i poprzeczna

Pomiary równości podłużnej należy wykonywać w środku każdego ocenianego pasa ruchu.

Do oceny równości podłużnej warstwy ścieralnej nawierzchni drogi klasy G i dróg wyższych klas należy stosować metodę pomiaru umożliwiającą obliczanie wskaźnika równości IRI. Natomiast dla nawierzchni dróg klasy Z, L, D, oraz placów i parkingów należy stosować metodę pomiaru ciągłego równoważną przy użyciu łąty i klina z wykorzystaniem planografu.

Tablica 21. Dopuszczalne wartości wskaźnika równości podłużnej warstwy ścieralnej wymagane przed upływem okresu gwarancyjnego

Klasa drogi	Element nawierzchni	Dopuszczalne odbiorcze wartości odchyłeń [mm]
Z	Pasy: ruchu,	$\leq 6$

Do oceny równości poprzecznej warstw nawierzchni dróg wszystkich klas technicznych należy stosować metodę z wykorzystaniem łąty 4-metrowej i klina lub metody równoważnej użyciu łąty i klina. Pomiar należy wykonywać w kierunku prostopadłym do osi jezdni, na każdym ocenianym pasie ruchu, nie rzadziej niż co 10 m. Wymagana równość poprzeczna dla drogi klasy S na pasach ruchu jezdni zasadniczej, pasach awaryjnych, dodatkowych oraz pasach włączania i wyłączania na 100% długości winna być  $\leq 5$  mm i na 90% długości  $\leq 3$  mm. Wymagana równość poprzeczna dla drogi klasy S na jezdniach łącznic, jezdniach MOP i na utwardzonych poboczach na 100% długości winna być  $\leq 6$  mm a na 95% długości  $\leq 5$  mm.

Przed upływem okresu gwarancyjnego wartość odchylenia równości poprzecznej warstwy ścieralnej nawierzchni dróg wszystkich klas technicznych nie powinna być większa niż podana w tabelicy 22. Badanie wykonuje się według procedury jak podczas odbioru nawierzchni.

Tablica 22. Dopuszczalne wartości odchyłeń równości poprzecznej warstwy ścieralnej wymagane przed upływem okresu gwarancyjnego [64]

Klasa drogi	Element nawierzchni	Wartości odchyłeń równości poprzecznej [mm]
Z	Pasy: ruchu,	$\leq 6$

#### 6.5.2.6. Pozostałe właściwości warstwy asfaltowej

Szerokość warstwy, mierzona 10 razy na 1 km każdej jezdni, nie może się różnić od szerokości projektowanej o więcej niż  $\pm 5$  cm.

Rzędne wysokości osi i krawędzi, mierzone co 10 m, powinny być zgodne z dokumentacją projektową z dopuszczalną tolerancją  $\pm 1$  cm, przy czym co najmniej 95% wykonanych pomiarów nie może przekraczać przedziału dopuszczalnych odchyłeń.

Ukształtowanie osi w planie, mierzone co 100 m, nie powinno różnić się od dokumentacji projektowej o więcej niż  $\pm 5$  cm.

Złącza podłużne i poprzeczne, sprawdzone wizualnie, powinny być równe i związane, wykonane w linii prostej, równoległe lub prostopadłe do osi drogi. Przylegające warstwy powinny być w jednym poziomie.

Wygląd zewnętrzny warstwy, sprawdzony wizualnie, powinien być jednorodny, bez spękań, deformacji, plam i wykruszeń.

## 7. OBMIAR ROBÓT

### 7.1. Ogólne zasady obmiaru robót

Ogólne zasady obmiaru robót podano w STWiORB D-M.00.00.00 „Wymagania ogólne”.

Pomiar szerokości wykonuje się na wysokości połowy grubości warstwy.

### 7.2. Jednostka obmiarowa

Jednostką obmiarową jest  $m^2$  (metr kwadratowy) wykonanej warstwy ścieralnej z mieszanki SMA.

W/w jednostka uwzględnia elementy składowe robót obmierzone według innych jednostek.

## 8. ODBIÓR ROBÓT

### 8.1. Ogólne zasady odbioru robót

Ogólne zasady odbioru robót podano w STWiORB D-M.00.00.00 „Wymagania ogólne”.

Szczegółowe zasady i tryb dokonywania odbiorów opisano w pkt. 9 WT-2.

Roboty uznaje się za wykonane zgodnie z dokumentacją projektową, STWiORB i wymaganiami Inżyniera, jeżeli wszystkie pomiary i badania z zachowaniem tolerancji według pktu 6 dały wyniki pozytywne.

W razie odchyłań większych od dopuszczalnych Zamawiający może dokonać potrąceń według zasad opisanych w STWiORB D-M.00.00.00 pkt. 8.3 lub WT-2 pkt. 9.2

## 9. PODSTAWA PŁATNOŚCI

### 9.1. Ogólne ustalenia dotyczące podstawy płatności

Ogólne ustalenia dotyczące podstawy płatności podano w STWiORB D-M.00.00.00 „Wymagania ogólne”.

### 9.2. Cena jednostki obmiarowej

Cena wykonania 1 m<sup>2</sup> warstwy ścieralnej z mieszanki SMA obejmuje:

- prace pomiarowe i roboty przygotowawcze,
- oznakowanie robót,
- zakup oraz dostarczenie wyrobów oraz materiałów i sprzętu,
- zakup i dostarczenie wszystkich niezbędnych składników produkcji,
- opracowanie recepty laboratoryjnej,
- wykonanie odcinka próbnego,
- wyprodukowanie mieszanki SMA i jej transport na miejsce wbudowania,
- wykonanie i uszczelnienie spoin,
- rozłożenie i zagęszczenie mieszanki SMA,
- wykonanie uszorstnienia,
- wykonanie i uszczelnienie złączy taśmą dylatacyjną asfaltowo-kauczukową,
- wykończenie krawędzi i pokrycie ich lepiszczem,
- przeprowadzenie pomiarów i badań wymaganych w specyfikacji technicznej,
- koszt odpadów i ubytków materiałowych,
- odwiezienie sprzętu,
- uporządkowanie miejsca prowadzonych robót.

## 10. PRZEPISY ZWIĄZANE

PN-EN 196-21	Metody badania cementu – Oznaczanie zawartości chlorków, dwutlenku węgla i alkaliów w cemencie
PN-EN 459-2	Wapno budowlane – Część 2: Metody badań
PN-EN 932-3	Badania podstawowych właściwości kruszyw – Procedura i terminologia uproszczonego opisu petrograficznego
PN-EN 933-1	Badania geometrycznych właściwości kruszyw – Oznaczanie składu ziarnowego – Metoda przesiewania
PN-EN 933-3	Badania geometrycznych właściwości kruszyw – Oznaczanie kształtu ziaren za pomocą wskaźnika płaskości
PN-EN 933-4	Badania geometrycznych właściwości kruszyw – Część 4: Oznaczanie kształtu ziaren – Wskaźnik kształtu
PN-EN 933-5	Badania geometrycznych właściwości kruszyw – Oznaczanie procentowej zawartości ziaren o powierzchniach powstałych w wyniku przekruszenia lub łamania kruszyw grubych
PN-EN 933-6	Badania geometrycznych właściwości kruszyw – Część 6: Ocena właściwości powierzchni – Wskaźnik przepływu kruszywa
PN-EN 933-9	Badania geometrycznych właściwości kruszyw – Ocena zawartości drobnych cząstek – Badania błękitem metylenowym
PN-EN 933-10	Badania geometrycznych właściwości kruszyw – Część 10: Ocena zawartości drobnych cząstek – Uziarnienie wypełniaczy (przesiewanie w strumieniu powietrza)
PN-EN 1097-2	Badania mechanicznych i fizycznych właściwości kruszyw – Metody oznaczania odporności na rozdrabnianie
PN-EN 1097-3	Badania mechanicznych i fizycznych właściwości kruszyw – Oznaczanie gęstości nasypowej i jamistości
PN-EN 1097-4	Badania mechanicznych i fizycznych właściwości kruszyw – Część 4: Oznaczanie pustych przestrzeni suchego, zagęszczonego wypełniacza
PN-EN 1097-5	Badania mechanicznych i fizycznych właściwości kruszyw – Część 5: Oznaczanie zawartości wody przez suszenie w suszarce z wentylacją
PN-EN 1097-6	Badania mechanicznych i fizycznych właściwości kruszyw –

PN-EN 1097-7	Część 6: Oznaczanie gęstości ziaren i nasiąkliwości Badania mechanicznych i fizycznych właściwości kruszyw – Część 7: Oznaczanie gęstości wypełniacza – Metoda piknometryczna
PN-EN 1097-8	Badania mechanicznych i fizycznych właściwości kruszyw – Część 8: Oznaczanie polerowalności kamienia
PN-EN 1367-1	Badania właściwości cieplnych i odporności kruszyw na działanie czynników atmosferycznych – Część 1: Oznaczanie mrozoodporności
PN-EN 1367-3	Badania właściwości cieplnych i odporności kruszyw na działanie czynników atmosferycznych – Część 3: Badanie bazaltowej zgorzeli słonecznej metodą gotowania
PN-EN 1426	Asfalty i produkty asfaltowe – Oznaczanie penetracji igłą
PN-EN 1427	Asfalty i produkty asfaltowe – Oznaczanie temperatury mięknienia – Metoda Pierścień i Kula
PN-EN 1428	Asfalty i lepiszcza asfaltowe – Oznaczanie zawartości wody w emulsjach asfaltowych – Metoda destylacji azeotropowej
PN-EN 1429	Asfalty i lepiszcza asfaltowe – Oznaczanie pozostałości na sicie emulsji asfaltowych oraz trwałości podczas magazynowania metodą pozostałości na sicie
PN-EN 1744-1	Badania chemicznych właściwości kruszyw – Analiza chemiczna
PN-EN 1744-4	Badania chemicznych właściwości kruszyw – Część 4: Oznaczanie podatności wypełniaczy do mieszanek mineralno-asfaltowych na działanie wody
PN-EN 12591	Asfalty i produkty asfaltowe – Wymagania dla asfaltów drogowych
PN-EN 12592	Asfalty i produkty asfaltowe – Oznaczanie rozpuszczalności
PN-EN 12593	Asfalty i produkty asfaltowe – Oznaczanie temperatury łamlowości Fraassa
PN-EN 12606-1	Asfalty i produkty asfaltowe – Oznaczanie zawartości parafiny – Część 1: Metoda destylacyjna
PN-EN 12607-1	Asfalty i produkty asfaltowe – Oznaczanie odporności na twardnienie pod wpływem ciepła i powietrza – Część 1: Metoda RTFOT
PN-EN 12607-3	Jw. Część 3: Metoda RFT
PN-EN 12697-6	Mieszanki mineralno-asfaltowe – Metody badań mieszanek mineralno-asfaltowych na gorąco – Część 6: Oznaczanie gęstości objętościowej metodą hydrostatyczną
PN-EN 12697-8	Mieszanki mineralno-asfaltowe – Metody badań mieszanek mineralno-asfaltowych na gorąco – Część 8: Oznaczanie zawartości wolnej przestrzeni
PN-EN 12697-11	Mieszanki mineralno-asfaltowe – Metody badań mieszanek mineralno-asfaltowych na gorąco – Część 11: Określenie powiązania pomiędzy kruszywem i asfaltem
PN-EN 12697-12	Mieszanki mineralno-asfaltowe – Metody badań mieszanek mineralno-asfaltowych na gorąco – Część 12: Określanie wrażliwości na wodę
PN-EN 12697-13	Mieszanki mineralno-asfaltowe – Metody badań mieszanek mineralno-asfaltowych na gorąco – Część 13: Pomiar temperatury
PN-EN 12697-18	Mieszanki mineralno-asfaltowe – Metody badań mieszanek mineralno-asfaltowych na gorąco – Część 18: Spływanie lepiszcza
PN-EN 12697-22	Mieszanki mineralno-asfaltowe – Metody badań mieszanek mineralno-asfaltowych na gorąco – Część 22: Koleinowanie
PN-EN 12697-27	Mieszanki mineralno-asfaltowe – Metody badań mieszanek mineralno-asfaltowych na gorąco – Część 27: Pobieranie próbek
PN-EN 12697-36	Mieszanki mineralno-asfaltowe – Metody badań mieszanek mineralno-asfaltowych na gorąco – Część 36: Oznaczanie grubości nawierzchni asfaltowych
PN-EN 12846	Asfalty i lepiszcza asfaltowe – Oznaczanie czasu wypływu emulsji asfaltowych lepkościomierzem wypływowym
PN-EN 12847	Asfalty i lepiszcza asfaltowe – Oznaczanie sedymentacji emulsji asfaltowych
PN-EN 12850	Asfalty i lepiszcza asfaltowe – Oznaczanie wartości pH emulsji asfaltowych

PN-EN 13043	Kruszywa do mieszanek bitumicznych i powierzchniowych utwaleń stosowanych na drogach, lotniskach i innych powierzchniach przeznaczonych do ruchu
PN-EN 13074	Asfalty i lepiszcza asfaltowe – Oznaczanie lepiszczy z emulsji asfaltowych przez odparowanie
PN-EN 13075-1	Asfalty i lepiszcza asfaltowe – Badanie rozpadu – Część 1: Oznaczanie indeksu rozpadu kationowych emulsji asfaltowych, metoda z wypełniaczem mineralnym
PN-EN 13108-1	Mieszanki mineralno-asfaltowe – Wymagania – Część 1: Beton Asfaltowy
PN-EN 13108-20	Mieszanki mineralno-asfaltowe – Wymagania – Część 20: Badanie typu
PN-EN 13179-1	Badania kruszyw wypełniających stosowanych do mieszanek bitumicznych – Część 1: Badanie metodą Pierścienia i Kuli
PN-EN 13179-2	Badania kruszyw wypełniających stosowanych do mieszanek bitumicznych – Część 2: Liczba bitumiczna
PN-EN 13398	Asfalty i lepiszcza asfaltowe – Oznaczanie nawrotu sprężystego asfaltów modyfikowanych
PN-EN 13399	Asfalty i lepiszcza asfaltowe – Oznaczanie odporności na magazynowanie modyfikowanych asfaltów
PN-EN 13587	Asfalty i lepiszcza asfaltowe – Oznaczanie ciągliwości lepiszczy asfaltowych metodą pomiaru ciągliwości
PN-EN 13588	Asfalty i lepiszcza asfaltowe – Oznaczanie kohezji lepiszczy asfaltowych metodą testu wahadłowego
PN-EN 13589	Asfalty i lepiszcza asfaltowe – Oznaczanie ciągliwości modyfikowanych asfaltów – Metoda z duktylometrem
PN-EN 13614	Asfalty i lepiszcza asfaltowe – Oznaczanie przyczepności emulsji bitumicznych przez zanurzenie w wodzie – Metoda z kruszywem
PN-EN 13703	Asfalty i lepiszcza asfaltowe – Oznaczanie energii deformacji
PN-EN 13808	Asfalty i lepiszcza asfaltowe – Zasady specyfikacji kationowych emulsji asfaltowych
PN-EN 14023	Asfalty i lepiszcza asfaltowe – Zasady specyfikacji asfaltów modyfikowanych polimerami
PN-EN 14188-1	Wypełniacze złączy i zalewy – Część 1: Specyfikacja zalew na gorąco
PN-EN 14188-2	Wypełniacze złączy i zalewy – Część 2: Specyfikacja zalew na zimno
PN-EN 22592	Przetwory naftowe – Oznaczanie temperatury zapłonu i palenia – Pomiar metodą otwartego tygla Clevelanda
PN-EN ISO 2592	Oznaczanie temperatury zapłonu i palenia – Metoda otwartego tygla Clevelanda

WT-1 Kruszywa 2014. Kruszywa do mieszanek mineralno-asfaltowych i powierzchniowych utwaleń na drogach krajowych -

WT-2 Nawierzchnie asfaltowe 2014. Nawierzchnie asfaltowe na drogach krajowych

WT-3 Emulsje asfaltowe 2009. Kationowe emulsje asfaltowe na drogach publicznych

Rozporządzenie Ministra Transportu i Gospodarki Morskiej z dnia 2 marca 1999 r. w sprawie warunków technicznych, jakim powinny odpowiadać drogi publiczne i ich usytuowanie (Dz.U. nr 43, poz. 430)

Katalog typowych konstrukcji nawierzchni podatnych i półsztywnych. Generalna Dyrekcja Dróg Publicznych – Instytut Badawczy Dróg i Mostów, Warszawa 1997

Rozporządzenie ministra infrastruktury i rozwoju z dn. 17 lutego 2015 r. zmieniające rozporządzenie w sprawie warunków technicznych, jakim powinny odpowiadać drogi publiczne i ich usytuowanie.

# **SPECYFIKACJA TECHNICZNA**

## **D-04.03.01**

**Roboty drogowe.**

**Oczyszczenie i skropienie warstw konstrukcyjnych  
nawierzchni.**

**[ CPV – 45 233 142-6 ]**

## 1. WSTĘP

### 1.1. Przedmiot ST.

Przedmiotem niniejszej Specyfikacji Technicznej są wymagania dotyczące wykonania i odbioru oczyszczonych i skropionych warstw konstrukcyjnych, które należy wykonać w ramach odtworzenia nawierzchni drogowej dla przebudowy kanalizacji deszczowej w ul. Królewskiej Tamy w Gliwicach.

### 1.2. Zakres stosowania ST

Specyfikacja Techniczna jest stosowana jako dokument przetargowy i kontraktowy przy zleceniu i realizacji robót wymienionych w punkcie 1.1.

### 1.3. Zakres robót objętych ST

Ustalenia zawarte w niniejszej specyfikacji dotyczą prowadzenia robót przy oczyszczaniu i skrapianiu warstw konstrukcyjnych nawierzchni jezdni i obejmują:

- oczyszczenie warstw niebitumicznych,
- oczyszczenie warstw bitumicznych,
- skropienie warstw niebitumicznych,
- skropienie warstw bitumicznych.

### 1.4. Określenia podstawowe

Określenia podstawowe podane w niniejszej specyfikacji są zgodne z obowiązującymi odpowiednimi normami i ST D-M.00.00.00.

### 1.5. Ogólne wymagania dotyczące robót

Wykonawca robót jest odpowiedzialny za jakość ich wykonania oraz za zgodność z Dokumentacją Projektową, ST i poleceniami Inżyniera.

Ogólne wymagania dotyczące jakości robót, podano w ST D-M.00.00.00 „Wymagania ogólne”.

## 2. MATERIAŁY

### 2.1. Ogólne wymagania dotyczące wyrobów budowlanych

Ogólne wymagania dotyczące wyrobów, ich pozyskiwania i składowania, podano w ST D-M.00.00.00 "Wymagania ogólne".

### 2.2. Rodzaj wyrobów do wykonania skropienia

Wyrobami stosowanymi przy wykonaniu skropienia według zasad niniejszej Specyfikacji są:

- kationowe emulsje asfaltowe C60B3ZM wg PN-EN 13808:2010 do skropienia warstw bitumicznych.
- kationowe emulsje asfaltowe C60B4ZM wg wg PN-EN 13808:2010 do skropienia warstw niebitumicznych,
- kationowa emulsja asfaltowa modyfikowana polimerami C60BP4ZM do skropienia warstwy wiążącej przed ułożeniem SMA.

Właściwości drogowych emulsji kationowych powinny spełniać wymagania podane w poniższych tablicach.

#### Wymagania dotyczące kationowych emulsji asfaltowych stosowanych do złączania warstw nawierzchni:

Wymagania techniczne	C60 B3 ZM lub C60 B4 ZM		
	Klasa	Zakres wartości	Metoda badań wg normy
Indeks rozpadu, -	3 lub 4	50 do 100 lub 70 do 130	PN-EN 13075-1
Zawartość lepizcza, %(m/m)	5	58 do 62 <sup>a</sup>	PN-EN 1428
Czas wypływu dla Ø 2mm w 40°C, s	1	TBR <sup>b</sup>	PN-EN 12846
Pozostałość na sicie 0,5mm, %(m/m)	1	TBR	PN-EN 1429
Trwałość po 7 dniach magazynowania, %(m/m)	1	TBR	PN-EN 1429
Sedymentacja, %(m/m)	1	TBR	PN-EN 12847
Adhezja <sup>c</sup> , %pokrycia powierzchni	1	TBR	PN-EN 13614
	2	≥75	WT-3 zał. 2
pH emulsji, -	-	≥3,5 <sup>d</sup>	PN-EN 12850



Wymagania dotyczące lepiszczy odzyskanych z kationowych emulsji asfaltowych przez odparowanie, zgodnie z PN-EN 13074			
Penetracja w 25°C, 0,1mm	3	≤100 <sup>e</sup>	PN-EN 1426
a) Emulsję można rozcieńczać wodą, do stężenia asfaltu nie niższego niż 40% (m/m). b) Nie dotyczy emulsji rozcieńczanych wodą na budowie. c) Oznaczenie jest wymagane, gdy emulsja ma bezpośredni kontakt z kruszywem. d) Dotyczy emulsji przeznaczonej do związania warstwy asfaltowej z podbudową zawierającą spoiwo hydrauliczne. e) Do skropień podbudów niezwiązanych, w szczególności z kruszywa stabilizowanego mechanicznie lub tłuczni kamiennego, dopuszcza się stosowanie emulsji wyprodukowanych z asfaltu drogowego o penetracji 160/220.			

**Wymagania dotyczące kationowych emulsji modyfikowanych polimerami stosowanych do złączania warstw nawierzchni:**

Wymagania techniczne	C60 BP4 ZM		
	Klasa	Zakres wartości	Metoda badań wg normy
Indeks rozpadu, -	3 lub 4	50 do 100 lub 70 do 130	PN-EN 13075-1
Zawartość lepiszcza, %(m/m)	5	58 do 62 <sup>a</sup>	PN-EN 1428
Czas wypływu dla Ø 2mm w 40°C, s	1	TBR <sup>b</sup>	PN-EN 12846
Pozostałość na sicie 0,5mm, %(m/m)	1	TBR	PN-EN 1429
Trwałość po 7 dniach magazynowania, %(m/m)	1	TBR	PN-EN 1429
Sedymentacja, %(m/m)	1	TBR	PN-EN 12847
Adhezja <sup>c</sup> , %pokrycia powierzchni	1	TBR	PN-EN 13614
	2	≥75	WT-3 zał. 2
pH emulsji, -	-	≥3,5 <sup>d</sup>	PN-EN 12850
Wymagania dotyczące lepiszczy odzyskanych z kationowych emulsji asfaltowych przez odparowanie, zgodnie z PN-EN 13074			
Penetracja w 25°C, 0,1mm	3	≤100 <sup>e</sup>	PN-EN 1426
Temperatura mięknięcia, °C	4	≥43	PN-EN 1427
Nawrót sprężysty w 25°C, %	4	≥50	PN-EN 13398
a) Emulsję można rozcieńczać wodą, do stężenia asfaltu nie niższego niż 40% (m/m). b) Nie dotyczy emulsji rozcieńczanych wodą na budowie. c) Oznaczenie jest wymagane, gdy emulsja ma bezpośredni kontakt z kruszywem. d) Dotyczy emulsji przeznaczonej do związania warstwy asfaltowej z podbudową zawierającą spoiwo hydrauliczne.			

**2.3. Zużycie lepiszczy do skropienia**

**Zalecane ilości pozostałego asfaltu do skropienia podłoża pod warstwę asfaltową**

Układana warstwa	Podłoże pod warstwę asfaltową	Ilość pozostałego lepiszcza, kg/m <sup>2</sup>
Podbudowa z AC	Podbudowa z mieszanki niezwiązanej	0,5 - 0,7
	Podbudowa z mieszanki związanej cementem ,	0,4 - 0,8
	Nawierzchnia asfaltowa o chropowatej powierzchni	0,2 - 0,5

Warstwa wiążąca z AC	Podbudowa asfaltowa	0,3 – 0,4 KR6 0,3 – 0,5 KR1-KR4
Warstwa ścieralna z SMA	Warstwa wiążąca asfaltowa	0,1 – 0,2 KR6 0,1 – 0,3 KR1-KR4

## 2.4. Składowanie lepiszczy

Warunki przechowywania nie mogą powodować utraty cech lepiszcza i obniżenia jego jakości.

Lepiszczce należy przechowywać w zbiornikach stalowych wyposażonych w urządzenia grzewcze i zabezpieczonych przed dostępem wody i zanieczyszczeniem. Dopuszcza się magazynowanie lepiszczy w zbiornikach murowanych, betonowych lub żelbetonowych przy spełnieniu tych samych warunków, jakie podano dla zbiorników stalowych. Emulsję można magazynować w opakowaniach transportowych lub stacjonarnych zbiornikach pionowych z nalewaniem od dna.

Nie należy stosować zbiornika walcowego leżącego, ze względu na tworzenie się na dużej powierzchni cieczy „kożucha” asfaltowego zatykającego później przewody.

Przy przechowywaniu emulsji asfaltowej należy przestrzegać zasad ustalonych przez producenta.

## 3. SPRZĘT

### 3.1. Ogólne wymagania dotyczące sprzętu

Ogólne wymagania dotyczące sprzętu podano w ST D-M.00.00.00 „Wymagania ogólne”.

### 3.2. Sprzęt do oczyszczania warstw nawierzchni

Wykonawca przystępujący do oczyszczania warstw nawierzchni, powinien wykazać się możliwością korzystania z następującego sprzętu:

- szczotek mechanicznych - zaleca się użycie urządzeń dwuszcotkowych - pierwsza ze szczotek powinna być wykonana z twardych elementów czyszczących i służyć do zdrapywania oraz usuwania zanieczyszczeń przylegających do czyszczonej warstwy; druga szczotka powinna posiadać miękkie elementy czyszczące i służyć do zamiatania; zaleca się używanie szczotek wyposażonych w urządzenia odpylające,
- sprężarek,
- zbiorników z wodą do mycia pod ciśnieniem,
- szczotek ręcznych.

### 3.3. Sprzęt do skrapiania warstw nawierzchni

Do skrapiania warstw nawierzchni należy używać skrapiarkę lepiszcza. Skrapiarka powinna być wyposażona w urządzenia pomiarowo-kontrolne pozwalające na sprawdzanie i regulowanie następujących parametrów:

- temperatury rozkładanego lepiszcza,
  - wydajności pompy dozującej lepiszcze,
  - prędkości poruszania się skrapiarki,
  - wysokości i długości kolektora do rozkładania lepiszcza,
- Zbiornik lepiszcza skrapiarki powinien być izolowany termicznie tak, aby było możliwe zachowanie stałej temperatury lepiszcza.

Wykonawca powinien posiadać aktualne świadectwo cechowania skrapiarki.

Skrapiarka powinna zapewnić rozkładanie lepiszcza z tolerancją  $\pm 10\%$  od ilości założonej.

## 4. TRANSPORT

### 4.1. Ogólne wymagania dotyczące transportu

Ogólne wymagania dotyczące transportu podano w ST D-M.00.00.00 „Wymagania ogólne”.

### 4.2. Transport lepiszczy

Emulsję na budowę należy przewozić w samochodach cysternach. Cysterny winny być podzielone przegrodami na komory o pojemności nie większej niż 1 m<sup>3</sup>, a każda przegroda powinna mieć otwory umożliwiające przepływ emulsji. Cysterna używana do transportu emulsji nie może być używana do przewozu innych lepiszczy.

Dopuszcza się stosowanie beczek lub innych pojemników stalowych, które na skrzyni ładunkowej powinny być ustawione, równomiernie na całej powierzchni i zabezpieczone przed możliwością przesuwania się podczas transportu.

## 5. WYKONANIE ROBÓT

### 5.1. Ogólne warunki wykonania robót

Ogólne warunki wykonania robót podano w ST D-M.00.00.00 "Wymagania ogólne".

### 5.2. Zakres wykonywanych robót

#### 5.2.1. Oczyszczenie powierzchni

Oczyszczenie warstw nawierzchni polega na usunięciu niezwiązanych ziaren, brudu, błota i kurzu przy użyciu szczotek mechanicznych a w razie potrzeby wody pod ciśnieniem. W miejscach trudno dostępnych należy używać szczotek ręcznych. W razie potrzeby, na terenach niezabudowanych, bezpośrednio przed skropieniem warstwa powinna być oczyszczona z kurzu przy użyciu sprężonego powietrza.

#### 5.2.2. Skropienie powierzchni

Warstwa przed skropieniem powinna być oczyszczona.

Jeżeli do czyszczenia warstwy była używana woda, to skropienie lepiszczem może nastąpić dopiero po wyschnięciu warstwy, za wyjątkiem zastosowania emulsji, przy których nawierzchnia może być wilgotna.

Skropienie warstwy może rozpocząć się po odbiorze przez Inżyniera jej oczyszczenia.

Warstwa nawierzchni powinna być skrapiana lepiszczem przy użyciu skrapiarek z kolektorem, a w miejscach trudno dostępnych za pomocą węża z dyszą rozpryskową.

Skropiona warstwa powinna być pozostawiona bez jakiegokolwiek ruchu na czas niezbędny dla umożliwienia penetracji lepiszcza w warstwę i odparowania wody z emulsji.

Przed ułożeniem warstwy z mieszanki mineralno-bitumicznej Wykonawca powinien zabezpieczyć skropioną warstwę nawierzchni przed uszkodzeniem, dopuszczając tylko niezbędny ruch budowlany.

Powierzchnia powinna być skropiona emulsją asfaltową z wyprzedzeniem w czasie na odparowanie wody.

Orientacyjny czas powinien wynosić co najmniej:

- 2.0 godziny w przypadku stosowania 0.5 - 1.0 kg/m<sup>2</sup> emulsji,
- 0.5 godziny w przypadku stosowania 0.1 - 0.5 kg/m<sup>2</sup> emulsji.

## 6. KONTROLA JAKOŚCI ROBÓT

### 6.1. Ogólne zasady kontroli jakości robót

Ogólne zasady kontroli jakości robót podano w ST D-M.00.00.00 "Wymagania ogólne".

### 6.2. Kontrole i badania przed przystąpieniem do robót

Przed przystąpieniem do robót Wykonawca powinien przeprowadzić próbne skropienie w celu określenia optymalnych parametrów pracy skraparki. skropienia sprawdzenia czy uzyskano wymaganą ilość asfaltu na 1 m<sup>2</sup>.

### 6.3. Kontrole i badania w trakcie wykonywania robót

#### 6.3.1. Badania emulsji

Ocena emulsji powinna być oparta na atestach producenta z tym, że Wykonawca powinien kontrolować dla każdej dostawy jej lepkość.

#### 6.3.2. Sprawdzenie jednorodności skropienia i zużycia lepiszcza

Należy przeprowadzić kontrolę ilości rozkładanego lepiszcza według metody podanej w opracowaniu „Powierzchniowe utrwalenia. Oznaczanie ilości rozkładanego lepiszcza i kruszywa”

Należy przeprowadzić kontrolę ilości rozkładanego lepiszcza zgodnie z normą PN-EN 12271-3:2005

„Powierzchniowe utrwalenie. Wymagania techniczne. Cz.3 Dozowanie i dokładność dozowania lepiszcza i kruszywa”.

## 7. OBMIAR ROBÓT

### 7.1. Ogólne zasady obmiaru robót

Ogólne zasady obmiaru robót podano w ST D-M.00.00.00 "Wymagania ogólne".

### 7.2. Jednostka obmiarowa

Jednostką obmiarową jest:

- 1 m<sup>2</sup> powierzchni oczyszczonej,
- 1 m<sup>2</sup> powierzchni skropionej.

## 8. ODBIÓR ROBÓT

### 8.1. Ogólne zasady odbioru robót

Ogólne zasady odbioru robót podano w ST D-M.00.00.00. "Wymagania ogólne".

Roboty uznaje się za wykonane zgodnie z dokumentacją projektową, ST i wymaganiami Inżyniera, jeżeli wszystkie pomiary i badania z zachowaniem tolerancji wg pkt.6 dały czynniki pozytywne.

## 9. PODSTAWA PŁATNOŚCI

### 9.1. Ogólne ustalenia dotyczące podstawy płatności

Ogólne wymagania dotyczące płatności podano w ST D-M.00.00.00. "Wymagania ogólne".

Płatność za m<sup>2</sup> wykonanego oczyszczenia i skropienia należy przyjmować zgodnie z obmiarem, oceną jakości wykonanych robót i jakości użytych wyrobów na podstawie wyników pomiarów i badań.

### 9.2. Cena jednostki obmiarowej

Cena oczyszczenia obejmuje:

- oznakowanie robót,
- mechaniczne i ręczne oczyszczanie warstwy konstrukcyjnej nawierzchni ze zmywaniem wodą pod ciśnieniem lub użyciem sprężonego powietrza,
- ręczne odspojenie stwardniałych zanieczyszczeń,
- oznakowanie robót,
- uporządkowanie terenu robót z usunięciem odpadków,

Cena skropienia obejmuje:

- zakup lepiszcza i innych niezbędnych materiałów wraz z ich dostarczeniem,
- dostarczenie lepiszcza i napełnienie nim skrapiarek,
- podgrzanie lepiszcza do wymaganej temperatury,
- skropienie powierzchni warstwy lepiszczem,

- przeprowadzenie pomiarów i badań laboratoryjnych wymaganych w specyfikacji technicznej,
- oznakowanie robót,
- uporządkowanie miejsca prowadzonych robót.

#### **10. PRZEPISY ZWIĄZANE**

PN-EN-1426:2001	Asfalty i produkty asfaltowe. Oznaczenie penetracji igłą.
PN-EN-12591	Asfalty i lepiszcza asfaltowe. Asfalty drogowe.
PN-EN 13808:2010	Wymagania do kationowych emulsjach asfaltowych.
PN-EN 12271-3:2005	Powierzchniowe utrwalanie. Wymagania techniczne. Cz.3 Dozowanie i dokładność dozowania lepiszcza i kruszywa.

**SPECYFIKACJA TECHNICZNA**  
**D-05.03.23**  
**Roboty drogowe.**  
**Nawierzchnia z kostki brukowej betonowej.**  
**[ CPV – 45 233 142-6 ]**

## 1. Wstęp.

### 1.1. Przedmiot SST

Przedmiotem niniejszej Specyfikacji Technicznej są wymagania dotyczące wykonania i odbioru nawierzchni z kostki betonowej w ramach odtworzenia nawierzchni drogowej dla przebudowy kanalizacji deszczowej w ul. Królewskiej Tamy w Gliwicach.

### 1.2. Zakres stosowania SST

SST jest stosowana jako dokument przetargowy i kontraktowy przy zlecaniu i realizacji robót na drogach.

### 1.3. Zakres robót objętych SST

Ustalenia zawarte w niniejszej specyfikacji dotyczą prowadzenia robót przy wykonaniu nawierzchni z kostki betonowej i obejmują:

- wykonanie nawierzchni z kostki brukowej betonowej czerwonej gr. 8 cm na podsypce cementowo – piaskowej 1:4 gr. 3 cm
- wykonanie nawierzchni z kostki brukowej betonowej gr. 8 cm na podsypce cementowo – piaskowej 1:4 gr. 3 cm - kostka z odzysku - przełożenie istniejącej nawierzchni
- wykonanie nawierzchni z płytek betonowych 35x35x5 cm na podsypce cementowo – piaskowej 1:4 gr. 3 cm - płytki z odzysku - przełożenie istniejącej nawierzchni
- wykonanie nawierzchni z kostki brukowej betonowej beżowej szarej gr. 8 cm na podsypce cementowo – piaskowej 1:4 gr. 3 cm

### 1.4. Określenia podstawowe

1.4.1. Betonowa kostka brukowa - kształtka wytwarzana z betonu metodą wibroprasowana. Produkowana jest jako kształtka jednowarstwowa lub w dwóch warstwach połączonych ze sobą trwale w fazie produkcji.

**Betonowa kostka brukowa** - prefabrykat betonowy wykonany z betonu niezbrojonego na spoiwie cementowym, stosowany jako materiał nawierzchni, który spełnia następujące warunki:

- w odległości 50 mm od każdej krawędzi, żaden przekrój poprzeczny nie powinien wykazywać wymiaru poziomego mniejszego niż 50mm;

- całkowita długość kostki podzielona przez jej grubość powinna być mniejsza lub równa cztery.

UWAGA Tych dwóch wymagań nie stosuje się do elementów uzupełniających, czyli całych elementów, lub ich części, które są stosowane do uzupełnienia i które umożliwiają uzyskanie obszaru całkowicie wybrukowanego.

**Spoina** – odstęp pomiędzy przylegającymi elementami (kostkami) wypełniony określonymi materiałami wypełniającymi.

1.4.2. Pozostałe określenia podstawowe są zgodne z obowiązującymi, odpowiednimi polskimi normami i z definicjami i z definicjami podanymi w SST ST-O-01 „Wymagania ogólne”.

### 1.5. Ogólne wymagania dotyczące robót

Ogólne wymagania dotyczące robót podano w SST DM-00.00.00 „Wymagania ogólne”.

## 2. Materiały.

### 2.1. Ogólne wymagania dotyczące materiałów.

Ogólne wymagania dotyczące materiałów, ich pozyskiwania i składowania, podano w ST D-M-00.00.00 „Wymagania ogólne”.

### 2.2. Betonowa kostka brukowa - wymagania.

#### 2.2.1. Klasyfikacja betonowych kostek brukowych.

Betonowa kostka brukowa może mieć następujące cechy charakterystyczne, określone w katalogu producenta:

1) odmianę:

a) kostka jednowarstwowa (z jednego rodzaju betonu),

b) kostka dwuwarstwowa z betonu warstwy spodniej konstrukcyjnej i warstwy ścieralnej (górnej) zwykle barwionej grubości min. 5 mm,

2) barwę:

a) kostka z betonu niebarwionego,

b) kostka kolorowa, z betonu barwionego;

3) wzór (kształt) kostki: zgodny z kształtami określonymi przez producenta,

4) wymiary, zgodne z wymiarami określonymi przez producenta; zalecane grubości:

a) dla nawierzchni przeznaczonej do ruchu pojazdów - 80 mm, 100 mm,

b) dla ciągów pieszych – 60 mm, 80 mm,

c) w indywidualnych rozwiązaniach dopuszcza się inne grubości kostek niż podano powyżej.

Pożądanym jest, aby wymiary kostek były dostosowane do sposobu układania i siatki spoin oraz umożliwiały wykonanie warstwy o szerokości 1,0 m lub 1,5 m bez konieczności przecinania elementów w trakcie ich wbudowywania w nawierzchnię.

Kostki mogą być produkowane z występami dystansowymi na powierzchniach bocznych oraz z fazą lub bez fazy (w tym z mikrofazą) krawędzi górnych.

### 2.2.2. Wymagania techniczne stawiane betonowym kostkom brukowym.

Wymagania techniczne stawiane betonowym kostkom brukowym stosowanym na nawierzchniach dróg, ulic, chodników itp. przedstawiono w Tablicy 1.

**Tablica 1.** Wymagania wobec betonowej kostki brukowej do stosowania na zewnętrznych nawierzchniach, mających kontakt z solą odladzającą w warunkach mrozu.

Lp.	Cecha	Załącznik normy PN-EN 1338	Wymaganie			
<b>1.</b>	<b>Kształt i wymiary</b>					
1.1	Dopuszczalne odchyłki od zadeklarowanych wymiarów kostki grubości <sup>*)</sup> : < 100 mm ≥ 100 mm	C	Długość ± 2 mm ± 3 mm	Szerokość ± 2 mm ± 3 mm	Grubość ± 3 mm ± 4 mm	Różnica pomiędzy dwoma pomiarami grubości, tej samej kostki ≤ 3 mm
1.2	Odchyłki płaskości i pofalowania (jeśli maksymalne wymiary kostki >300 mm), przy długości pomiarowej <sup>*)</sup> : 300 mm 400 mm	C	Maksymalna (w mm) wypukłość		wkłęsłość	
			1.5 mm 2.0 mm		1.0 mm 1.5 mm	
1.3	Minimalna grubość warstwy ścieralnej (dotyczy płyt dwuwarstwowych)	C	5 mm			

<b>2</b>	<b>Właściwości fizyczne i mechaniczne</b>			
2.1	Wytrzymałość na rozciąganie przy rozłupywaniu <sup>*)</sup>	F	Żadna kostka nie powinna mieć wytrzymałości na rozciąganie przy rozłupywaniu mniejszej niż 3,6 MPa ani obciążenia niszczącego mniejszego niż 250 N/mm	
2.2	Odporność na ścieranie (wg klasy 4 oznaczenia I normy)	G i H	Pomiar wykonany na tarczy	
			szerokiej ścierniej, wg zał. G normy	Böhmego, wg zał. H normy
			≤ 20 mm	≤ 18 000 mm <sup>3</sup> /5000 mm <sup>2</sup>
2.3	Odporność na poślizg/poślizgnięcie – wartość USRV	I	Wartość średnia ≥ 55	
<b>3</b>	<b>Odporność na warunki atmosferyczne (kryteria stosowane łącznie)</b>			
3.1	Odporność na zamrażanie/rozmarzanie z udziałem soli odładzającej	D	Ubytek masy po badaniu: wartość średnia ≤ 0,5 kg/m <sup>2</sup> , przy czym każdy pojedynczy wynik ≤ 1,0 kg/m <sup>2</sup>	
3.2	Odporność na zamrażanie/rozmarzanie po 150 cyklach przy rozmrażaniu w wodzie lub 30 cyklach w 3% roztworze NaCl	wg PN-B-06250	Żadna kostka nie powinna mieć wytrzymałości na rozciąganie przy rozłupywaniu mniejszej niż 2,9 MPa	
3.3	Nasiąkliwość	E	Wartość średnia nie większa niż 5,0%, przy czym żaden pojedynczy wynik nie przekracza 5,5%	
<b>4</b>	<b>Aspekty wizualne</b>			
4.1	Wygląd	J	a) góra powierzchni kostki nie powinna mieć rys (poza drobnymi przytarciami transportowymi) i odprysków, b) nie dopuszcza się rozwarstwień w kostkach dwuwarstwowych, c) ewentualne wykwitry nie są uważane za istotne <sup>**)</sup>	
4.2	Tekstura i zabarwienie <sup>***)</sup>	J	a) kostki z powierzchnią o specjalnej teksturze – producent powinien opisać rodzaj tekstury, b) tekstura lub zabarwienie kostki powinny być porównane z próbką producenta, zatwierdzona przez odbiorcę, c) ewentualne różnice w jednolitości tekstury lub zabarwienia, spowodowane nieuniknionymi zmianami we właściwościach surowców i zmianach warunków twardnienia nie są uważane za istotne	

<sup>\*)</sup> W przypadku kontroli zgodności przeprowadzanej przez stronę trzecią (Przypadek II) dopuszczone są wymagania jak dla kontroli produkcji.

<sup>\*\*)</sup> Naloty wapienne (wykwity w postaci białych plam) mogą pojawiać się na powierzchni kostek w początkowym okresie eksploatacji. Powstają one w wyniku naturalnych procesów fizykochemicznych występujących w betonie i zanikają w trakcie użytkowania.

<sup>\*\*\*)</sup> Barwiona może być warstwa ścierna lub cały element

Producent jest zobowiązany do wydania oświadczenia o spełnieniu przez wyrób właściwości wymienionych w Tabelcy 1 w oparciu o badania typu oraz wdrożony System Zakładowej Kontroli Produkcji.

Producent może grupować wyroby w rodziny na potrzeby prowadzonych badań zgodnie z p. 6.1 normy PN-EN 1338.

W przypadku zastosowań kostki na powierzchniach innych niż przewidziano w Tabelcy 1 (np. na nawierzchniach nie narażonych na kontakt z solą odładzającą), wymagania wobec kostki należy odpowiednio dostosować do ustaleń normy PN-EN 1338.

Kostki kolorowe powinny być barwione pigmentami zgodnymi z PN-EN 12878.

### 2.2.3. Składowanie kostek.

Każda partia dostarczonych na budowę betonowych kostek brukowych powinna być oznaczona zgodnie z pkt. 7 normy PN-EN 1338.

Kostkę zaleca się pakować na paletach. Dopuszcza się pakowanie kostki bez palet lecz przy odpowiednio zwiększonej ilości rzędów taśm bandujących.

Na budowie palety z kostką mogą być składowane na otwartej przestrzeni, przy czym podłoże powinno być wyrównane i odwodnione.

### 2.3. Materiały na podsypkę i do wypełnienia spoin oraz szczelin w nawierzchni.

Należy stosować następujące materiały:

- a) na podsypkę piaskową pod nawierzchnię:
  - piasek naturalny wg PN-EN 13242:2004,
  - piasek łamany (0,075÷2) mm wg PN-EN 13242:2004,
- b) na podsypkę cementowo-piaskową pod nawierzchnię:



- mieszankę cementu i piasku w stosunku 1:4 z piasku naturalnego spełniającego wymagania PN-EN 13242:2004, cementu powszechnego użytku spełniającego wymagania PN-EN 197-1 i wody odmiany 1 odpowiadającej wymaganiom PN-EN 1008:2004,
- c) do wypełniania spoin w nawierzchni na podsypce piaskowej
  - piasek naturalny spełniający wymagania PN-EN 13242:2004,
  - piasek łamany (0,075÷2) mm wg PN-EN 13242:2004,
- d) do wypełniania spoin w nawierzchni na podsypce cementowo-piaskowej
  - zaprawę cementowo-piaskową 1:4 spełniającą wymagania wg 2.3 b),
- e) do wypełniania szczelin dylatacyjnych w nawierzchni na podsypce cementowo-piaskowej
  - do wypełnienia górnej części szczeliny dylatacyjnej należy stosować drogowe zalewy kauczukowo-asfaltowe lub syntetyczne masy uszczelniające (np. poliuretanowe, poliwinyłowe itp.), spełniające wymagania norm lub aprobat technicznych, względnie odpowiadających wymaganiom OST D-05.03.04a,
  - do wypełnienia dolnej części szczeliny dylatacyjnej należy stosować wilgotną mieszankę cementowo-piaskową 1:8 z materiałów spełniających wymagania wg 2.3 b) lub inny materiał zaakceptowany przez Inżyniera.

Składowanie kruszywa, nie przeznaczonego do bezpośredniego wbudowania po dostarczeniu na budowę, powinno odbywać się na podłożu równym, utwardzonym i dobrze odwodnionym, przy zabezpieczeniu kruszywa przed zanieczyszczeniem i zmieszaniem z innymi materiałami kamiennymi.

Cement w workach, co najmniej trzywarstwowych, o masie np. 50 kg, można przechowywać do: a) 10 dni w miejscach zadanych na otwartym terenie o podłożu twardym i suchym, b) terminu trwałości, podanego przez producenta, w pomieszczeniach o szczelnym dachu i ścianach oraz podłogach suchych i czystych. Cement dostarczony na paletach magazynuje się razem z paletami, z dopuszczalną wysokością 3 szt. palet. Cement niespaletowany układa się w stopy płaskie o liczbie warstw 12 (dla worków trzywarstwowych). Cement dostarczany luzem przechowywany jest w magazynach specjalnych (zbiornikach stalowych, betonowych), przystosowanych do pneumatycznego załadunku i wyładunku.

### 3. Sprzęt.

#### 3.1. Ogólne wymagania dotyczące sprzętu.

Ogólne wymagania dotyczące sprzętu podano w OST DM-00.00.00. „Wymagania ogólne”. pkt. 3.

Jakikolwiek sprzęt, maszyny lub urządzenia nie gwarantujące zachowania wymagań jakościowych robót, zostaną przez Inżyniera zdyskwalifikowane i niedopuszczone do robót.

#### 3.2. Sprzęt do wykonania nawierzchni z kostki brukowej.

Układanie betonowej kostki brukowej może odbywać się:

- a) ręcznie, zwłaszcza na małych powierzchniach,
- b) mechanicznie przy zastosowaniu urządzeń układających (układarek), składających się z wózka i chwytaka sterowanego hydraulicznie, służącego do przenoszenia z palety warstwy kostek na miejsce ich ułożenia; urządzenie to, po skończonym układaniu kostek, można wykorzystać do wmiatania piasku w szczeliny, zamocowanymi do chwytaka szczotkami.

Do przycinania kostek można stosować specjalne narzędzia tnące (np. przycinarki, szlifierki z tarczą). Do zagęszczania nawierzchni z kostki należy stosować zagęszczarki wibracyjne (płytkowe) z wykładziną elastomerową, chroniącą kostki przed ścieraniem i wykruszaniem naroży. Sprzęt do wykonania koryta, podbudowy i podsypki powinien odpowiadać wymaganiom właściwych ST lub innym dokumentom (normom PN i BN, wytycznym IBDiM) względnie opracowanym ST zaakceptowanym przez Inżyniera. Do wytwarzania podsypki cementowo-piaskowej i zapraw należy stosować betoniarki.

### 4. Transport.

#### 4.1. Ogólne wymagania dotyczące transportu.

Ogólne wymagania dotyczące transportu podano w OST D-M-00.00.00. „Wymagania ogólne” pkt. 4.

#### 4.2. Transport betonowych kostek brukowych.

Betonowe kostki brukowe mogą być przewożone na paletach - dowolnymi środkami transportowymi po osiągnięciu przez beton wytrzymałości na ściskanie co najmniej 15 MPa. Kostki w trakcie transportu powinny być zabezpieczone przed przemieszczeniem się i uszkodzeniem.

Jako środki transportu wewnątrzzakładowego kostek na środki transportu zewnętrznego mogą służyć wózki widłowe, którymi można dokonać załadunku palet. Do załadunku palet na środki transportu można wykorzystywać również dźwigi samochodowe.

Palety transportowe powinny być spinane taśmami stalowymi lub plastikowymi, zabezpieczającymi kostki przed uszkodzeniem w czasie transportu. Na jednej palecie zaleca się układać do 10 warstw kostek (zależnie od grubości i kształtu), tak aby masa palety z kostkami wynosiła od 1200 kg do 1700 kg. Pożądane jest, aby palety z kostkami były wysyłane do odbiorcy środkiem transportu samochodowego wyposażonym w dźwig do za- i rozładunku.

Kruszywa można przewozić dowolnym środkiem transportu, w warunkach zabezpieczających je przed zanieczyszczeniem i zmieszaniem z innymi materiałami. Podczas transportu kruszywa powinny być zabezpieczone przed wysypaniem, a kruszywo drobne - przed rozpyleniem.

Cement powinien być przewożony w warunkach zgodnych z BN-88/6731-08

Zalewę lub masy uszczelniające do szczelin dylatacyjnych można transportować dowolnymi środkami transportu w fabrycznie zamkniętych pojemnikach lub opakowaniach, chroniących je przed zanieczyszczeniem.

### 5. Wykonanie robót.

#### 5.1. Ogólne zasady wykonania robót.

Ogólne zasady wykonania robót podano w OST D-M-00.00.00. „Wymagania ogólne”. pkt. 5.

## 5.2. Podłoże i koryto.

Podłoże pod nawierzchnię z betonowych kostek brukowych może stanowić grunt piaszczysty – rodzimy lub nasypowy.

Jeżeli Dokumentacja Projektowa nie stanowi inaczej, to nawierzchnię z kostki brukowej przeznaczoną dla ruchu pieszego, rowerowego lub niewielkiego ruchu samochodowego, można wykonywać bezpośrednio na dobrze odwodnionym niewysadzinowym podłożu gruntowym (zawartość pyłów do 15%, SE4 ≥ 35 - badanie wg. PN-EN 933-8 Zał.A), które posiada odpowiednie ukształtowanie powierzchni i zagęszczenie.

Grunt podłoża powinien być jednolity, przepuszczalny i zabezpieczony przed skutkami przemarzania.

Koryto powinno być wyprofilowane zgodnie z projektowanymi spadkami oraz przygotowane zgodnie z wymaganiami OST D.04.01.01 „Koryto wraz z profilowaniem i zagęszczeniem podłoża”.

## 5.3. Podbudowa.

Rodzaj podbudowy przewidzianej pod nawierzchnię z kostki brukowej powinien być zgodny z Dokumentacją Projektową.

Podbudowę, w zależności od przeznaczenia, obciążenia ruchem i warunków gruntowo-wodnych, może stanowić:

- grunt ulepszony kruszywem naturalnym, odpadami kamiennymi, żużlem wielkopiecowym, spoiwem itp.,
- podbudowa z kruszywa stabilizowanego mechanicznie,
- podbudowa z mieszanek związanych spoiwem hydraulicznym wg WT 5,
- podbudowa z betonu cementowego

lub inny rodzaj podbudowy określony w Dokumentacji Projektowej.

Podbudowa powinna być przygotowana zgodnie z wymaganiami określonymi w specyfikacjach dla odpowiedniego rodzaju podbudowy.

Przykładowe konstrukcje nawierzchni podano w Rozporządzeniu MTiGM Dz.U.Nr 43 poz.430 z 1999r .

## 5.4. Obramowanie nawierzchni.

Do obramowania nawierzchni z betonowych kostek brukowych można stosować krawężniki betonowe, obrzeża betonowe lub inne typy krawężników zgodnie z Dokumentacją Projektową oraz odpowiednią OST.

## 5.5. Podsypka.

Grubość podsypki powinna wynosić po zagęszczeniu 3 cm, a wymagania dla materiałów na podsypkę powinny być zgodne z pktm 2.3. Dopuszczalne odchyłki od zaprojektowanej grubości podsypki nie powinny przekraczać  $\pm 1$  cm. Podsypkę piaskową należy zwilżyć wodą, równomiernie rozścielić i zagęścić lekkimi walcami (np. ręcznymi) lub zagęszczarkami wibracyjnymi w stanie wilgotności optymalnej.

Podsypkę cementowo-piaskową stosuje się z zasady przy występowaniu podbudowy pod nawierzchnią z kostki.

Podsypkę cementowo-piaskową przygotowuje się w betoniarkach, a następnie rozściela się na uprzednio zwilżonej podbudowie, przy zachowaniu :

- współczynnika wodnocementowego od 0,25 do 0,35,
- wytrzymałości na ścislenie nie mniejszej niż  $R_7=10$  MPa,  $R_{28}=14$  MPa.

W praktyce, wilgotność układanej podsypki powinna być taka, aby po ściśnięciu podsypki w dłoni podsypka nie rozsypywała się i nie było na dłoni śladów wody, a po naciśnięciu palcami podsypka rozsypywała się. Rozścielenie podsypki cementowo-piaskowej powinno wyprzedzać układanie nawierzchni z kostek od 3 do 4 m. Rozścielona podsypka powinna być wyprofilowana i zagęszczona w stanie wilgotnym, lekkimi walcami (np. ręcznymi) lub zagęszczarkami wibracyjnymi.

Jeśli podsypka jest wykonana z suchej zaprawy cementowo-piaskowej to po zawałowaniu nawierzchni należy ją poleć wodą w takiej ilości, aby woda zwilżyła całą grubość podsypki. Rozścielenie podsypki z suchej zaprawy może wyprzedzać układanie nawierzchni z kostek o około 20 m.

Całkowite ubicie nawierzchni i wypełnienie spoin zaprawą musi być zakończone przed rozpoczęciem wiązania cementu w podsypce.

## 5.6. Układanie nawierzchni z betonowych kostek brukowych.

### 5.6.1. Ustalenie kształtu, wymiaru i koloru kostek oraz desenia ich układania.

Kształt, wymiary, barwę i inne cechy charakterystyczne kostek wg pktu 2.2.1 oraz deseni ich układania powinny być zgodne z dokumentacją projektową, a w przypadku braku wystarczających ustaleń Wykonawca przedkłada odpowiednie propozycje do zaakceptowania Inżynierowi. Przed ostatecznym zaakceptowaniem kształtu, koloru, sposobu układania i wytwórni kostek, Inżynier może polecić Wykonawcy ułożenie po 1 m<sup>2</sup> wstępnie wybranych kostek, wyłącznie na podsypce piaskowej.

### 5.6.2. Warunki atmosferyczne.

Ułożenie nawierzchni z kostki na podsypce z mieszanek związanych spoiwem zaleca się wykonywać przy temperaturze otoczenia nie niższej niż +5°C. Dopuszcza się wykonanie nawierzchni jeśli w ciągu dnia temperatura utrzymuje się w granicach od 0°C do +5°C, przy czym jeśli w nocy spodziewane są przymrozki kostkę należy zabezpieczyć materiałami o złym przewodnictwie ciepła (np. materiałami ze słomy, papą itp.). Nawierzchnie na podsypce piaskowej zaleca się wykonywać w dodatnich temperaturach otoczenia.

### 5.6.3. Ułożenie nawierzchni z kostek.

Warstwa nawierzchni z kostki powinna być wykonana z elementów o jednakowej grubości. Na większym fragmencie robót zaleca się stosować kostki dostarczone w tej samej partii materiału, w której niedopuszczalne są różne odcienie wybranego koloru kostki.

Układanie kostki można wykonywać ręcznie lub mechanicznie.

Układanie ręczne zaleca się wykonywać na mniejszych powierzchniach, zwłaszcza skomplikowanych pod względem kształtu lub wymagających kompozycji kolorystycznej układanych deseni oraz różnych wymiarów i kształtów kostek. Układanie kostek powinni wykonywać przyuczeni brukarze.

Układanie mechaniczne zaleca się wykonywać na dużych powierzchniach o prostym kształcie, tak aby układarka

mogła przenosić z palety warstwę kształtek na miejsce ich ułożenia z wymaganą dokładnością. Kostka do układania mechanicznego nie może mieć dużych odchyłek wymiarowych i musi być odpowiednio przygotowana przez producenta, tj. ułożona na palecie w odpowiedni wzór, bez dołożenia połówek i dziewiątek, przy czym każda warstwa na palecie musi być dobrze przesypana bardzo drobnym piaskiem, by kostki nie przywierały do siebie. Układanie mechaniczne zawsze musi być wsparte pracą brukarzy, którzy uzupełniają przerwy, wyrabiają łuki, dokładają kostki w okolicach studzienek i krawężników.

Kostkę układa się około 1,5 cm wyżej od projektowanej niwelety, ponieważ po procesie ubijania podsypka zagęszcza się.

Powierzchnia kostek położonych obok urządzeń infrastruktury technicznej (np. studzienek, włazów itp.) powinna trwale wystawać od 3 mm do 5 mm powyżej powierzchni tych urządzeń oraz od 3 mm do 10 mm powyżej korytek ściekowych (ścieków).

Do uzupełnienia przestrzeni przy krawężnikach, obrzeżach i studzienkach można używać elementy kostkowe wykończeniowe w postaci tzw. połówek i dziewiątek, mających wszystkie krawędzie równe i odpowiednio fazowane. W przypadku potrzeby kształtek o nietypowych wymiarach, wolną przestrzeń uzupełnia się kostką ciętą, przycinaną na budowie specjalnymi narzędziami tnącymi (przycinarkami, szlifierkami z tarczą itp.).

Dzienną działkę roboczą nawierzchni na podsypce cementowo-piaskowej zaleca się zakończyć prowizorycznie około półmetrowym pasem nawierzchni na podsypce piaskowej w celu wytworzenia oporu dla ubicia kostki ułożonej na stałe. Przed dalszym wznowieniem robót, prowizorycznie ułożoną nawierzchnię na podsypce piaskowej należy rozebrać i usunąć wraz z podsypką.

#### **5.6.4. Ubicie nawierzchni z kostek.**

Ubicie nawierzchni należy przeprowadzić za pomocą zagęszczarki wibracyjnej (płytkowej) z osłoną z tworzywa sztucznego. Proces należy wykonywać zgodnie z zaleceniami producenta, ale nie wcześniej niż po upływie 7 dni od daty produkcji kostki. Do ubicia nawierzchni nie wolno używać walca.

Ubijanie nawierzchni należy prowadzić od krawędzi powierzchni w kierunku jej środka i jednocześnie w kierunku poprzecznym kształtek.

Całkowite ubicie nawierzchni z kostki na podsypce z mieszanek związanych spoiwem musi być zakończone przed rozpoczęciem wiązania spoiwa.

Po ubiciu nawierzchni wszystkie kostki uszkodzone (np. pęknięte) należy wymienić na kostki całe.

#### **5.6.5. Wypełnienie spoin.**

Szerokość spoin pomiędzy betonowymi kostkami brukowymi powinna wynosić od 3 mm do 5 mm. W przypadku stosowania prostokątnych kostek brukowych zaleca się aby osie spoin pomiędzy dłuższymi bokami tych kostek tworzyły z osią drogi kąt 45°, a wierzchołek utworzonego kąta prostego pomiędzy spoinami miał kierunek odwrotny do kierunku spadku podłużnego nawierzchni.

Po ułożeniu kostek, spoiny należy wypełnić:

- a) piaskiem, spełniającym wymagania pktu 2.3 c), jeśli nawierzchnia jest na podsypce piaskowej,
- b) zaprawą cementowo-piaskową, spełniającą wymagania pktu 2.3 d), jeśli nawierzchnia jest na podsypce cementowo-piaskowej.

Wypełnienie spoin piaskiem polega na rozsypaniu warstwy piasku i wmięceniu go w spoiny na sucho lub, po obfitym polaniu wodą - wmięceniu papki piaskowej szczotkami względnie rozgarniaczkami z piórami gumowymi.

Zaprawę cementowo-piaskową zaleca się przygotować w betoniarni, w sposób zapewniający jej wystarczającą płynność. Spoiny można wypełnić przez rozlanie zaprawy na nawierzchnię i nagarnianie jej w szczeliny szczotkami lub rozgarniaczkami z piórami gumowymi. Przed rozpoczęciem zalewania kostka powinna być oczyszczona i dobrze zwilżona wodą. Zalewa powinna całkowicie wypełnić spoiny i tworzyć monolit z kostkami.

Przy wypełnianiu spoin zaprawą cementowo-piaskową należy zabezpieczyć przed zalaniem nią szczeliny dylatacyjne, wkładając zwinięte paski papy, zwitki z worków po cementzie itp.

Po wypełnianiu spoin zaprawą cementowo-piaskową nawierzchnię należy starannie oczyścić; szczególnie dotyczy to nawierzchni z kostek kolorowych i z różnymi deseniami układania.

#### **5.6.6. Pielęgnacja nawierzchni i oddanie jej do ruchu.**

Nawierzchnię na podsypce piaskowej ze spoinami wypełnionymi piaskiem można oddać do użytku bezpośrednio po jej wykonaniu.

Nawierzchnię na podsypce cementowo-piaskowej ze spoinami wypełnionymi zaprawą cementowo-piaskową, po jej wykonaniu należy przykryć warstwą wilgotnego piasku o grubości od 3,0 do 4,0 cm i utrzymywać ją w stanie wilgotnym przez 7 do 10 dni. Po upływie od 2 tygodni (przy temperaturze średniej otoczenia nie niższej niż 15°C) do 3 tygodni (w porze chłodniejszej) nawierzchnię należy oczyścić z piasku i można oddać do użytku.

## **6. Kontrola jakości.**

### **6.1. Ogólne zasady kontroli jakości robót**

Ogólne zasady kontroli jakości robót podano w ST D-M-00.00.00 „Wymagania ogólne”.

### **6.2. Badania przed przystąpieniem do robót**

Przed przystąpieniem do robót Wykonawca powinien uzyskać:

- a) w zakresie betonowej kostki brukowej
  - certyfikat zgodności lub deklarację zgodności dostawcy oraz ewentualne wyniki badań cech charakterystycznych kostek, w przypadku żądania ich przez Inżyniera,
  - wyniki sprawdzenia przez Wykonawcę cech zewnętrznych kostek wg pktu 2.2.2.),
- b) w zakresie innych materiałów
  - ew. badania właściwości kruszyw, piasku, cementu, wody itp. określone w normach, które budzą wątpliwości Inżyniera.

Wszystkie dokumenty oraz wyniki badań Wykonawca przedstawia Inżynierowi do akceptacji.

### 6.3. Badania w czasie robót

Częstotliwość oraz zakres badań i pomiarów w czasie robót nawierzchniowych z kostki podaje tablica 2.

Tablica 2. Częstotliwość oraz zakres badań i pomiarów w czasie robót

Lp.	Wyszczególnienie badań i pomiarów	Częstotliwość badań	Wartości dopuszczalne
1	Sprawdzenie podłoża i koryta	Wg ST D-04.01.01	
2	Sprawdzenie ew. podbudowy	Wg odpowiedniej ST, norm, wytycznych,	
3	Sprawdzenie obramowania nawierzchni	wg ST D-08.01.01; D-08.03.01;	
4	Sprawdzenie podsypki (przymiarem liniowym lub metodą niwelacji)	Bieżąca kontrola w 10 punktach dziennej działki roboczej: grubości, spadków i cech konstrukcyjnych w porównaniu z dokumentacją projektową i ST	Wg pktu 5.4; odchyłki od projektowanej grubości $\pm 1$ cm
5	Badania wykonywania nawierzchni z kostki		
	a) zgodność z dokumentacją projektową	Sukcesywnie na każdej działce roboczej	-
	b) położenie osi w planie (sprawdzone geodezyjnie)	Co 100 m i we wszystkich punktach charakterystycznych	Przesunięcie od osi projektowanej do 2 cm
	c) rzędne wysokościowe (pomiarzone instrumentem pomiarowym)	Co 25 m w osi i przy krawędziach oraz we wszystkich punktach charakterystycznych	Odchylenia: +1 cm; -2 cm
	d) równość w profilu podłużnym (wg BN-68/8931-04 [8] łąką czterometrową)	Jw.	Nierówności do 8 mm
	e) równość w przekroju poprzecznym (sprawdzona łąką profilową z poziomnicą i pomiarze prześwitu klinem cechowanym oraz przymiarem liniowym względnie metodą niwelacji)	Jw.	Prześwity między łąką a powierzchnią do 8 mm
	f) spadki poprzeczne (sprawdzone metodą niwelacji)	Jw.	Odchyłki od dokumentacji projektowej do 0,3%
	g)		
	h) szerokość nawierzchni (sprawdzona przymiarem liniowym)	Jw.	Odchyłki od szerokości projektowanej do $\pm 5$ cm
	i) szerokość i głębokość wypełnienia spoin i szczelin (ogłędziny i pomiar przymiarem liniowym po wykruszeniu dług. 10 cm)	W 20 punktach charakterystycznych dziennej działki roboczej	Wg pktu 5.5.5
	j) sprawdzenie koloru kostek i desenia ich ułożenia	Kontrola bieżąca	Wg dokumentacji projektowej lub decyzji Inżyniera

### 6.4. Badania wykonanych robót

Zakres badań i pomiarów wykonanej nawierzchni z betonowej kostki brukowej podano w tablicy 3.

Tablica 3. Badania i pomiary po ukończeniu budowy nawierzchni

Lp.	Wyszczególnienie badań i pomiarów	Sposób sprawdzenia
1	Sprawdzenie wyglądu zewnętrznego nawierzchni,	Wizualne sprawdzenie jednorodności wyglądu, prawidłowości desenia, kolorów kostek, spękań, plam, deformacji, wykruszeń, spoin i szczelin
2	Badanie położenia osi nawierzchni w planie	Geodezyjne sprawdzenie położenia osi co 25 m i w punktach charakterystycznych (dopuszczalne przesunięcia wg tab. 2, lp. 5b)
3	Rzędne wysokościowe, równość podłużna i poprzeczna, spadki poprzeczne i szerokość	Co 25 m i we wszystkich punktach charakterystycznych (wg metod i dopuszczalnych wartości podanych w tab. 2, lp. od 5c do 5g)

4	Rozmieszczenie i szerokość spoin i szczelin w nawierzchni,	Wg pktu 5.5 5.
---	--	----------------

## 7. OBMIAR ROBÓT

Jednostką obmiaru robót jest 1 m<sup>2</sup> (metr kwadratowy) wykonanej nawierzchni z kostki betonowej. Ogólne zasady obmiaru robót podano w ST D-M.00.00.00. „Wymagania ogólne”.

## ODBIÓR ROBÓT

Ogólne zasady dotyczące odbioru robót podano w ST D-M.00.00.00. „Wymagania ogólne”. Roboty uznaje się za wykonane zgodnie z dokumentacją projektową, ST i wymaganiami Inżyniera, jeżeli wszystkie pomiary i badania z zachowaniem tolerancji według pktu 6 dały wyniki pozytywne.

## PODSTAWA PŁATNOŚCI

Ogólne wymagania dotyczące płatności podano w ST D-M.00.00.00 „Wymagania ogólne”.

Cena wykonania 1 m<sup>2</sup> nawierzchni z kostki betonowej obejmuje:

- prace pomiarowe i przygotowawcze,
- zakup i transport materiałów na miejsce wbudowania,
- sytuacyjno – wysokościowe wyznaczenie robót,
- ustalenie kształtu, koloru i desenia kostek,
- wykonanie podsypki piaskowej,
- wykonanie podsypki cementowo-piaskowej,
- ułożenie kostki,
- ubijanie wibracyjne kostki,
- wypełnienie spoin między kostką,
- pielęgnacja wykonanej nawierzchni,
- przeprowadzenie niezbędnych pomiarów i badań,
- uporządkowania miejsca prowadzonych robót,
- roboty tymczasowe, które są potrzebne do wykonania robót podstawowych,
- prace towarzyszące, które są niezbędne do wykonania robót podstawowych.

## PRZEPISY ZWIĄZANE

PN-EN 197-1:2002	Cement. Część 1: Skład, wymagania i kryteria zgodności dotyczące cementu powszechnego użytku
PN-EN 1338:2005	Betonowe kostki brukowe. Wymagania i metody badań
PN-EN 13242:2004	Kruszywa do niezwiązanych i związanych hydraulicznie materiałów stosowanych w obiektach budowlanych i budownictwie drogowym
PN-EN 1008:2004	Woda zarobowa do betonu. Specyfikacja pobierania próbek, badanie i ocena przydatności wody zarobowej do betonu, w tym wody odzyskanej z procesów produkcji betonu

**SPECYFIKACJA TECHNICZNA**  
**D-08.01.01b**  
**Roboty drogowe.**  
**Ustawienie krawężników betonowych.**

**[ CPV – 45 233 142-6 ]**

## 1. WSTĘP

### 1.1. Przedmiot ST

Przedmiotem niniejszej Specyfikacji Technicznej Wykonania i Odbioru Robót Budowlanych są wymagania dotyczące wykonania i odbioru robót związanych z ustawieniem krawężników betonowych w ramach odtworzenia nawierzchni drogowej dla przebudowy kanalizacji deszczowej w ul. Królewskiej Tamy w Gliwicach.

### 1.2. Zakres stosowania ST

Specyfikacja Techniczna jest stosowana jako dokument przetargowy i kontraktowy przy zleceniu i realizacji robót wymienionych w punkcie 1.1.

### 1.3. Zakres robót obejmujących ST

Ustalenia zawarte w niniejszej specyfikacji dotyczą prowadzenia robót przy ustawieniu krawężników betonowych i obejmują:

- Ułożenie krawężnika betonowego 20x30 cm na podsypce cementowo –piaskowej 1:4 i ławie z betonu C 12/15 z oporem
- Ułożenie krawężnika betonowego 15x30 cm na podsypce cementowo –piaskowej 1:4 i ławie z betonu C 12/15 z oporem - obramowanie zjazdów
- Ułożenie krawężnika peronowego zgodnie z częścią rysunkową na podsypce cementowo –piaskowej 1:4 i ławie z betonu C 12/15 z oporem

### 1.4. Określenia podstawowe

**1.4.1. Krawężnik betonowy** – prefabrykat betonowy, przeznaczony do oddzielenia powierzchni znajdujących się na tym samym poziomie lub na różnych poziomach stosowany: a) w celu ograniczania lub wyznaczania granicy rzeczywistej lub wizualnej, b) jako kanały odpływowe, oddzielnie lub w połączeniu z innymi krawężnikami, c) jako oddzielenie pomiędzy powierzchniami poddanymi różnym rodzajom ruchu drogowego.

**1.4.2. Wymiar nominalny** – wymiar krawężnika określony w celu jego wykonania, któremu powinien odpowiadać wymiar rzeczywisty w określonych granicach dopuszczalnych odchyłek.

**1.4.3 Ława (fundament)** - warstwa nośna z betonu służąca do umocnienia krawężnika i przenosząca obciążenie krawężnika na podłoże gruntowe.

**1.4.4 Podsypka** - warstwa ułożona na podłożu mająca za zadanie wyrównanie różnic w wysokości krawężnika.

**1.4.3. Pozostałe określenia** podstawowe są zgodne z obowiązującymi, odpowiednimi polskimi normami i z definicjami podanymi w ST D-M-00.00.00 „Wymagania ogólne” pkt 1.4.

### 1.5. Ogólne wymagania dotyczące robót

Wykonawca jest odpowiedzialny za jakość wykonania robót oraz za zgodność z Dokumentacją Projektową, ST i poleceniami Inżyniera. Ogólne wymagania dotyczące robót podano w ST D-M.00.00.00 „Wymagania ogólne”.

## 2. MATERIAŁY.

### 2.1 Ogólne wymagania dotyczące wyrobów budowlanych (materiałów).

Ogólne wymagania dotyczące materiałów budowlanych (materiałów) podano w STWiORB D-M.00.00.00 „Wymagania ogólne”.

Wyrobami budowlanymi i materiałami stosowanymi przy robotach związanych z ustawieniem krawężników wg zasad niniejszej ST są:

### 2.2 Krawężnik z betonu wibroprasowanego :

Zastosowane krawężniki pod względem jakości powinny odpowiadać wymaganiom Polskiej Normy PN-EN 1340 dla klas D, U i I .

Beton użyty do produkcji krawężników powinien charakteryzować się:

- ubytkiem masy po badaniu zamrażania/rozmarzania z udziałem soli odładzających średnio  $\leq 1,0 \text{ kg/m}^2$ , a każdy pojedynczy wynik  $< 1,5 \text{ kg/m}^2$
- wytrzymałością na zginanie min. 4,8 MPa,
- odpornością na ścieranie  $\leq 20 \text{ mm}$  albo dla metody alternatywnej  $\leq 18000 \text{ mm}^3 / 5000 \text{ mm}^2$ .

Na łukach stosować krawężniki łukowe o projektowanych promieniach.

### 2.3 Ława betonowa z oporem

Ława betonowa pod krawężnik oraz opór wykonane będą z betonu klasy C12/15, odpowiadającemu normie PN-EN 206-1. Domieszka opóźniająca wiązania według wymagań aprobaty technicznej.

### 2.4 Podsypka cementowo – piaskowa

Podsypkę pod krawężnik należy wykonać jako cementowo - piaskową w proporcji 1:4.

### 2.5 Zaprawa cementowo-piaskowa do wypełnienia spoin między krawężnikami:

- cement portlandzki klasy 32,5 - odpowiadający wymaganiom PN-EN 197-1
- piasek - należy stosować drobny, ostry piasek odpowiadający wymaganiom PN-EN 13242
- woda - należy stosować wodę odpowiadającą wymaganiom PN-EN-1008 „Woda zarobowa do betonu”. Bez badań można stosować wodę wodociągową pitną.

### 2.6. Dopuszczalne odchyłki kształtu i wymiaru krawężników

Zapisane są w p. 5.2.3.3 PN-EN 1340 i wynoszą:

Długość :  $\pm 1\%$  z dokładnością do mm i max 10 mm.

Inne wymiary z wyjątkiem promienia:

dla powierzchni:  $\pm 3\%$  z dokładnością do mm i max 5 mm

dla innych części  $\pm 5\%$  z dokładnością do mm i max 10 mm

Różnica pomiędzy wynikami pomiarów tego samego wymiaru krawężnika nie powinna przekraczać 5 mm.

Dla powierzchni płaskich i krawędzi prostych dopuszczalne odchyłki wynoszą:

Długość pomiarowa mm	Dopuszczalna odchyłka płaskości i prostoliniowości mm
300	$\pm 1,5$
400	$\pm 2,0$
500	$\pm 2,5$
800	$\pm 4,0$

## 2.7. Składowanie

Krawężniki betonowe mogą być przechowywane na składowiskach otwartych, posegregowane według typów, rodzajów, odmian, gatunków i wielkości.

Krawężniki betonowe należy układać z zastosowaniem podkładek i przekładek drewnianych o wymiarach: grubość 2,5 cm, szerokość 5 cm, długość min. 5 cm większa niż szerokość krawężnika.

## 2.8. Wypełnienie szczelin dylatacyjnych

Masa zalewowa albo kit trwale plastyczny powinny odpowiadać wymaganiom polskiej normy lub aprobaty technicznej.

## 3. SPRZĘT

### 3.1. OGÓLNE WYMAGANIA DOTYCZĄCE SPRZĘTU

Ogólne wymagania dotyczące sprzętu podano w STWiORB D-M.00.00.00 „Wymagania ogólne”.

### 3.2. Sprzęt

Roboty wykonuje się ręcznie przy zastosowaniu betoniarek do wytwarzania betonu, zaprawy oraz przygotowania podsypki cementowo-piaskowej, a ponadto ubijaków ręcznych lub mechanicznych do zagęszczenia koryta i ław.

## 4. TRANSPORT.

### 4.1. Ogólne wymagania dotyczące transportu

Ogólne wymagania dotyczące transportu podano w ST D-M-00.00.00 „Wymagania ogólne” pkt 4.

### 4.2. Transport krawężników

Krawężniki betonowe mogą być przewożone dowolnymi środkami transportowymi.

Krawężniki betonowe układać należy na środkach transportowych w pozycji pionowej z nachyleniem w kierunku jazdy.

Krawężniki powinny być zabezpieczone przed przemieszczeniem się i uszkodzeniami w czasie transportu, a górna warstwa nie powinna wystawać poza ściany środka transportowego więcej niż 1/3 wysokości tej warstwy.

### 4.3. Beton na ławę z oporem

Beton na ławę z oporem transportowany będzie dowolnymi środkami przeznaczonymi do przewożenia wytworzonego betonu.

### 4.4. Piasek oraz cement

Piasek oraz cement przewożony być może na miejsce wbudowania dowolnymi środkami transportu, zaakceptowanymi przez Inżyniera i zapewniającymi trwałość cech wyrobów budowlanych podczas transportu.

4.5. Transport masy zalewowej powinien odbywać się w warunkach zabezpieczających przed uszkodzeniem opakowań.

## 5. WYKONANIE ROBÓT

### 5.1. Ogólne zasady wykonania robót

Ogólne zasady wykonania robót podano w ST D-M-00.00.00 „Wymagania ogólne” pkt 5.

### 5.2. Wykonanie koryta pod ławy

Koryto pod ławy należy wykonywać zgodnie z PN-B-06050.

Wymiary wykopu powinny odpowiadać wymiarom ławy w planie z uwzględnieniem w szerokości dna wykopu ew. konstrukcji szalunku.

Wskaźnik zagęszczenia dna wykonanego koryta pod ławę powinien wynosić co najmniej 0,97 według normalnej metody Proctora.

### 5.3. Wykonanie betonowej ławy z oporem pod krawężniki

Przed przystąpieniem do wytworzenia betonu na ławę betonową z oporem, Wykonawca jest zobowiązany do przygotowania receptury na beton. Receptura winna być opracowana dla **konkretnych składników**, zaakceptowanych wcześniej przez Inżyniera.

Receptura zostanie opracowana przez laboratorium w oparciu o PN-EN 206-1. Sporządzona receptura musi



uzyskać akceptację Inżyniera.

Czas wytwarzania, transportu, wbudowania i zagęszczenia betonu w temperaturze do + 20° C może wynosić najwyżej 2 godziny. Czas ten można wydłużyć przez domieszki opóźniające wiązanie. W temperaturach powyżej + 20° C należy zastosować domieszki opóźniające wiązanie. W każdym przypadku zagęszczanie należy zakończyć przed początkiem wiązania cementu.

Ława betonowa z oporem wykonana będzie z betonu klasy C12/15, we wcześniej przygotowanym korycie gruntowym lub deskowaniu. Wskaźnik zagęszczenia dna wykonanego koryta pod ławę powinien wynosić co najmniej 0,97 według normalnej metody Proctora.

Wykonanie ławy betonowej z oporem polega na rozścieleniu dowiezionego betonu oraz odpowiednim jego zagęszczeniu. Wykonana ława wraz z oporem po zagęszczeniu betonu powinna odpowiadać wymiarami oraz kształtem rysunkowi w „Katalogu Powtarzalnych Elementów Drogowych” i rysunkom w Dokumentacji Projektowej, przy czym należy stosować co 50 m szczeliny dylatacyjne gr. 2cm wypełnione bitumiczną masą zalewą drogową na zimno lub na gorąco.

Ława betonowa wymaga jej polewania przez 7 dni z częstotliwością zapewniającą utrzymanie jej w stanie wilgotnym.

#### **5.4. Wykonanie podsypki cementowo - piaskowej**

Na wykonanej ławie betonowej należy rozścielić ręcznie podsypkę cementowo - piaskową grubości 5 cm, celem prawidłowego osadzenia krawężnika. Podsypkę cementowo - kruszywową wykonać należy w proporcji 1: 4 zgodnie z KPED.

#### **5.5. Wbudowanie krawężników betonowych**

Roboty związane z wbudowaniem krawężników na ławie betonowej z oporem winny być wykonywane przy temperaturze otoczenia nie niższej niż 5°C. Roboty związane z ustawieniem krawężnika należy wykonać ręcznie. Przy wbudowywaniu krawężnika należy bezwzględnie przestrzegać wytyczonej trasy przebiegu krawężnika oraz usytuowania wysokościowego, zgodnego z Dokumentacją Techniczną. Dopuszczalne odstępstwa od Dokumentacji Projektowej, to  $\pm 1$  cm w niwelecie krawężnika i  $\pm 5$  cm w usytuowaniu poziomym. Odcinki przejściowe zmiany wysokości krawężników winny być o długości 200m.

Światło (odległość górnej powierzchni krawężnika od jezdni) powinno być zgodne z ustaleniami dokumentacji projektowej, a w przypadku braku takich ustaleń powinno wynosić od 10 do 12 cm, a w przypadkach wyjątkowych (np. ze względu na „wyrobinie” ścieku) może być zmniejszone do 6 cm lub zwiększone do 16 cm.

Zewnętrzna ściana krawężnika od strony chodnika powinna być po ustawieniu krawężnika obsypana piaskiem, żwirem, tłuczniem lub miejscowym gruntem przepuszczalnym, starannie ubitym.

Szerokość spoin pionowych między elementami powinna wynosić 5-10 mm. Spoiny nie wymagają wypełnienia.

W przypadku konieczności uszczelnienia połączeń między krawężnikami spoina powinna być wypełniona masami elastycznymi przeznaczonymi do nawierzchni brukowych. Nie należy wypełniać spoin materiałami sztywnymi.

#### **5.6. Wypełnienie spoin między krawężnikami**

Szerokość spoin pionowych między elementami powinna wynosić 5-10 mm. Spoiny nie wymagają wypełnienia. W przypadku konieczności uszczelnienia połączeń między krawężnikami spoina powinna być wypełniona masami elastycznymi przeznaczonymi do nawierzchni brukowych. Nie należy wypełniać spoin materiałami sztywnymi.

#### **5.7. Pielęgnacja nawierzchni i oddanie jej do ruchu.**

Nawierzchnię można oddać do użytku bezpośrednio po jej wykonaniu.

Nie należy stosować środków odladzających przed upływem 28 dni od daty produkcji.

### **6. KONTROLA JAKOŚCI ROBÓT**

#### **6.1. Ogólne zasady kontroli jakości robót**

Ogólne zasady kontroli jakości robót podano w ST D-M-00.00.00 „Wymagania ogólne” pkt 6.

#### **6.2 Kontrola jakości wyrobów budowlanych przed przystąpieniem do robót.**

Wykonawca jest odpowiedzialny za jakość wyrobów budowlanych przeznaczonych do wbudowania. Badanie krawężnika na etapie akceptacji wyrobu budowlanego do robót wykonuje laboratorium akceptowane przez Inżyniera.

Wykonawca jest zobowiązany dostarczyć do laboratorium wybrane losowo przy udziale Inżyniera, 3 sztuki krawężnika dla przeprowadzenia następujących badań:

- odporność na zamrażanie /rozmarzanie z udziałem soli odladzających,
- wytrzymałość na zginanie
- odporności na ścieranie

Powyższe badania zostaną wykonane na koszt Wykonawcy.

#### **6.3. Kontrole i badania w trakcie wykonywania robót**

##### **6.3.1. Badania betonu na ławę**

Wykonawca dostarczy wyniki badania wytrzymałości betonu ław na ściskanie (1 seria 3 próbek na 500 m wykonywanej ławy betonowej).

##### **6.3.2. Kontrola ustawienia krawężnika**

Polega ona na sprawdzeniu zgodności wbudowanego krawężnika z Dokumentacją Projektową. Tolerancje podano w punkcie 5.2.7.

Wykonać zgodnie z BN-64/8845-02 „Krawężniki uliczne. Warunki techniczne wstawienia i odbioru”.

##### **6.3.3. Sprawdzenie ław**

Przy wykonywaniu ław badaniu podlegają:

- a) Zgodność profilu podłużnego górnej powierzchni ław z dokumentacją projektową.  
Profil podłużny górnej powierzchni ławy powinien być zgodny z projektowaną niweletą. Dopuszczalne odchylenia mogą wynosić  $\pm 1$  cm.
- b) Wymiary ław.  
Wymiary ław należy sprawdzić w dwóch dowolnie wybranych punktach na każde 100 m ławy. Tolerancje wymiarów wynoszą:
  - dla wysokości + 10% wysokości projektowanej,
  - dla szerokości + 10% szerokości projektowanej.
- c) Równość górnej powierzchni ław.  
Równość górnej powierzchni ławy sprawdza się przez przyłożenie w dwóch punktach, na każde 100 m ławy, trzymetrowej łąty.  
Prześwit pomiędzy górną powierzchnią ławy i przyłożoną łątą nie może przekraczać 1 cm.

#### **6.3.4. Sprawdzenie ustawienia krawężników**

Przy ustawianiu krawężników należy sprawdzać:

- a) dopuszczalne odchylenia linii krawężników w poziomie od linii projektowanej, które wynosi  $\pm 5$  cm,
- b) dopuszczalne odchylenie (mierzone co 100m) niwelety górnej płaszczyzny krawężnika od niwelety projektowanej, które wynosi  $\pm 1$  cm,
- c) równość górnej powierzchni krawężników, sprawdzane przez przyłożenie w dwóch punktach na każde 100 m krawężnika, trzymetrowej łąty, przy czym prześwit pomiędzy górną powierzchnią krawężnika i przyłożoną łątą nie może przekraczać 1 cm,
- d) dokładność wypełnienia spoin bada się co 10 metrów. Spoiny muszą być wypełnione całkowicie na pełną głębokość.

## **7. OBMIAR ROBÓT**

### **7.1. Ogólne zasady obmiaru robót**

Ogólne zasady obmiaru robót podano w ST D-M-00.00.00 „Wymagania ogólne” pkt 7.

### **7.2. Jednostka obmiarowa**

Jednostką obmiarową jest m (metr) ustawionego krawężnika betonowego na ławie betonowej z betonu C12/15. na podstawie Dokumentacji Projektowej i obmiaru w terenie.

## **8. ODBIÓR ROBÓT**

### **8.1. Ogólne zasady odbioru robót**

Ogólne zasady odbioru robót podano w ST D-M-00.00.00 „Wymagania ogólne” pkt 8.

Roboty uznaje się za wykonane zgodnie z dokumentacją projektową, ST i wymaganiami Inżyniera, jeżeli wszystkie pomiary i badania z zachowaniem tolerancji wg pkt 6 dały wyniki pozytywne.

### **8.2. Odbiór robót zanikających i ulegających zakryciu**

Odbiorowi robót zanikających i ulegających zakryciu podlegają:

- wykonanie koryta pod ławę,
- wykonanie ławy,
- wykonanie podsypki.

## **9. PODSTAWA PŁATNOŚCI**

### **9.1. Ogólne ustalenia dotyczące podstawy płatności**

Ogólne ustalenia dotyczące podstawy płatności podano w ST D-M-00.00.00 „Wymagania ogólne” pkt 9.

Płatność za 1 metr wbudowanego krawężnika na podstawie obmiaru, atestów producenta krawężników i oceny jakości wykonanych robót oraz wbudowanych materiałów

### **9.2. Cena jednostki obmiarowej**

- Cena wykonania 1 m krawężnika obejmuje:
- prace pomiarowe i przygotowawcze,
- zakup, transport i składowanie wyrobów budowlanych i materiałów do wykonania robót,
- zakup i dostarczenie wszystkich niezbędnych składników produkcji,
- wykonanie koryta gruntowego pod ławę,
- wykonanie deskowania ławy betonowej,
- wykonanie ławy betonowej z oporem,
- wykonanie dylatacji ławy,
- rozebranie deskowania,
- pielęgnacja wykonanej ławy,
- wykonanie mieszanki cementowo-piaskowej i rozścielenie jej jako podsypki pod krawężnik,
- ustawienie krawężnika betonowego,
- wypełnienia spoin nad dylatacją ław bitumiczną masą zalewową,
- wypełnienie spoin między krawężnikami przygotowaną zaprawą cementowo-piaskową,
- koszt odpadów i ubytków materiałowych,

- uporządkowanie miejsca prowadzonych robót,
- przeprowadzenie badań i pomiarów wymaganych przez STWiORB.

## **10. PRZEPISY ZWIĄZANE**

### **10.1. Normy**

1. PN-EN 1340 Krawężniki betonowe. Wymagania i metody badań.
2. PN-EN 206-1 Beton. Część I: Wymagania, właściwości, produkcja i zgodność.
3. PN-EN 197-1 Cement. Skład wymagania i kryteria zgodności dotyczące cementów powszechnego użytku.
4. PN-EN 12620 Kruszywa do betonu
5. PN-EN 1008 Woda zarobowa do betonu. Specyfikacja pobierania próbek, badanie i ocena przydatności wody zarobowej do betonu, w tym wody odzyskanej z procesów produkcji betonu.
6. PN-EN 13242 Kruszywa do niezwiązanych i związanych hydraulicznie materiałów stosowanych w obiektach budowlanych i budownictwie drogowym.
7. PN-B-06050 Geotechnika. Roboty ziemne. Wymagania ogólne.
8. PN-EN 13670 Wykonanie konstrukcji z betonu.
9. PN-EN 13139 Kruszywa do zaprawy.

### **10.2. Inne dokumenty.**

- Katalog szczegółów drogowych ulic, placów i parków miejskich, Centrum Techniki Budownictwa Komunalnego, Warszawa 1987,
- Katalog Powtarzalnych Elementów Drogowych – Centralne Biuro Projektowo – Badawcze Dróg i Mostów, Transprojekt, Warszawa 1979

## ZALĄCZNIK NR 1

### PRZYKŁADY USTAWIENIA KRAWĘŻNIKÓW BETONOWYCH NA ŁAWACH (wg [13])

a) Krawężnik typu ulicznego 20 x 30 cm na ławie betonowej z oporem

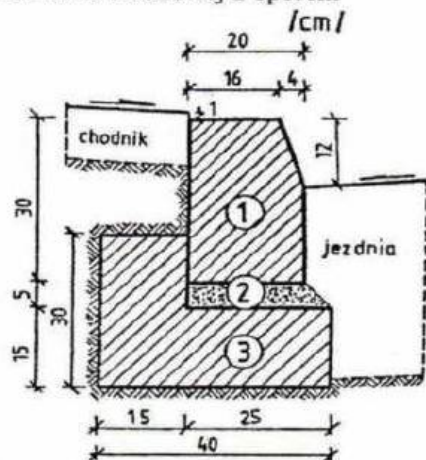

1. krawężnik, typ ciężki 20x30x100 cm
2. podsypka cem.-piaskowa 1:4
3. ława z betonu B10

b) Krawężnik typu ulicznego 15 x 30 cm na ławie betonowej zwykłej

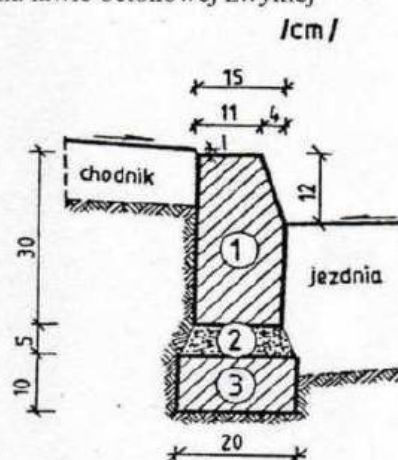

1. krawężnik, typ uliczny 15x30x100 cm
2. podsypka cem.-piaskowa 1:4
3. ława z betonu B10

c) Krawężnik typu ulicznego 15 x 30 cm na ławie żwirowej

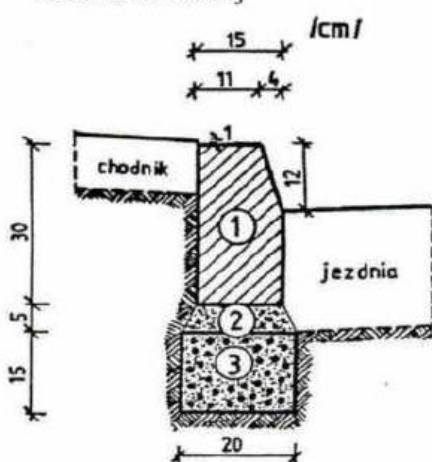

1. krawężnik, typ uliczny 15x30x100 cm
2. podsypka piaskowa lub cem.-piaskowa 1:4
3. ława żwirowa

d) Krawężnik typu ulicznego 15 x 30 cm na ławie tłuczniowej

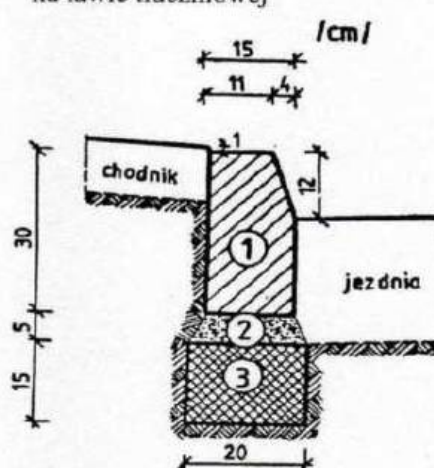

1. krawężnik, typ uliczny 15x30x100 cm
2. podsypka piaskowa lub cem.-piaskowa 1:4
3. ława tłuczniowa

e) Krawężnik typu drogowego 12 x 25 cm na ławie żwirowej lub tłuczniowej

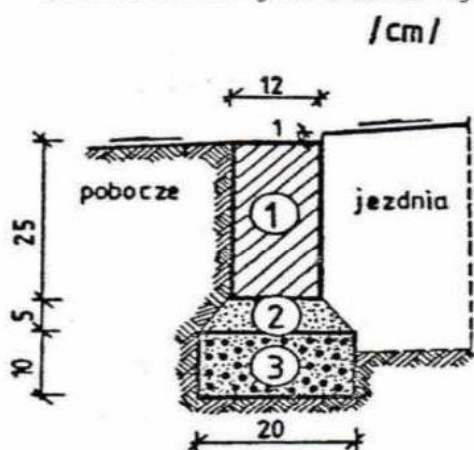

1. krawężnik, typ drogowy 12x25x100 cm
2. podsypka z piasku
3. ława żwirowa lub tłuczniowa

f) Krawężnik typu drogowego 15 x 30 cm na ławie betonowej

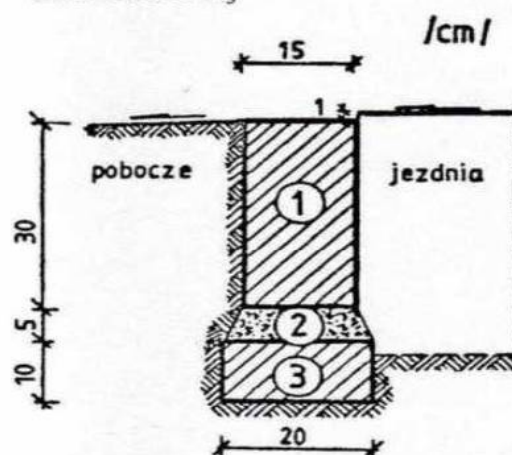

1. krawężnik, typ drogowy 15x30x100 cm
2. podsypka cem.-piaskowa 1:4
3. ława z betonu B10

ZAŁĄCZNIK NR 1 cd.

1. krawężnik, typ uliczny 15(20)x30x100 cm
2. ściek betonowy
3. podsypka cem.-piaskowa 1:4  
ława z betonu B10

g) Krawężnik typu ulicznego 20 x 30 cm ułożony na płask (np. przy wjeździe na chodnik, do bramy)

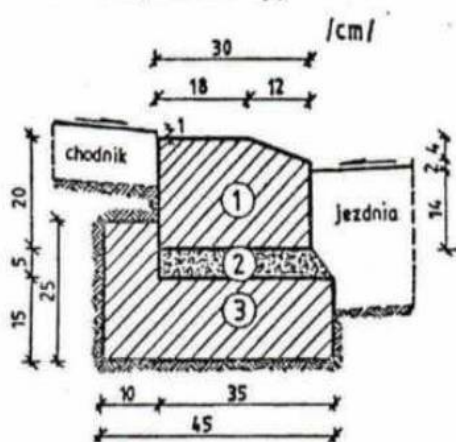

1. krawężnik 20x30x100 cm
2. podsypka cem.-piaskowa 1:4
3. ława z betonu B10

h) Krawężnik typu ulicznego, ze ściekiem betonowym, na ławie betonowej

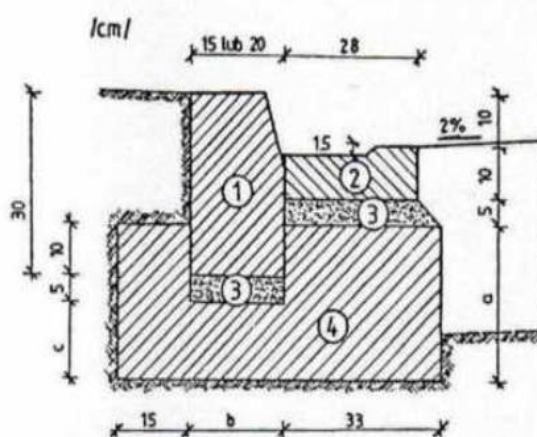

WYMIARY UZUPEŁNIAJĄCE (alternatywne)

krawężnik		a	b	c
betonowy	20 x 30	25	20	15
	15 x 30	20	15	10

# **SPECYFIKACJA TECHNICZNA**

## **D-08.03.01**

**Betonowe obrzeża chodnikowe.**

**[ CPV – 45 233 142-6 ]**

## 1. WSTĘP

### 1.1. Przedmiot ST

Przedmiotem niniejszej Specyfikacji Technicznej Wykonania i Odbioru Robót Budowlanych są wymagania dotyczące wykonania i odbioru robót związanych z ustawieniem obrzeży betonowych w ramach odtworzenia nawierzchni drogowej dla przebudowy kanalizacji deszczowej w ul. Królewskiej Tamy w Gliwicach.

### 1.2. Zakres stosowania ST

Specyfikacja Techniczna jest stosowana jako dokument przetargowy i kontraktowy przy zleceniu i realizacji robót wymienionych w punkcie 1.1

### 1.3. Zakres robót objętych ST

Ustalenia zawarte w niniejszej specyfikacji dotyczą zasad prowadzenia robót związanych z ustawieniem betonowego obrzeża chodnikowego i obejmują wykonanie:

- Ustawienie obrzeża betonowego 30x8 cm na ławie z betonu C 12/15 z oporem

### 1.4. Określenia podstawowe

**1.4.1.** Obrzeża chodnikowe - prefabrykowane belki betonowe rozgraniczające jednostronnie lub dwustronnie ciągi komunikacyjne od terenów nie przeznaczonych do komunikacji.

**1.4.2** Pozostałe określenia podane w niniejszej ST są zgodne z obowiązującymi odpowiednimi normami oraz ST D-M.00.00.00

### 1.5. Ogólne wymagania dotyczące robót

Wykonawca jest odpowiedzialny za jakość wykonania robót oraz za zgodność z Dokumentacją Projektową, ST i poleceniami Inżyniera. Ogólne wymagania dotyczące robót podano w ST D-M.00.00.00 „Wymagania ogólne”.

## 2. MATERIAŁY.

### 2.1. Ogólne wymagania dotyczące wyrobów (materiałów)

Ogólne wymagania dotyczące wyrobów budowlanych (materiałów) ich pozyskiwania oraz składowania podano w STWiORB D-M.00.00.00 „Wymagania ogólne”.

Wyrobami budowlanymi stosowanymi przy wykonaniu robót związanych z ustawieniem obrzeży betonowych na podsypce cementowo - piaskowej, wg zasad niniejszej STWiORB są:

**2.2. Obrzeża betonowe** - powinny odpowiadać wymaganiom PN-EN 1340 „Krawężniki betonowe. Wymagania i metody badań” dla klas oznaczonych D, T i H.

Należy zastosować obrzeża 8x30x100cm.

Dopuszczalne odchyłki:

- długość  $\pm 1\%$  z dokładnością do mm i nie więcej niż 10mm,
- grubość i wysokość  $\pm 3\%$  z dokładnością do mm i nie więcej niż 5mm,
- inne wymiary  $\pm 5\%$  z dokładnością do mm i nie więcej niż 10mm.

Różnica pomiędzy wynikami pomiarów tego samego wymiaru nie powinna przekraczać 5mm.

Dla powierzchni określanych jako płaskie i dla krawędzi określanych jako proste dopuszczalne odchyłki płaskości i prostokątności dla długości pomiarowej 800mm wynoszą  $\pm 4$ mm.

Właściwości fizyczne i mechaniczne:

- ubytek masy po badaniu zamrażania/rozmarzania z udziałem soli odładzających średnio  $\leq 1,0$ kg/m<sup>2</sup> i pojedynczy wynik  $\leq 1,5$  kg/m<sup>2</sup>,
- charakterystyczna wytrzymałość na zginanie  $\geq 5$ MPa i pojedynczy wynik  $\geq 4$ MPa,
- odporność na ścieranie według metody z załącznika G:  $\leq 23$ mm, lub według metody alternatywnej z załącznika H:  $\leq 20000$ mm<sup>3</sup>/5000mm<sup>2</sup> i być wykonane z betonu klasy co najmniej C25/30 (B30) wg PN-EN 206-1.

Powierzchnia obrzeży winna być bez rys i odprysków.

Na łukach stosować obrzeża łukowe o projektowanych promieniach. Jeżeli brak takich obrzeży na rynku można stosować proste o długości 33 cm dla promieni  $\leq 3$  m i o długości 50 cm dla promieni 3-6 m oraz o długości 100 cm dla promieni większych od 6 m.

**2.3. Piasek na podsypkę piaskową** - powinien odpowiadać wymaganiom PN-EN 13242.

### 2.4. Składniki betonu, ławy, zaprawy cementowo-piaskowej do wypełnienia spoin między obrzeżami i podsypki cementowo-piaskowej

- cement portlandzki 32,5- odpowiadający wymaganiom PN-EN 197-1:2002 Cement. Skład, wymagania i kryteria zgodności dotyczące cementów powszechnego użytku,
- piasek - należy stosować drobny, ostry piasek odpowiadający wymaganiom PN-EN 12620 lub PN-EN 13139, kategorii GT<sub>F</sub>25
- woda - należy stosować wodę odpowiadającą wymaganiom PN-EN-1008 "Woda zarobowa do betonu". Bez badań można stosować wodę wodociągową pitną.
- żwir odpowiadający wymaganiom PN-EN 12620

## 3. SPRZĘT

### 3.1. Ogólne wymagania dotyczące sprzętu

Ogólne wymagania dotyczące sprzętu podano w ST D-M-00.00.00 „Wymagania ogólne” pkt 3.



### 3.2. Sprzęt do ustawiania obrzeży

Roboty wykonuje się ręcznie przy zastosowaniu drobnego sprzętu pomocniczego.

## 4. TRANSPORT

### 4.1. Ogólne wymagania dotyczące transportu

Ogólne wymagania dotyczące transportu podano w ST D-M-00.00.00 „Wymagania ogólne” pkt 4.

### 4.2. Transport wyrobów budowlanych (materiałów)

**4.2.1 Obrzeża betonowe** - transport i składowanie na miejscu wbudowania zgodnie z BN-80/6775-03 arkusz 1 „Prefabrykaty budowlane z betonu. Elementy nawierzchni dróg, ulic, parkingów i torowisk tramwajowych. Wspólne wymagania i badania”.

Obrzeża mogą być przewożone po osiągnięciu przez beton min. 0,7 wytrzymałości projektowanej. W czasie transportu winny być zabezpieczone przed przemieszczaniem i uszkodzeniem.

**4.2.2. Piasek** na podsypkę piaskową pod obrzeża betonowe i do zaprawy cementowo-piaskowej oraz żwir do betonu transportowany może być dowolnymi środkami transportu (wskazane - samowładowcze środki transportu) zaakceptowanymi przez Inżyniera.

**4.2.3. Cement** do zaprawy cementowo-piaskowej transportowany będzie środkami transportu przewidzianymi do przewożenia tego typu materiałów.

### 4.2.4. Beton na ławę z oporem

Beton na ławę z oporem transportowany będzie dowolnymi środkami przeznaczonymi do przewożenia wytworzonego betonu.

Czas transportu nie może przekraczać jednej godziny.

## 5. WYKONANIE ROBÓT

### 5.1. Ogólne warunki wykonania robót

Ogólne warunki wykonania robót podano w ST D-M.00.00.00 „Wymagania ogólne”.

### 5.2 Zakres wykonywanych robót

#### 5.2.1 Zakup i transport wyrobów przewidzianych do wykonania robót według pkt. 2 niniejszej STWiORB.

Miejsca pozyskania niezbędnych wyrobów muszą uzyskać akceptację Inżyniera. Transport wyrobów na miejsce wbudowania opisano w pkt. 4 niniejszej STWiORB.

#### 5.2.2 Wyznaczenie geodezyjne odcinków ustawiania obrzeży betonowych

Wykonawca wyznacza i stabilizuje sytuacyjnie i wysokościowo punkty niezbędne do wykonania robót.

#### 5.2.3 Wykonanie koryta gruntowego (wykopu) pod obrzeża betonowe na ławie i podsypce cementowo-piaskowej

Powyższe roboty wykonane będą ręcznie.

Dopuszczalne odchylenia głębokości koryta wynoszą  $\pm 1$  cm.

#### 5.2.4 Wykonanie ławy betonowej

Wykonanie ławy betonowej z oporem polega na rozścieleniu dowiezionego betonu oraz odpowiednim jego zagęszczeniu. Wykonana ława wraz z oporem po zagęszczeniu betonu powinna odpowiadać wymiarami oraz kształtem rysunkowi w „Katalogu Powtarzalnych Elementów Drogowych” i rysunkom w Dokumentacji Projektowej, przy czym należy stosować co 50 m szczeliny dylatacyjne gr. 2cm wypełnione bitumiczną masą zalewową.

Ława betonowa wymaga jej polewania przez 7 dni z częstotliwością zapewniającą utrzymanie jej w stanie wilgotnym.

#### 5.2.5 Wykonanie podsypki piaskowej i osadzenie obrzeża betonowego

Podsypka pod obrzeża wykonana będzie ręcznie. Wykonanie podsypki polega na rozścieleniu na ławie warstwy mieszanki piasku i cementu o grubości 3cm.

Szerokość spoin nie powinna przekraczać 1cm.

Odchylenia obrzeża w planie mogą wynosić do  $\pm 5$ cm

Odchylenia wysokościowe obrzeży mogą wynosić do  $\pm 1$ cm.

Wbudowane obrzeża należy obsypać gruntem od strony zewnętrznej i starannie ubić

#### 5.2.6 Wypełnienie spoin między obrzeżami zaprawą cementowo-piaskową

Spoiny między obrzeżami po oczyszczeniu należy wypełnić zaprawą cementowo-piaskową, w stosunku 1:2 na pełną głębokość.

## 6. KONTROLA JAKOŚCI ROBÓT

### 6.1. Ogólne zasady kontroli jakości robót

Ogólne zasady kontroli jakości robót podano w ST D-M-00.00.00 „Wymagania ogólne” pkt 6.

### 6.2. Badania przed przystąpieniem do robót

Przed przystąpieniem do robót Wykonawca powinien wykonać badania materiałów przeznaczonych do ustawiania betonowych obrzeży chodnikowych i przedstawić wyniki tych badań Inżynierowi do akceptacji.

Sprawdzenie wyglądu zewnętrznego należy przeprowadzić na podstawie oględzin elementu przez pomiar i policzenie uszkodzeń występujących na powierzchniach i krawędziach elementu. Pomiar długości i głębokości uszkodzeń należy wykonać za pomocą przymiaru stalowego lub suwmiarki z dokładnością do 1 mm, zgodnie z ustaleniami PN-B-10021.

Sprawdzenie kształtu i wymiarów elementów należy przeprowadzić z dokładnością do 1 mm przy użyciu suwmiarki



oraz przymiaru stalowego lub taśmy. Sprawdzenie kątów prostych w narożach elementów wykonuje się przez przyłożenie kątownika do badanego naroża i zmierzenia odchyłek z dokładnością do 1 mm. Badania pozostałych materiałów powinny obejmować wszystkie właściwości określone w normach podanych dla odpowiednich materiałów wymienionych w pkt 2.

### 6.3. Badania w czasie robót

W czasie robót należy sprawdzać wykonanie:

- a) koryta pod podsypkę (ławę) - zgodnie z wymaganiami pkt 5,
- b) ustawienia betonowego obrzeża chodnikowego - zgodnie z wymaganiami pkt 5, przy dopuszczalnych odchyleniach:
  - linii obrzeża w planie, które może wynosić  $\pm 2$  cm na każde 100 m długości obrzeża,
  - niwelety górnej płaszczyzny obrzeża, które może wynosić  $\pm 1$  cm na każde 100 m długości obrzeża,
  - wypełnienia spoin, sprawdzane co 10 metrów, które powinny wykazywać całkowite wypełnienie badanej spoiny na pełną głębokość.

## 7. OBMIAR ROBÓT

### 7.1. Ogólne zasady obmiaru robót.

Ogólne zasady obmiaru robót podano w ST D-M-00.00.00 „Wymagania ogólne” pkt 7.

### 7.2. Jednostka obmiarowa.

Jednostką obmiarową jest m (metr) ustawionego betonowego obrzeża chodnikowego.

## 8. ODBIÓR ROBÓT.

### 8.1. Ogólne zasady odbioru robót

Ogólne zasady odbioru robót podano w ST D-M-00.00.00 „Wymagania ogólne” pkt 8.

Roboty uznaje się za wykonane zgodnie z dokumentacją projektową, ST i wymaganiami Inżyniera, jeżeli wszystkie pomiary i badania z zachowaniem tolerancji wg pkt 6 dały wyniki pozytywne.

### 8.2. Odbiór robót zanikających i ulegających zakryciu

Odbiorowi robót zanikających i ulegających zakryciu podlegają:

- wykonane koryta,
- wykonana podsypka.

## 9. PODSTAWA PŁATNOŚCI

### 9.1. Ogólne ustalenia dotyczące podstawy płatności

Ogólne ustalenia dotyczące podstawy płatności podano w ST D-M-00.00.00 „Wymagania ogólne” pkt 9.

Płatność za metr ustawionego obrzeża na podstawie obmiaru i atestów producenta materiałów oraz oceny jakości wykonanych robót.

### 9.2. Cena jednostki obmiarowej

Cena wykonania 1m obrzeża obejmuje:

- prace pomiarowe i roboty przygotowawcze,
- zakup i dostarczenie wyrobów budowlanych i materiałów przewidzianych do wykonania robót,
- zakup i dostarczenie wszystkich niezbędnych składników produkcji,
- wytyczenia obrzeża,
- oznakowanie robót prowadzonych w pasie drogowym,
- wykonanie koryta,
- wykonanie i rozebranie deskowania ławy,
- wykonanie ławy betonowej z pielęgnacją,
- wykonanie podsypki cementowo-piaskowej,
- ustawienie obrzeży betonowych,
- wypełnienie spoin między obrzeżami,
- zasypanie zewnętrznej strony obrzeża z zagęszczeniem,
- uporządkowanie miejsca prowadzenia robót,
- wykonanie badań i pomiarów wymaganych przez zapisy STWiORB.

## 10. PRZEPISY ZWIĄZANE

Katalog Szczegółów Drogowych Ulic, Placów i Parków Miejskich - Centrum Techniki Budownictwa Komunalnego. BN-80/6775-03 Prefabrykaty budowlane z betonu. Elementy nawierzchni dróg, ulic, parkingów i torowisk tramwajowych. Wspólne wymagania i badania.

PN-EN 1340:2004 Krawężniki betonowe. Wymagania i metody badań

BN-77/8931-12 Drogi samochodowe. Oznaczenie wskaźnika zagęszczenia gruntu.

PN-EN 13242:2004 Kruszywa do niezwiązanych i hydraulicznie związanych materiałów stosowanych w obiektach budowlanych i budownictwie drogowym

PN-EN 197-1:2002 Cement. Część 1: Skład, wymagania i kryteria zgodności dotyczące cementów powszechnego użytku.

PN-EN 1008:2004

Woda zarobowa do betonu. Specyfikacja pobierania próbek, badanie i ocena przydatności wody zarobowej do betonu, w tym wody odzyskanej z procesów produkcji betonu

**SPECYFIKACJA TECHNICZNA**  
**D-08.02.01**  
**Chodnik z płyt chodnikowych betonowych**  
**[ CPV – 45 233 142-6 ]**

## 1. WSTĘP

### 1.1. Przedmiot OST.

Przedmiotem niniejszej Specyfikacji Technicznej Wykonania i Odbioru Robót Budowlanych są wymagania dotyczące wykonania i odbioru robót związanych z ustawieniem obrzeży betonowych w ramach odtworzenia nawierzchni drogowej dla przebudowy kanalizacji deszczowej w ul. Królewskiej Tamy w Gliwicach.

### 1.2. Zakres stosowania OST

Ogólna specyfikacja techniczna (OST) stanowi obowiązującą podstawę opracowania szczegółowej specyfikacji technicznej (SST) stosowanej jako dokument przetargowy i kontraktowy przy zleceniu i realizacji robót na drogach krajowych i wojewódzkich.

Zaleca się wykorzystanie OST przy zleceniu robót na drogach miejskich i gminnych.

### 1.3. Zakres robót objętych OST

Ustalenia zawarte w niniejszej specyfikacji dotyczą zasad prowadzenia robót związanych z wykonaniem chodnika:

- z płyt chodnikowych betonowych 35 x 35 cm,
- z płyt chodnikowych betonowych 50 x 50 cm.

### 1.4. Określenia podstawowe

**1.4.1.** Płyty chodnikowe betonowe - prefabrykowane płyty betonowe przeznaczone do budowy chodników dla pieszych.

**1.4.2.** Pozostałe określenia podstawowe są zgodne z obowiązującymi, odpowiednimi polskimi normami i z definicjami i z definicjami podanymi w OST D-M-00.00.00 „Wymagania ogólne” pkt 1.4.

### 1.5. Ogólne wymagania dotyczące robót

Ogólne wymagania dotyczące robót podano w OST D-M-00.00.00 „Wymagania ogólne” pkt 1.5.

## 2. MATERIAŁY

### 2.1. Ogólne wymagania dotyczące materiałów

Ogólne wymagania dotyczące materiałów, ich pozyskiwania i składowania, podano w OST D-M-00.00.00 „Wymagania ogólne” pkt 2.

### 2.2. Płyty chodnikowe betonowe - klasyfikacja

#### 2.2.1. Rodzaje

W zależności od wymiarów i kształtu, rozróżnia się następujące rodzaje płyt chodnikowych betonowych:

- A - płyta normalna kwadratowa,
- B - płyta połówkowa,
- C - płyta infuła,
- D - płyta narożnikowa ścięta,
- E - płyta narożnikowa kwadratowa.

#### 2.2.2. Odmiany

W zależności od technologii produkcji płyty rozróżnia się odmiany:

- płyta jednowarstwowa - 1,
- płyta dwuwarstwowa - 2.

#### 2.2.3. Gatunki

W zależności od dopuszczalnych wielkości i liczby uszkodzeń oraz odchyłek wymiarowych rozróżnia się gatunki płyt:

- gatunek I - G1,
- gatunek II - G2.

Płyty chodnikowe betonowe powinny odpowiadać wymaganiom BN-80/6775-03/01 [7] i BN-80/6775-03/03 [8].

Przykład oznaczenia płyty chodnikowej normalnej połówkowej (B) jednowarstwowej (1) o wymiarach 35 x 17,5 cm gat. I:

Płyta chodnikowa B-1 35/17,5 BN-80/6775-03/03 [8].

Co najmniej co 50-ta płyta na stronie nie narażonej na ścieranie powinna mieć podany w sposób trwały: znak wytwórni, symbole elementu, datę produkcji i znak kontroli odbiorczej.

### 2.3. Płyty chodnikowe betonowe - wymagania techniczne

#### 2.3.1. Kształt i wymiary

Kształt płyt chodnikowych betonowych podano na rys. 1, a wymiary płyt podano w tablicy 1.

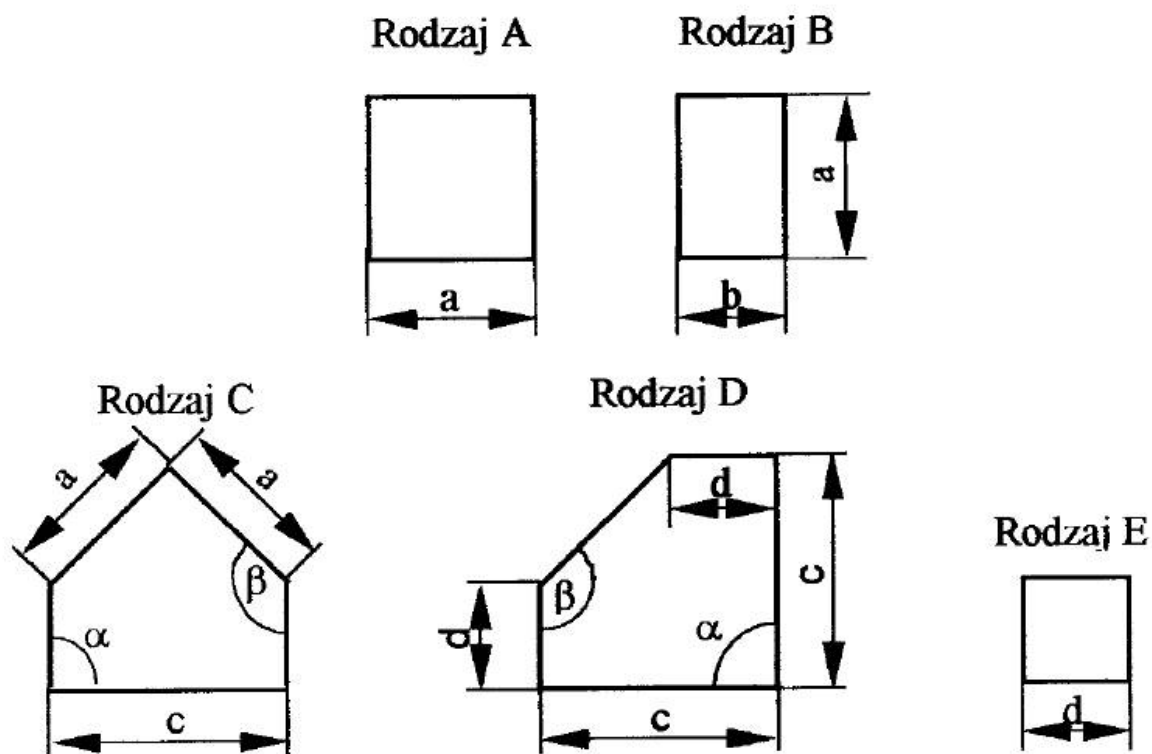

Rysunek 1. Rodzaje płyt chodnikowych betonowych

Tablica 1. Wymiary płyt chodnikowych betonowych

Rodzaj płyty	Wymiary płyt, cm				Grubość płyty $h$ , cm
	a	b	c	d	
A	$\frac{35}{50}$	-	-	-	min 5  max 7
B	$\frac{35}{50}$	$\frac{17,5}{25}$	-	-	
C	35	-	49,7	25	
D	-	-	49,7	25	
E	-	-	-	25	

Dopuszczalne odchyłki wymiarów płyt chodnikowych betonowych podano w tablicy 2.

Tablica 2. Dopuszczalne odchyłki wymiarów płyt chodnikowych betonowych

Rodzaje wymiaru	Dopuszczalne odchyłki, mm	
	Gatunek I	Gatunek II
a, b, c, d, h	$\pm 2$	$\pm 3$

### 2.3.2. Dopuszczalne wady i uszkodzenia

Dopuszczalne wady i uszkodzenia powierzchni i krawędzi płyt chodnikowych betonowych podano w tablicy 3.

Tablica 3. Dopuszczalne wady i uszkodzenia

Rodzaj wad i uszkodzeń płyt chodnikowych betonowych		Dopuszczalna wielkość wad i uszkodzeń	
		Gatunek 1	Gatunek 2
Wklęsłość lub wypukłość powierzchni i krawędzi, mm		2	3
Szczerby i uszkodzenia krawędzi i naroży	ograniczających powierzchnie górne (ścieralne), mm	niedopuszczalne	
	ograniczających pozostałe powierzchnie:		
	- liczba max	2	2
	- długość, mm, max	20	40
	- głębokość, mm, max	6	10

### 2.3.3. Składowanie

Płyty chodnikowe betonowe powinny być składowane rębem, płaszczyznami górnymi ku sobie, na podłożu wyrównanym i odwodnionym. Płyty powinny być posegregowane według rodzajów, odmian i gatunków. Płyty należy ustawiać na podkładkach drewnianych oraz zabezpieczać krawędzie przed uszkodzeniem przekładkami drewnianymi.

### 2.3.4. Beton i jego składniki

#### 2.3.4.1. Beton do produkcji płyt chodnikowych

Do produkcji płyt chodnikowych betonowych jednowarstwowych należy stosować beton klasy B 25 i B 30.

W przypadku płyt dwuwarstwowych, górna (ścieralna) warstwa płyt powinna być wykonana z betonu klasy B 30.

#### 2.3.4.2. Cement

Do produkcji płyt chodnikowych betonowych należy stosować cement portlandzki klasy nie niższej niż „32,5” wg PN-B-19701 [4].

Przechowywanie cementu powinno być zgodne z BN-88/6731-08 [6].

#### 2.3.4.3. Kruszywo do betonu

Kruszywo do betonu powinno odpowiadać wymaganiom PN-B-06712 [2].

#### 2.3.4.4. Woda

Woda powinna być odmiany „1” i odpowiadać wymaganiom PN-B-32250 [5].

### 2.5. Materiały na podsypkę i do zapraw

Cement na podsypkę i do zaprawy powinien być cementem portlandzkim klasy „32,5”, odpowiadający wymaganiom PN-B-19701 [4].

Piasek na podsypkę powinien odpowiadać wymaganiom PN-B-06712 [2], a do zaprawy cementowo-piaskowej PN-B-06711 [1].

Woda powinna być odmiany „1” i odpowiadać wymaganiom PN-B-32250 [5].

## 3. SPRZĘT

### 3.1. Ogólne wymagania dotyczące sprzętu

Ogólne wymagania dotyczące sprzętu podano w OST D-M-00.00.00 „Wymagania ogólne” pkt .3.

### 3.2. Sprzęt do wykonania chodników

Roboty wykonuje się ręcznie przy zastosowaniu sprzętu pomocniczego:

- betoniarek do wytwarzania betonu i zapraw oraz przygotowania podsypki cementowo-piaskowej,
- wibratorów płytowych, ubijaków ręcznych lub mechanicznych.

## 4. TRANSPORT

### 4.1. Ogólne wymagania dotyczące transportu

Ogólne wymagania dotyczące transportu podano w OST D-M-00.00.00 „Wymagania ogólne” pkt 4.

### 4.2. Transport płyt chodnikowych

Płyty chodnikowe betonowe mogą być przewożone dowolnymi środkami transportu po osiągnięciu przez beton wytrzymałości minimum 0,7 wytrzymałości projektowanej.

Płyty powinny być zabezpieczone przed przemieszczeniem się i uszkodzeniami w czasie transportu, a górna ich warstwa nie powinna wystawać poza ściany środka transportu więcej niż 1/3 wysokości tej płyty.

#### 4.3. Transport pozostałych materiałów

Transport pozostałych materiałów, stosowanych do wykonania chodnika z płyt chodnikowych betonowych, podano w OST D-08.01.01 „Krawężniki betonowe” pkt 4.3.

### 5. WYKONANIE ROBÓT

#### 5.1. Ogólne zasady wykonania robót

Ogólne zasady wykonania robót podano w OST D-M-00.00.00 „Wymagania ogólne” pkt 5.

#### 5.2. Koryto pod chodnik

Koryto wykonane w podłożu z gruntu rodzimego lub nasypowego powinno być wyprofilowane zgodnie z projektowanymi spadkami podłużnymi i poprzecznymi chodnika oraz zgodnie z wymaganiami podanymi w OST D-04.01.01 „Koryto wraz z profilowaniem i zagęszczeniem podłoża”. Wskaźnik zagęszczenia koryta nie może być mniejszy od 0,97 według normalnej metody Proctora.

#### 5.3. Podsypka

Grubość podsypki po zagęszczeniu powinna zawierać się w granicach od 3 do 5 cm. Podsypka powinna być zwilżona wodą, zagęszczona i wyprofilowana.

#### 5.4. Warstwa odsączająca

Jeżeli w dokumentacji projektowej przewidziana jest warstwa odsączająca pod chodnikiem, to jej wykonanie powinno być zgodne z warunkami określonymi w OST D-04.02.01 „Warstwy odsączające i odcinające”.

#### 5.5. Układanie chodnika z płyt chodnikowych betonowych

Płyty przy krawężnikach należy układać w taki sposób, aby ich górna krawędź znajdowała się powyżej górnej krawędzi krawężnika.

Przy urządzeniach naziemnych uzbrojenia podziemnego płyty odpowiednio docięte należy układać w jednym poziomie, regulując wysokość urządzeń naziemnych do poziomu chodnika.

Płyty chodnikowe układane przy urządzeniach naziemnych uzbrojenia podziemnego należy zalać zaprawą cementowo-piaskową.

Płyty należy układać zgodnie ze wzorem wskazanym w dokumentacji projektowej.

Płyty na łukach o promieniu ponad 30 m należy tak układać, aby spoiny rozszerzały się wachlarzowo. Płyty mogą być przycinane.

Płyty na łukach o promieniu do 30 m powinny być układane w odcinkach prostych, łączących się przy użyciu trójkątów lub trapezów wykonanych z płyt odpowiednio docinanych. Wielkość trójkątów dostosować należy do szerokości chodnika i promienia łuku.

#### 5.6. Spoiny

Szerokość spoin na odcinkach prostych nie powinna przekraczać 0,8 cm.

Szerokość spoin na łukach nie powinna być większa niż 3 cm.

Spoiny pomiędzy płytami po oczyszczeniu powinny być zamulone piaskiem na pełną grubość płyty lub wypełnione zaprawą cementowo-piaskową.

#### 5.7. Pielęgnacja chodnika

Chodnik, którego spoiny wypełnione są zaprawą cementową, należy pokryć warstwą piasku grubości od 1,0 do 1,5 cm. Piasek należy zwilżyć wodą i utrzymywać w stanie wilgotnym w ciągu 10 dni.

### 6. KONTROLA JAKOŚCI ROBÓT

#### 6.1. Ogólne zasady kontroli jakości robót

Ogólne zasady kontroli jakości robót podano w OST D-M-00.00.00 „Wymagania ogólne” pkt 6.

#### 6.2. Badania przed przystąpieniem do robót

Przed przystąpieniem do robót Wykonawca powinien wykonać badania materiałów przeznaczonych do budowy chodnika i przedstawić wyniki tych badań Inżynierowi do akceptacji.

##### 6.2.1. Badania płyt chodnikowych

Sprawdzenie wyglądu zewnętrznego należy przeprowadzić na podstawie oględzin elementu przez pomiar i policzenie uszkodzeń występujących na powierzchniach i krawędziach elementu, dopuszczalne wady i uszkodzenia podano w tablicy 3. Pomiary długości i głębokości uszkodzeń należy wykonać za pomocą przymiaru stalowego lub suwmiarki z dokładnością do 1 mm, zgodnie z ustaleniami PN-B-10021 [3].

Sprawdzenie kształtu i wymiarów elementów należy przeprowadzić z dokładnością do 1 mm przy użyciu suwmiarki oraz przymiaru stalowego lub taśmy, dopuszczalne odchyłki podano w tablicy 2. Sprawdzenie kątów prostych w narożach elementów wykonuje się przez przyłożenie kątownika do badanego naroża i zmierzenia odchyłek z dokładnością do 1 mm.

Pozostałe badania płyt chodnikowych należy wykonać zgodnie z wymaganiami podanymi w BN-80/6775-03/01 [7] i BN-80/6775-03/03 [8].

##### 6.2.2. Badania pozostałych materiałów

Badania pozostałych materiałów stosowanych do wykonania chodnika z płyt betonowych powinny obejmować wszystkie właściwości, określone w normach podanych dla odpowiednich materiałów wg pkt 2.

#### 6.3. Badania w czasie robót

##### 6.3.1. Sprawdzenie podłoża

Sprawdzenie podłoża polega na stwierdzeniu zgodności z dokumentacją projektową i odpowiednimi SST. Dopuszczalne tolerancje wynoszą dla:

- głębokości koryta:
  - szerokości do 3 m: +/-1 cm,
  - szerokości powyżej 3 m: +/- 2cm,
- szerokości koryta: +/- 5 cm.

#### **6.3.2. Sprawdzenie podsypki**

Sprawdzenie podsypki w zakresie grubości i wymaganych spadków poprzecznych i podłużnych polega na stwierdzeniu zgodności z dokumentacją projektową oraz pkt 5.3 niniejszej OST. Dopuszczalne odchylenia w grubości podsypki nie mogą przekraczać +/- 1 cm.

#### **6.3.3. Sprawdzenie wykonania chodnika**

Sprawdzenie prawidłowości wykonania chodnika polega na stwierdzeniu zgodności wykonania z dokumentacją projektową oraz wymaganiami pkt 5.5 niniejszej OST.

Sprawdzenie konstrukcji chodnika przeprowadzać należy w następujący sposób: na każde 200 m<sup>2</sup> chodnika z płyt betonowych należy zdjąć 2 płyty w dowolnym miejscu i zmierzyć grubość podsypki oraz sprawdzić układ płyt chodnika.

### **6.4. Sprawdzenie cech geometrycznych chodnika**

#### **6.4.1. Sprawdzenie równości chodnika**

Sprawdzenie równości przeprowadzać należy łąką co najmniej raz na każde 150 do 300 m<sup>2</sup> ułożonego chodnika i w miejscach wątpliwych, jednak nie rzadziej niż co 50 m chodnika. Dopuszczalny prześwit pod łąką nie powinien przekraczać 1,0 cm.

#### **6.4.2. Sprawdzenie profilu podłużnego**

Sprawdzenie profilu podłużnego przeprowadzać należy za pomocą niwelacji, biorąc pod uwagę punkty charakterystyczne, jednak nie rzadziej niż co 100 m.

Odchylenia od projektowanej niwelety chodnika w punktach załamania niwelety nie mogą przekraczać +/-3 cm.

#### **6.4.3. Sprawdzenie profilu poprzecznego**

Sprawdzenie profilu poprzecznego dokonywać należy szablonem z poziomą, co najmniej raz na każde 150 do 300 m<sup>2</sup> chodnika i w miejscach wątpliwych, jednak nie rzadziej niż co 50 m. Dopuszczalne odchylenia od projektowanego profilu wynoszą +/- 0,3%.

#### **6.4.4. Sprawdzenie równoległości spoin**

Sprawdzenie równoległości spoin należy przeprowadzać za pomocą dwóch sznurów napiętych wzdłuż spoin i przymiaru z podziałką milimetrową. Dopuszczalne odchylenie wynosi +/-1 cm.

#### **6.4.5. Sprawdzenie szerokości i wypełnienia spoin**

Sprawdzenie szerokości spoin należy przeprowadzać przez usunięcie spoin na długości około 10 cm w trzech dowolnych miejscach na każde 200 m<sup>2</sup> chodnika i zmierzenie ich szerokości oraz wypełnienia.

## **7. OBMIAR ROBÓT**

### **7.1. Ogólne zasady obmiaru robót**

Ogólne zasady obmiaru robót podano w OST D-M-00.00.00 „Wymagania ogólne” pkt 7.

### **7.2. Jednostka obmiarowa**

Jednostką obmiarową jest m<sup>2</sup> (metr kwadratowy) wykonanego chodnika z płyt betonowych.

## **8. ODBIÓR ROBÓT**

Ogólne zasady odbioru robót podano w OST D-M-00.00.00 „Wymagania ogólne” pkt 8.

Roboty uznaje się za wykonane zgodnie z dokumentacją projektową, SST i wymaganiami Inżyniera, jeżeli wszystkie pomiary i badania z zachowaniem tolerancji wg pkt 6 dały wyniki pozytywne.

## **9. PODSTAWA PŁATNOŚCI**

### **9.1. Ogólne ustalenia dotyczące podstawy płatności**

Ogólne ustalenia dotyczące podstawy płatności podano w OST D-M-00.00.00 „Wymagania ogólne” pkt 9.

### **9.2. Cena jednostki obmiarowej**

Cena wykonania 1 m<sup>2</sup> chodnika z płyt betonowych obejmuje:

- prace pomiarowe i roboty przygotowawcze,
- dostarczenie materiałów na miejsce wbudowania,
- wykonanie koryta,
- ew. wykonanie warstwy odsączającej,
- rozścielenie podsypki piaskowej lub cementowo-piaskowej wraz z jej przygotowaniem,
- ułożenie płyt,
- wypełnienie spoin piaskiem lub zaprawą cementową,
- pielęgnację przez posypywanie piaskiem i polewanie wodą,
- przeprowadzenie badań i pomiarów wymaganych w specyfikacji technicznej.

## **10. PRZEPISY ZWIĄZANE**

### **10.1. Normy**

1. PN-B-06711 Kruszywo mineralne. Piasek do betonów i zapraw
2. PN-B-06712 Kruszywa mineralne do betonu zwykłego
3. PN-B-10021 Prefabrykaty budowlane z betonu. Metody pomiaru cech geometrycznych
4. PN-B-19701 Cement. Cement powszechnego użytku. Skład, wymagania i ocena zgodności
5. PN-B-32250 Materiały budowlane. Woda do betonów i zapraw
6. BN-88/6731-08 Cement. Transport i przechowywanie

7. BN-80/6775- 03/01 Prefabrykaty budowlane z betonu. Elementy nawierzchni dróg, ulic, parkingów i torowisk tramwajowych. Wspólne wymagania i badania.
8. BN-80/6775- 03/03 Prefabrykaty budowlane z betonu. Elementy nawierzchni dróg, ulic, parkingów i torowisk tramwajowych. Płyty chodnikowe.
9. BN-64/8845-01 Chodniki z płyt betonowych. Warunki techniczne wykonania i odbioru.

#### **10.2. Inne dokumenty**

Nie występują.



# **SPECYFIKACJA TECHNICZNA**

## **D-07.02.01**

**Ścieki z elementów betonowych.**

**[ CPV – 45 233 142-6 ]**

## 1. WSTĘP

### 1.1. Przedmiot ST

Przedmiotem niniejszej Specyfikacji Technicznej są wymagania dotyczące wykonania i odbioru ścieku z brukowych kostek betonowych w ramach odtworzenia nawierzchni drogowej dla przebudowy kanalizacji deszczowej w ul. Królewskiej Tamy w Gliwicach.

### 1.2. Zakres stosowania ST

Specyfikacje Techniczne stanowią część Dokumentów Przetargowych i Umowy i należy je stosować w zleceniu i wykonaniu Robót opisanych w podpunkcie 1.1.

### 1.3. Zakres robót objętych ST

Ustalenia zawarte w niniejszej specyfikacji dotyczą prowadzenia robót przy wykonaniu ścieku z kostki betonowej i obejmują:

- Ułożenie ścieków z jednego rzędu kostki granitowej 16x16x16 cm na podsypce cementowo - piaskowej 1:4 i ławie betonowej z betonu C12/15

### 1.4. Określenia podstawowe

Określenia podane w niniejszej ST są zgodne z odpowiednimi polskimi normami i ST D-M.00.00.00 "Wymagania ogólne".

### 1.5. Ogólne wymagania dotyczące robót

Wykonawca robót jest odpowiedzialny za jakość ich wykonania oraz za zgodność z Dokumentacją Projektową, ST i poleceniami Inżyniera. Ogólne wymagania dotyczące robót podano w ST D-M.00.00.00 "Wymagania ogólne".

## 2. WYROBY BUDOWLANE

### 2.1. Ogólne wymagania dotyczące wyrobów budowlanych

Ogólne wymagania dotyczące wyrobów, ich pozyskiwania i składowania, podano w ST D-M.00.00.00 „Wymagania ogólne”.

Wyrobami stosowanymi przy wykonaniu robót według zasad niniejszej ST są:

**2.2. Betonowa kostka brukowa** - należy stosować betonową kostkę brukową gr. 16 cm odpowiadającą wymaganiom D.05.03.23 „Nawierzchnia z kostki brukowej betonowej”.

### 2.3. Podsypka cementowo - kruszywowa 1:4:

- należy stosować gruboziarnisty kruszywo naturalne 0/8 wg wymagań PN-EN 12522 dla kategorii GA<sub>75</sub>, t<sub>2</sub> i WA<sub>24</sub><sup>2</sup>
- należy stosować cement odpowiadający wymaganiom PN-EN 197-1 "Skład, wymagania i kryteria dotyczące cementów powszechnego użytku" klasy co najmniej 32,5

### 2.4. Zaprawa cementowo - kruszywowa do wypełnienia spoin między kostkami betonowymi:

- należy stosować cement odpowiadający wymaganiom PN-EN 197-1 "Skład, wymagania i kryteria dotyczące cementów powszechnego użytku", klasy min 32,5
- należy stosować piasek kruszywo naturalne 0/2 odpowiadające wymaganiom PN-EN 12522, dla kategorii GA<sub>75</sub>, t<sub>z</sub> i WA<sub>242</sub>
- woda - należy stosować wodę odpowiadającą wymaganiom PN-EN 1008 „Woda zarobowa do betonu”. Bez badania można stosować wodę pitną wodociągową.

### 2.5. Beton na ławę

Ława betonowa pod ściek wykonana będzie z betonu klasy C12/15, odpowiadającemu normie PN-EN 206-1.

## 3. SPRZĘT

### 3.1. Ogólne wymagania dotyczące sprzętu

Ogólne wymagania dotyczące sprzętu podano w ST D-M.00.00.00 „Wymagania ogólne”

**3.2. Betoniarka** - do wytworzenia betonu, mieszanki na podsypkę oraz do wytworzenia zaprawy do wypełnienia spoin między kostkami betonowymi.

Piły tarczowe do cięcia betonu asfaltowego oraz wibratory płytowe, ubijaki ręczne lub mechaniczne.

**3.3. Pozostałe roboty** związane z wykonaniem ścieku z betonowej kostki brukowej wykonane będą ręcznie.

## 4. TRANSPORT

### 4.1. Ogólne wymagania dotyczące transportu

Ogólne wymagania dotyczące transportu podano w ST D-M.00.00.00 „Wymagania ogólne”.

**4.2. Betonowa kostka brukowa** - przewożona może być dowolnymi środkami transportu. Transport i składowanie brukowej kostki betonowej musi odbywać się w sposób zabezpieczający ją przed możliwością uszkodzenia. Kostkę można transportować po osiągnięciu 70% wytrzymałości.

**4.3. Kruszywo** - przewożone będzie dowolnymi środkami transportu samowyladowczego. Podczas transportu i składowania należy zabezpieczyć różne asortymenty przed zanieczyszczeniem i mieszaniem się między sobą.

**4.4. Cement** - przewożony będzie środkami transportu przeznaczonymi do przewożenia tego typu ładunków.

## **5. WYKONANIE ROBÓT**

### **5.1. Ogólne zasady wykonania robót**

Ogólne zasady wykonania robót podano w ST D-M.00.00.00 "Wymagania ogólne".

### **5.2. Zakres wykonywanych robót**

**5.2.1.** Zakup i transport wyrobów przewidzianych ustaleniami niniejszej ST do wykonania powyższych robót. Źródła pozyskania wyrobów muszą uzyskać akceptację Inżyniera.

#### **5.2.2. Oznakowanie prowadzonych robót**

Oznakowanie robót prowadzonych w pasie drogowym należy wykonać zgodnie z projektem tymczasowej organizacji ruchu.

#### **5.2.3. Wytyczenie sytuacyjno - wysokościowe odcinków wykonania ścieku**

Wyznaczenia dodatkowych punktów sytuacyjno - wysokościowych niezbędnych do prawidłowego wykonania robót dokona Wykonawca w oparciu o zastabilizowaną sieć punktów wg projektu budowlanego i wykonawczego.

#### **5.2.4. Wykonanie ławy betonowej pod ściek**

Ławę ścieku przy krawężniku należy wykonać w deskowaniu.

Ława winna być wykonana razem z ławą krawężnika wg. Wymagań STD 08.01.01.

#### **5.2.5. Wykonanie podsypki cementowo - piaskowej**

Podsypkę cementowo - kruszywową należy wykonać z przygotowanej mieszanki cementowo-kruszywowej w proporcji 1:4. Wykonanie podsypki polega na ręcznym rozścieleniu mieszanki na wykonanej ławie betonowej jak w KPED - karta 03.12.

#### **5.2.6. Wykonanie ścieku z kostki brukowej betonowej**

Roboty związane z wykonaniem ścieku winny być wykonane przy temperaturze otoczenia nie niższej niż 5 stopni Celsjusza. Roboty wykonane będą ręcznie przy użyciu narzędzi brukarskich. Przy wykonywaniu ścieku należy bezwzględnie przestrzegać zaprojektowanych spadków podłużnych i dopuszczalnej szerokości spoin 5mm. Kostkę należy układać na zagęszczonej podsypce.

#### **5.2.7. Wypełnienie spoin podłużnych i poprzecznych.**

Spoiny po oczyszczeniu należy wypełnić zaprawą cementowo - piaskową, przy użyciu 300 kg cementu na 1 m<sup>3</sup> piasku. Spoiny winny być wypełnione zaprawą na całej wysokości kostki.

Ściek w okresie 7 dni należy pielęgnować przez pokrycie warstwą piasku i zwilżanie wodą. Po zakończeniu pielęgnacji piasek należy usunąć.

## **6. KONTROLA JAKOŚCI ROBÓT**

### **6.1. Ogólne zasady kontroli jakości robót**

Ogólne zasady kontroli jakości robót podano w ST D.00.00.00. "Wymagania ogólne".

### **6.2. Badania przed przystąpieniem do robót**

Przed przystąpieniem do robót Wykonawca powinien:

- uzyskać wymagane dokumenty, dopuszczające wyroby budowlane do obrotu i powszechnego stosowania (oznakowaniu CE z wymaganymi informacjami, deklaracją właściwości użytkowych),
- wykonać badania właściwości materiałów przeznaczonych do wykonania robót, określone w pkt 2,
- sprawdzić cechy zewnętrzne gotowych wyrobów.

Wszystkie dokumenty oraz wyniki badań Wykonawca przedstawia Inżynierowi do akceptacji.

### **6.3. Kontrola wykonania ścieku** polega na bieżącej ocenie zgodności z Dokumentacją Projektową.

Przy wykonaniu ścieku badaniu podlegają :

- a) niweleta ścieku, która może się różnić od projektowanej o  $\pm 1$  cm – pomiar co 20m, a na łukach poziomych co 10m w powiązaniu z krawędzią jezdni,
- b) równość podłużna sprawdzana w dwóch dowolnie wybranych punktach na każde 100m długości, która może wykazywać prześwit nie większy niż 8 mm pomiędzy powierzchnią a ławą czterometrową,
- c) wypełnieni spoin co 10m – wymagane jest całkowite jej wypełnienie,
- d) grubość podsypki sprawdzana co 100m, może się różnić od projektowanej o  $\pm 1$  cm.

## **7. OBMIAR ROBÓT**

### **7.1. Ogólne zasady obmiaru robót**

Ogólne zasady obmiaru podano w ST D-M.00.00.00."Wymagania ogólne".

### **7.2. Jednostka obmiarowa.**

Jednostką obmiaru jest m (metr) wykonanego ścieku zgodnie z Dokumentacją Projektową i pomiarem w terenie.

## 8. ODBIÓR ROBÓT

Ogólne zasady odbioru robót podano w ST D-M.00.00.00."Wymagania ogólne".

Roboty uznaje się za wykonane zgodnie z dokumentacją projektową, ST i wymaganiami Inżyniera, jeżeli wszystkie pomiary i badania z zachowaniem tolerancji wg pkt.6 dały czynniki pozytywne.

Odbiorowi robót zanikających i ulegających zakryciu podlegają koryta, ława betonowa i podsypka.

## 9. PODSTAWA PŁATNOŚCI

### 9.1. Ogólne ustalenia dotyczące podstawy płatności.

Ogólne ustalenia dotyczące podstawy płatności podano w ST D.00.00.00."Wymagania ogólne".

### 9.2. Cena jednostki obmiarowej

Cena wykonania robót obejmuje:

- prace pomiarowe oraz przygotowawcze,
- zakup i transport wyrobów budowlanych oraz materiałów przewidzianych do wykonania robót na miejsce wbudowania,
- oznakowanie robót prowadzonych w pasie drogowym,
- oczyszczenie kostki betonowej z rozbiórek
- wyznaczenie sytuacyjno-wysokościowe odcinków wykonywanego ścieku,
- wykonanie koryta,
- wykonanie ławy betonowej,
- pielęgnacja betonu ław i ścieku,
- wykonanie podsypki,
- wykonanie ścieku z dwóch rzędów z kostki,
- wypełnienie spoin zaprawą,
- wykonanie i wypełnienie szczelin dylatacyjnych,
- uporządkowanie miejsc prowadzenia robót,
- przeprowadzenie niezbędnych badań i pomiarów,
- wykonanie oraz rozebranie deskowania ławy,
- uporządkowanie miejsca robót.

## 10. PRZEPISY ZWIĄZANE

- Katalog Powtarzalnych Elementów Drogowych. Centralne Biuro Projektowo Badawcze Dróg i Mostów w Warszawie,

PN-EN 197-1	Cement. Skład, wymagania i kryteria zgodności dotyczące cementów powszechnego użytku.
PN-EN 13242	Kruszywa do niezwiązanych i związanych hydraulicznie materiałów stosowanych w obiektach budowlanych i budownictwie drogowym,
PN-EN 12620	Kruszywa do betonu,
PN-EN 1008	Woda zarobowa do betonu,
PN-EN 206-1	Beton. Część 1.Wymagania, właściwości, produkcja i zgodność,
PN-EN 934-2	Domieszki do betonu,
PN-EN 934-2/A1	Zmiana,
PN-EN 1338	Betonowe kostki brukowe,
PN-EN 14188-1	Wymagania wobec zalew drogowych na gorąco
PN-EN 14188-2	Wymagania wobec zalew drogowych na zimno

**SPECYFIKACJA TECHNICZNA**  
**D.05.03.01a**  
**Nawierzchnia z kostki kamiennej.**

**[ CPV – 45 232 400-6 ]**

## 1. WSTĘP

### 1.1. Przedmiot ST

Przedmiotem niniejszej Specyfikacji Technicznej ST są wymagania dotyczące wykonania i odbioru robót związanych z wykonywaniem nawierzchni z kostki kamiennej w ramach odtworzenia nawierzchni drogowej dla przebudowy kanalizacji deszczowej w ul. Królewskiej Tamy w Gliwicach.

### 1.2. Zakres Stosowania ST

Specyfikacja Techniczna (ST) jest stosowana jako dokument przetargowy i kontraktowy przy zlecaniu i realizacji robót wymienionych w p. 1.1.

### 1.3. Zakres robót objętych ST

Ustalenia zawarte w niniejszej specyfikacji dotyczą zasad prowadzenia robót związanych z wykonaniem nawierzchni kostkowych i obejmuje wykonanie:

- Wykonanie nawierzchni zatok autobusowych z kostki granitowej gr. 20 cm na podsypce cementowo – piaskowej 1:4 grubości 3 cm

### 1.4. Określenia podstawowe

**1.4.1.** Nawierzchnia twarda ulepszona - nawierzchnia bezpylna i dostatecznie równa, przystosowana do szybkiego ruchu samochodowego.

**1.4.2.** Nawierzchnia kostkowa - nawierzchnia, której warstwa ścieralna jest wykonana z kostek kamiennych.

**1.4.3.** Pozostałe określenia podstawowe są zgodne z obowiązującymi, odpowiednimi polskimi normami i z definicjami podanymi w ST D-M-00.00.00 „Wymagania ogólne” pkt 1.4.

### 1.5. Ogólne wymagania dotyczące robót

Ogólne wymagania dotyczące robót podano w ST D-M-00.00.00 „Wymagania ogólne” pkt 1.5.

## 2. MATERIAŁY

### 2.1. Ogólne wymagania dotyczące materiałów

Ogólne wymagania dotyczące materiałów, ich pozyskiwania i składowania, podano w ST D-M-00.00.00 „Wymagania ogólne” pkt 2.

### 2.2. Kamienna kostka drogowa – należy przyjąć parametry jak dla kostki regularnej klasy I i gatunku 1.

#### 2.2.1. Klasyfikacja

Kamienna kostka drogowa wg PN-B-11100 jest stosowana do budowy nawierzchni z kostki kamiennej wg PN-S-06100 oraz do budowy nawierzchni z kostki kamiennej nieregularnej wg PN-S-96026.

W zależności od kształtów rozróżnia się trzy typy kostki:

- regularną,
- rzędową,
- nieregularną.

Rozróżnia się dwa rodzaje kostki regularnej: normalną i łącznikową.

W zależności od jakości surowca skalnego użytego do wyrobu kostki rozróżnia się dwie klasy kostki: I, II.

W zależności od dokładności wykonania rozróżnia się trzy gatunki kostki: 1, 2, 3.

W zależności od wymiaru zasadniczego - wysokości kostki, rozróżnia się następujące wielkości (cm):

- kostka regularna i rzędowa - 12, 14, 16 i 18,
- kostka nieregularna - 5, 6, 8 i 10.

#### 2.2.2. Wymagania

Surowcem do wyrobu kostki kamiennej są skały magmowe, osadowe i przeobrażone. Wymagane cechy fizyczne i wytrzymałościowe przedstawia tablica 1.

**Tablica 1. Wymagane cechy fizyczne i wytrzymałościowe dla kostki kamiennej**

Lp.	Cechy fizyczne i wytrzymałościowe	Klasa		Badania według
		I	II	
1	Wytrzymałość na ściskanie w stanie powietrzno-suchym, MPa, nie mniej niż	160	120	PN-B-04110
2	Ścieralność na tarczy Boehmego, w centymetrach, nie więcej niż	0,2	0,4	PN-B-04111
3	Wytrzymałość na uderzenie (zwięzłość), liczba uderzeń, nie mniej niż	12	8	PN-B-04115
4	Nasiąkliwość wodą, w %, nie więcej niż	0,5	1,0	PN-B-04101
5	Odporność na zamrażanie	nie bada się	całkowita	PN-B-04102

#### 2.2.3. Kształt i wymiary kostki regularnej

Kostka regularna normalna powinna mieć kształt sześcianu.

Kostka regularna łącznikowa powinna mieć kształt prostopadłościanu.

Kształt kostki regularnej normalnej i łącznikowej przedstawia rysunek 1.

A - normalna B - łącznikowa

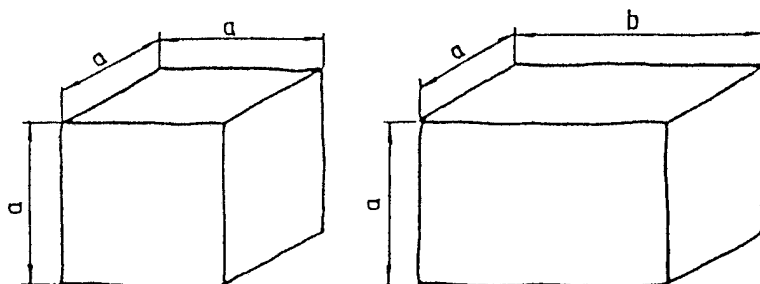

Rysunek 1. Kształt kostki regularnej normalnej i łącznikowej

Wymagania dotyczące wymiarów kostki regularnej normalnej i łącznikowej przedstawia tablica 2.

Tablica 2. Wymiary kostki regularnej normalnej i łącznikowej oraz dopuszczalne odchyłki

Wyszczególnienie	Wielkość (cm)				Dopuszczalne odchyłki dla gatunku (cm)		
	12	14	16	18	1	2	3
Wymiar a	12	14	16	18	± 0,5	± 0,7	± 1,0
Wymiar b	18	21	24	27	± 0,7	± 1,0	± 1,2
Stosunek pola powierzchni dolnej (stopki) do górnej (czoła), nie mniejszy niż	-	-	-	-	1,0	0,8	0,7
Nierówności powierzchni górnej (czoła), nie większe niż	-	-	-	-	± 0,4	± 0,4	± 0,6
Wypukłość powierzchni bocznej, nie większa niż	-	-	-	-	0,4	0,8	0,8
Nierówność powierzchni dolnej (stopki), nie większa niż	-	-	-	-	± 0,4	nie bada się	
Pęknięcia kostki	-	-	-	-	niedopuszczalne		

Krawędzie co najmniej jednej powierzchni kostki gatunku 1 powinny być bez uszkodzeń. Pozostałe krawędzie kostki mogą mieć uszkodzenie długości nie większej niż pół wymiaru wysokości kostki (a), natomiast łączna ich długość nie powinna przekraczać wymiaru wysokości kostki (a).

Kostki gatunku 2 i 3 mogą mieć uszkodzenia krawędzi powierzchni czołowej o długości nie większej niż pół wymiaru wysokości kostki (a), natomiast łączna ich długość nie powinna przekraczać wielkości wymiaru wysokości kostki (a). Uszkodzenia którekolwiek z naroży kostki gatunku 1 i naroży powierzchni górnej (czoła) kostki gatunku 2 i 3 są niedopuszczalne.

Szerokość lub głębokość uszkodzenia krawędzi lub naroży nie powinna być większa niż 0,6 cm.

#### 2.2.4. Kształt i wymiary kostki rzędowej

Kostka rzędowa powinna mieć kształt zbliżony do prostopadłościanu o równoległej powierzchni dolnej do górnej. Cała bryła kostki powinna mieścić się w prostopadłościanie zbudowanym na powierzchni górnej jako podstawie.

Kształt kostki rzędowej przedstawia rysunek 2.

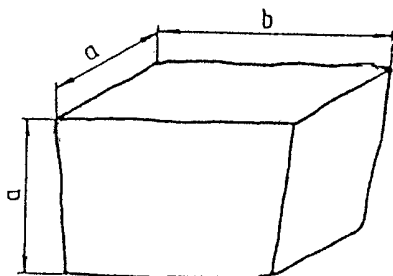

Rysunek 2. Kształt kostki rzędowej

Wymagania dotyczące wymiarów kostki rzędowej przedstawia tablica 3.

Uszkodzenia krawędzi i naroży kostki powinny być nie większe niż podane dla gatunku 2 i 3 kostki regularnej.

Szerokość lub głębokość uszkodzenia krawędzi lub naroży nie powinna być większa niż 0,6 cm.

**Tablica 3. Wymiary kostki rzędowej oraz dopuszczalne odchyłki**

Wyszczególnienie	Wielkość (cm)				Dopuszczalne odchyłki dla gatunku (cm)		
	12	14	16	18	1	2	3
Wymiar a	12	14	16	18	± 0,5	± 0,7	± 1,0
Wymiar b	od 12 do 24	od 14 do 28	od 16 do 32	od 18 do 36	-	-	-
Stosunek pola powierzchni dolnej (stopki) do górnej (czoła), nie mniej niż	-	-	-	-	0,8	0,7	0,6
Nierówności powierzchni górnej (czoła), nie większe niż	-	-	-	-	± 0,4	± 0,6	± 0,8
Pęknięcia kostki	-	-	-	-	niedopuszczalne		

**2.2.5. Kształt i wymiary kostki nieregularnej**

Kostka nieregularna powinna mieć kształt zbliżony do prostopadłościanu. Kształt kostki nieregularnej przedstawia rysunek 3.

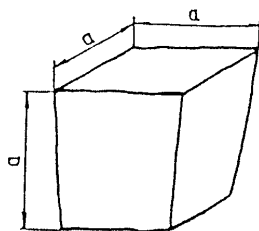

Rysunek 3. Kształt kostki nieregularnej

Wymagania dotyczące wymiarów kostki nieregularnej przedstawia tablica 4.

Uszkodzenie krawędzi powierzchni górnej (czoła) oraz ich szerokość i głębokość nie powinny być większe niż podane dla gatunku 2 i 3 kostki regularnej.

Dopuszcza się uszkodzenie jednego naroża powierzchni górnej kostki o głębokości nie większej niż 0,6 cm.

**Tablica 4. Wymiary kostki nieregularnej oraz dopuszczalne odchyłki**

Wyszczególnienie	Wielkość (cm)				Dopuszczalne odchyłki dla gatunku		
	5	6	8	10	1	2	3
Wymiar a	5	6	8	10	± 1,0	± 1,0	± 1,0
Stosunek pola powierzchni dolnej (stopki) do górnej (czoła), w cm, nie mniejszy niż	-	-	-	-	0,7	0,6	0,5
Nierówności powierzchni górnej (czoła), w cm, nie większe niż	-	-	-	-	± 0,4	± 0,6	± 0,8
Wypukłość powierzchni bocznej, w cm, nie większa niż	-	-	-	-	0,6	0,6	0,8
Odchyłki od kąta prostego krawędzi powierzchni górnej (czoła), w stopniach, nie większe niż	-	-	-	-	± 6	± 8	± 10
Odchylenie od równoległości płaszczyzny powierzchni dolnej w stosunku do górnej, w stopniach, nie większe niż	-	-	-	-	± 6	± 8	± 10

**2.3. Cement**

Cement stosowany do podsypki i wypełnienia spoin powinien być cementem portlandzkim klasy 32,5, odpowiadający wymaganiom PN-EN 197-1:2002 Cement. Część 1: Skład, wymagania i kryteria zgodności dotyczące cementu powszechnego użytku.

Transport i przechowywanie cementu powinny być zgodne z BN-88/6731-08.



## 2.4. Kruszywo

Kruszywo na podsypkę i do wypełniania spoin powinno odpowiadać wymaganiom normy PN-EN 1242 Kruszywa do niezwiązanych i hydraulicznie związanych materiałów stosowanych w obiektach budowlanych i budownictwie drogowym.

Na podsypkę stosuje się mieszankę kruszywa naturalnego o frakcji od 0 do 8 mm, a do zaprawy cementowo-piaskowej o frakcji od 0 do 4 mm.

Zawartość pyłów w kruszywie na podsypkę cementowo-żwirową i do zaprawy cementowo-piaskowej nie może przekraczać 3%, a na podsypkę żwirową - 8%.

Kruszywo należy przechowywać w warunkach zabezpieczających je przed zanieczyszczeniem oraz zmieszaniem z kruszywami innych klas, gatunków, frakcji (grupy frakcji).

Pozostałe wymagania i badania wg PN-B-06712.

## 2.5. Woda

Woda stosowana do podsypki i zaprawy cementowo-piaskowej, powinna odpowiadać wymaganiom PN-EN 1008 Woda zarobowa do betonu.

Powinna to być woda „odmiany 1”.

Badania wody należy wykonywać:

- w przypadku nowego źródła poboru wody,
- w przypadku podejrzeń dotyczących zmiany parametrów wody, np. zmętnienia, zapachu, barwy.

## 2.6. Masa zalewowa

Masa zalewowa do wypełniania spoin i szczelin dylatacyjnych w nawierzchniach z kostki kamiennej powinna być stosowana na gorąco i odpowiadać wymaganiom normy BN-74/6771-04 lub aprobaty technicznej.

## 3. SPRZĘT

### 3.1. Ogólne wymagania dotyczące sprzętu

Ogólne wymagania dotyczące sprzętu podano w ST D-M-00.00.00 „Wymagania ogólne” pkt 3.

### 3.2. Sprzęt do wykonania nawierzchni z kostki kamiennej

Wykonawca przystępujący do wykonania nawierzchni z kostek kamiennych powinien wykazać się możliwością korzystania z następującego sprzętu:

- betoniarki, do wytwarzania betonu i zapraw oraz przygotowywania podsypki cementowo-piaskowej,
- ubijaków ręcznych i mechanicznych, do ubijania kostki,
- wibratorów płytowych i lekkich walców wibracyjnych, do ubijania kostki po pierwszym ubiciu ręcznym.

## 4. TRANSPORT

### 4.1. Ogólne wymagania dotyczące transportu

Ogólne wymagania dotyczące transportu podano w ST D-M-00.00.00 „Wymagania ogólne” pkt 4.

### 4.2. Transport materiałów

#### 4.2.1. Transport kostek kamiennych

Kostki kamienne przewozi się dowolnymi środkami transportowymi.

Kostkę regularną i rzędowną należy układać na podłodze obok siebie tak, aby wypełniła całą powierzchnię środka transportowego. Na tak ułożonej warstwie należy bezpośrednio układać następne warstwy.

Kostkę nieregularną przewozi się luźno usypaną. Ładowanie ręczne kostek regularnych i rzędownych powinno być wykonywane bez rzucania. Przy użyciu przenośników taśmowych, kostki regularne i rzędowne powinny być podawane i odbierane ręcznie.

Kostkę regularną i rzędowną należy ustawiać w stosy. Kostkę nieregularną można składować w przyzmacz.

Wysokość stosu lub przyzmacz nie powinna przekraczać 1 m.

#### 4.2.2. Transport kruszywa

Kruszywo można przewozić dowolnymi środkami transportowymi w warunkach zabezpieczających je przed rozsypywaniem i zanieczyszczeniem.

## 5. WYKONANIE ROBÓT

### 5.1. Ogólne zasady wykonania robót

Ogólne zasady wykonania robót podano w ST D-M-00.00.00 „Wymagania ogólne” pkt 5.

### 5.2. Podsypka

Do wykonania nawierzchni z kostki kamiennej stosować należy podsypkę cementowo-piaskową 1:4 grubości 3 cm. Współczynnik wodnocementowy dla podsypki cementowo-piaskowej powinien wynosić od 0,20 do 0,25, a wytrzymałość na ścislenie  $R_7 = 10$  MPa,  $R_{28} = 14$  MPa.

### 5.3. Układanie nawierzchni z kostki kamiennej

#### 5.3.1. Układanie kostki

Kostkę można układać w różne desenie (deseń ustali Inżynier):

- deseń rzędowny prosty, który uzyskuje się przez układanie kostki rzędami prostokątnymi do osi drogi,

-deseń rzędowy ukośny, który otrzymuje się przez układanie kostki rzędami pod kątem 45° do osi drogi,  
-deseń w jodełkę, który otrzymuje się przez układanie kostki pod kątem 45° w przeciwnie strony na każdej połowie jezdni,

-deseń łukowy, który otrzymuje się przez układanie kostki w kształcie łuku lub innych krzywych.

Deseń nawierzchni z kostki kamiennej nieregularnej powinien być dostosowany do wielkości kostki. Przy różnych wymiarach kostki, zaleca się układanie jej w formie desena łukowego, który poza tym nie wymaga przycinania kostek przy krawężnikach.

Szerokość spoin między kostkami nie powinna przekraczać 12 mm. Spoiny w sąsiednich rzędach powinny się mijać co najmniej o 1/4 szerokości kostki.

Kostka użyta do układania nawierzchni powinna być jednego gatunku i z jednego rodzaju skał. Dla rozgraniczenia kierunków ruchu na jezdni, powinien być ułożony pas podłużny z jednego lub dwóch rzędów kostek o odmiennym kolorze.

### 5.3.2. Szczeliny dylatacyjne

Szczeliny dylatacyjne poprzeczne należy stosować w nawierzchniach z kostki na zaprawie cementowej w odległości od 10 do 15 m oraz w takich miejscach, w których występuje dylatacja podbudowy lub zmiana sztywności podłoża. Szczeliny podłużne należy stosować przy ściekach na jezdniach wszelkich szerokości oraz pośrodku jezdni, jeżeli szerokość jej przekracza 10 m lub w przypadku układania nawierzchni połową szerokości jezdni.

Przy układaniu nawierzchni z kostki na podbudowie betonowej - na podsypce cementowo-żwirowej z zalaniem spoin zaprawą cementowo-piaskową, szczeliny dylatacyjne warstwy jezdnej należy wykonywać nad szczelinami podbudowy. Szerokość szczelin dylatacyjnych powinna wynosić od 8 do 12 mm.

### 5.3.3. Warunki przystąpienia do robót

Kostkę na zaprawie cementowo-piaskowej i cementowo-żwirowej można układać bez środków ochronnych przed mrozem, jeżeli temperatura otoczenia jest +5°C lub wyższa. Nie należy układać kostki w temperaturze 0°C lub niższej. Jeżeli w ciągu dnia temperatura utrzymuje się w granicach od 0 do +5°C, a w nocy spodziewane są przymrozki, kostkę należy zabezpieczyć przez nakrycie materiałem o złym przewodnictwie cieplnym. Świeżo wykonaną nawierzchnię na podsypce cementowo-żwirowej należy chronić w sposób podany w PN-B-06251.

### 5.3.4. Ubijanie kostki

Sposób ubijania kostki powinien być dostosowany do rodzaju podsypki oraz materiału do wypełnienia spoin.

a) Kostkę na podsypce żwirowej lub piaskowej przy wypełnieniu spoin żwirem lub piaskiem należy ubijać trzykrotnie.

Pierwsze ubicie ma na celu osadzenie kostek w podsypce i wypełnienie dolnych części spoin materiałem z podsypki. Obniżenie kostki w czasie pierwszego ubijania powinno wynosić od 1,5 do 2,0 cm.

Ułożoną nawierzchnię z kostki zasypuje się mieszaniną piasku i żwiru o uziarnieniu od 0 do 4 mm, polewa wodą i szczotkami wprowadza się kruszywo w spoiny. Po wypełnieniu spoin trzeba nawierzchnię oczyścić szczotkami, aby każda kostka była widoczna, po czym należy przystąpić do ubijania.

Ubijanie kostek wykonuje się ubijakami stalowymi o ciężarze około 30 kg, uderzając ubijakiem każdą kostkę oddzielnie. Ubijanie w przekroju poprzecznym prowadzi się od krawężnika do środka jezdni.

Drugie ubicie należy poprzedzić uzupełnieniem spoin i poleć wodą.

Trzecie ubicie ma na celu doprowadzenie nawierzchni kostkowej do wymaganego przekroju poprzecznego i podłużnego jezdni. Zamiast trzeciego ubijania można stosować wałowanie walcem o masie do 10 t - najpierw w kierunku podłużnym, postępując od krawężników w kierunku osi, a następnie w kierunku poprzecznym.

b) Kostkę na podsypce żwirowo-cementowej przy wypełnianiu spoin zaprawą cementowo-piaskową, należy ubijać dwukrotnie.

Pierwsze mocne ubicie powinno nastąpić przed zalaniem spoin i spowodować obniżenie kostek do wymaganej niwelety.

Drugie - lekkie ubicie, ma na celu doprowadzenie ubijanej powierzchni kostek do wymaganego przekroju poprzecznego jezdni. Drugi ubicie następuje bezpośrednio po zalaniu spoin zaprawą cementowo-piaskową. Zamiast drugiego ubijania można stosować wibratory płytowe lub lekkie walce wibracyjne.

c) Kostkę na podsypce żwirowej przy wypełnieniu spoin masą zalewową należy ubijać trzykrotnie. Spoiny zalewa się po całkowitym trzykrotnym ubiciu nawierzchni.

Kostki, które pękają podczas ubijania powinny być wymienione na całe. Ostatni rząd kostek na zakończenie działki roboczej, przy ubijaniu należy zabezpieczyć przed przesunięciem za pomocą np. belki drewnianej umocowanej szpilkami stalowymi w podłożu.

### 5.3.5. Wypełnienie spoin

Zaprawę cementowo-piaskową można stosować przy nawierzchniach z kostki każdego typu układanej na podsypce cementowo-żwirowej. Bitumiczną masę zalewową należy stosować przy nawierzchniach z kostki nieregularnej układanej na podsypce bitumiczno-żwirowej, żwirowej lub piaskowej. Wypełnienie spoin piaskiem można stosować przy nawierzchniach z kostki nieregularnej układanej na podsypce żwirowej lub piaskowej.

Wypełnienie spoin zaprawą cementowo-piaskową powinno być wykonane z zachowaniem następujących wymagań:

-piasek powinien odpowiadać wymaganiom wg pkt 2.5,

-cement powinien odpowiadać wymaganiom wg pkt 2.4,

-wytrzymałość zaprawy na ścislenie powinna wynosić nie mniej niż 30 MPa,

-przed rozpoczęciem zalewania kostka powinna być oczyszczona i dobrze zwilżona wodą z dodatkiem 1% cementu w stosunku objętościowym,

-głębokość wypełnienia spoin zaprawą cementowo-piaskową powinna wynosić około 5 cm,

-zaprawa cementowo-piaskowa powinna całkowicie wypełnić spoiny i tworzyć monolit z kostką.

Wypełnienie spoin masą zalewową powinno być wykonane z zachowaniem następujących wymagań:

-masa zalewowa powinna odpowiadać wymaganiom wg pkt 2.7,

- spoiny przed zalaniem masą zalewową powinny być suche i dokładnie oczyszczone na głębokość około 5 cm,
  - bezpośrednio przed zalaniem masa powinna być podgrzana do temperatury od 150 do 180°C,
  - masa powinna dokładnie wypełniać spoiny i wykazywać dobrą przyczepność do kostek.
- Wypełnianie spoin przez zamulanie piaskiem powinno być wykonane z zachowaniem następujących wymagań:
- piasek powinien odpowiadać wymaganiom wg pkt 2.5,
  - w czasie zamulania piasek powinien być obficie polewany wodą, aby wypełnił całkowicie spoiny.

#### **5.4. Pielęgnacja nawierzchni**

Sposób pielęgnacji nawierzchni zależy od rodzaju wypełnienia spoin i od rodzaju podsypki.

Pielęgnacja nawierzchni kostkowej, której spoiny są wypełnione zaprawą cementowo-piaskową polega na polaniu nawierzchni wodą w kilka godzin po zalaniu spoin i utrzymaniu jej w stałej wilgotności przez okres jednej doby.

Następnie nawierzchnię należy przykryć piaskiem i utrzymywać w stałej wilgotności przez okres 7 dni. Po upływie od 2 do 3 tygodni - w zależności od warunków atmosferycznych, nawierzchnię należy oczyścić dokładnie z piasku i można oddać do ruchu.

Nawierzchnia kostkowa, której spoiny zostały wypełnione masą zalewową, może być oddana do ruchu bezpośrednio po wykonaniu, bez czynności pielęgnacyjnych.

Nawierzchnia kostkowa, której spoiny zostały wypełnione piaskiem i pokryte warstwą piasku, można oddać natychmiast do ruchu. Piasek podczas ruchu wypełnia spoiny i po kilku dniach pielęgnację nawierzchni można uznać za ukończoną.

### **6. KONTROLA JAKOŚCI ROBÓT**

#### **6.1. Ogólne zasady kontroli jakości robót**

Ogólne zasady kontroli jakości robót podano w ST D-M-00.00.00 „Wymagania ogólne” pkt 6.

#### **6.2. Badania przed przystąpieniem do robót**

Rodzaj i zakres badań dla kostek kamiennych powinien być zgodny z wymaganiami wg PN-B-11100.

Badanie zwykle obejmuje sprawdzenie cech zewnętrznych i dopuszczalnych odchyłek. Badanie pełne obejmuje zakres badania zwykłego oraz sprawdzenie cech fizycznych i wytrzymałościowych.

Badania pozostałych materiałów stosowanych do wykonania nawierzchni z kostek kamiennych, powinny obejmować wszystkie właściwości, które zostały określone w normach podanych dla odpowiednich materiałów wg pkt 2.

#### **6.3. Badania w czasie robót**

##### **6.3.1. Sprawdzenie podsypki**

Sprawdzenie podsypki polega na stwierdzeniu jej zgodności z dokumentacją projektową oraz z wymaganiami określonymi w p. 5.

##### **6.3.2. Badanie prawidłowości układania kostki**

Badanie prawidłowości układania kostki polega na:

- zmierzeniu szerokości spoin oraz powiązania spoin,
- zbadaniu rodzaju i gatunku użytej kostki,
- sprawdzeniu prawidłowości wykonania szczelin dylatacyjnych.

Sprawdzenie wiązania kostki wykonuje się wrywkowo w kilku miejscach przez oględziny nawierzchni i określenie czy wiązanie odpowiada wymaganiom wg p. 5.

Ubicie kostki sprawdza się przez swobodne jednokrotne opuszczenie z wysokości 15 cm ubijaka o masie 25 kg na poszczególne kostki. Pod wpływem takiego uderzenia osiadanie kostek nie powinno być dostrzegane.

##### **6.3.3. Sprawdzenie wypełnienia spoin**

Badanie prawidłowości wypełnienia spoin polega na sprawdzeniu zgodności z wymaganiami zawartymi w p. 5.

Sprawdzenie wypełnienia spoin wykonuje się co najmniej w pięciu dowolnie obranych miejscach na każdym kilometrze przez wykruszenie zaprawy na długości około 10 cm i zmierzenie głębokości wypełnienia spoiny zaprawą, a przy zaprawie cementowo-piaskowej i masie zalewowej - również przez sprawdzenie przyczepności zaprawy lub masy zalewowej do kostki.

#### **6.4. Sprawdzenie cech geometrycznych nawierzchni**

##### **6.4.1. Równość**

Nierówności podłużne nawierzchni należy mierzyć 4-metrową łata lub planografem, zgodnie z normą BN-68/8931-04.

Nierówności podłużne nawierzchni nie powinny przekraczać 1,0 cm.

##### **6.4.2. Spadki poprzeczne**

Spadki poprzeczne nawierzchni powinny być zgodne z dokumentacją projektową z tolerancją  $\pm 0,5\%$ .

##### **6.4.3. Rzędne wysokościowe**

Różnice pomiędzy rzędnymi wykonanej nawierzchni i rzędnymi projektowanymi nie powinny przekraczać +1 cm i -2 cm.

##### **6.4.4. Ukształtowanie osi**

Oś nawierzchni w planie nie może być przesunięta w stosunku do osi projektowanej o więcej niż  $\pm 5$  cm.

##### **6.4.5. Szerokość nawierzchni**

Szerokość nawierzchni nie może różnić się od szerokości projektowanej o więcej niż  $\pm 5$  cm.

##### **6.4.6. Grubość podsypki**

Dopuszczalne odchyłki od projektowanej grubości podsypki nie powinny przekraczać  $\pm 1,0$  cm.

##### **6.4.7. Częstotliwość oraz zakres badań i pomiarów**

Częstotliwość oraz zakres badań i pomiarów wykonanej nawierzchni z kostek kamiennych przedstawiono w tablicy 5.

**Tablica 5. Częstotliwość i zakres badań cech geometrycznych nawierzchni**

Lp.	Wyszczególnienie badań i pomiarów	Minimalna częstotliwość badań i pomiarów
1	Spadki poprzeczne	10 razy na 1 km i w charakterystycznych punktach niwelety
2	Rzędne wysokościowe	10 razy na 1 km i w charakterystycznych punktach niwelety
3	Ukształtowanie osi w planie	10 razy na 1 km i w charakterystycznych punktach niwelety
4	Szerokość nawierzchni	10 razy na 1 km
5	Grubość podsypki	10 razy na 1 km

## 7. OBMIAR ROBÓT

### 7.1. Ogólne zasady obmiaru robót

Ogólne zasady obmiaru robót podano w ST D-M-00.00.00 „Wymagania ogólne” pkt 7.

### 7.2. Jednostka obmiarowa

Jednostką obmiarową jest m<sup>2</sup> (metr kwadratowy) wykonanej nawierzchni z kostki kamiennej.

## 8. ODBIÓR ROBÓT

### 8.1. Ogólne zasady odbioru robót

Ogólne zasady odbioru robót podano w ST D-M-00.00.00 „Wymagania ogólne” pkt 8. Roboty uznaje się za wykonane zgodnie z dokumentacją projektową, ST i wymaganiami Inżyniera, jeżeli wszystkie pomiary i badania z zachowaniem tolerancji według pkt 6 dały wyniki pozytywne.

### 8.2. Odbiór robót zanikających i ulegających zakryciu

Roboty związane z wykonaniem podsypki należą do robót ulegających zakryciu. Zasady ich odbioru są określone w ST D-M-00.00.00 „Wymagania ogólne” pkt 8.2.

## 9. PODSTAWA PŁATNOŚCI

### 9.1. Ogólne ustalenia dotyczące podstawy płatności

Ogólne ustalenia dotyczące podstawy płatności podano w ST D-M-00.00.00 „Wymagania ogólne” pkt 9.

### 9.2. Cena jednostki obmiarowej

Cena wykonania 1 m<sup>2</sup> nawierzchni z kostki kamiennej obejmuje:

- prace pomiarowe i roboty przygotowawcze,
- oznakowanie robót,
- dostarczenie i przesortowanie materiałów,
- wykonanie podsypki,
- ułożenie i ubicie kostki,
- wypełnienie spoin,
- pielęgnację nawierzchni,
- przeprowadzenie badań i pomiarów wymaganych w specyfikacji technicznej.

## 10. PRZEPISY ZWIĄZANE

### 10.1. Normy

PN-EN 196-1:1996	Metody badania cementu. Oznaczanie wytrzymałości
PN-EN 196-2:1996	Metody badania cementu. Analiza chemiczna cementu
PN-EN 196-3:1996	Metody badania cementu. Oznaczanie czasu wiązania i stałości objętości
PN-EN 196-6:1996	Metody badania cementu. Oznaczanie stopnia zmielenia
PN-EN 197-1:2002	Cement. Część 1: Skład, wymagania i kryteria zgodności dotyczące cementu powszechnego użytku
PN-EN 206-1:2000	Beton. Część 1: Wymagania, właściwości, produkcja i zgodność
PN-EN 480-11:2000	Domieszki do betonu, zaprawy i zaczynu. Metody badań. Oznaczanie charakterystyki porów powietrznych w stwardniałym betonie
PN-EN 934-2:1999	Domieszki do betonu, zaprawy i zaczynu. Domieszki do betonu. Definicje i wymagania
PN-EN206-1	Beton Część I Wymagania właściwości produkcja i zgodność
PN-B-06714-15:1991	Kruszywa mineralne. Badania. Oznaczanie składu ziarnowego

---

PN-B-06714-37:1980	Kruszywa mineralne. Badania. Oznaczanie rozpadu krzemianowego
PN-B-06714-39: 1978	Kruszywa mineralne. Badania. Oznaczanie rozpadu żelazawego
PN-EN 13242	Kruszywa do niezwiązanych i związanych hydraulicznie materiałów stosowanych w obiektach budowlanych i budownictwie drogowym
PN-EN 1008	Woda zarobowa do betonu
PN-P-01715 : 1985	Włókniny. Zestawienie wskaźników technologicznych i użytkowych oraz metod badań
PN-S-96013 : 1997	Drogi samochodowe. Podbudowa z chudego betonu. Wymagania i badania
PN-S-96014 : 1997	Drogi samochodowe i lotniskowe. Podbudowa z betonu cementowego pod nawierzchnię ulepszoną.
BN-88/6731-08	Cement. Transport i przechowywanie
BN-8/8931-04	Drogi samochodowe. Pomiar równości nawierzchni planografem i łątą.

# **SPECYFIKACJA TECHNICZNA**

**D.05.03.11**

**Frezowanie nawierzchni asfaltowej na zimno.**

**[ CPV – 45 232 400-6]**

## **1. WSTĘP**

### **1.1. Przedmiot ST**

Przedmiotem niniejszej Specyfikacji Technicznej są wymagania dotyczące wykonania i odbioru robót związanych z frezowaniem nawierzchni asfaltowych na zimno wykonane w ramach odtworzenia nawierzchni drogowej dla przebudowy kanalizacji deszczowej w ul. Królewskiej Tamy w Gliwicach.

### **1.2. Zakres stosowania ST**

Specyfikacja Techniczna jest stosowana jako dokument przetargowy i kontraktowy przy zleceniu i realizacji robót wymienionych w punkcie 1.1.

### **1.3. Zakres robót objętych ST**

Ustalenia zawarte w niniejszej specyfikacji dotyczą zasad prowadzenia robót związanych z frezowaniem nawierzchni asfaltowych na zimno i obejmują wykonanie:

- frezowanie istniejącej nawierzchni gr. 6 cm (średnio) z odwiezieniem destruktu na hałdę na składowisko

Wykonawcy

### **1.4. Określenia podstawowe**

**1.4.1.** Recykling nawierzchni asfaltowej - powtórne użycie mieszanki mineralno-asfaltowej odzyskanej z nawierzchni.

**1.4.2.** Frezowanie nawierzchni asfaltowej na zimno - kontrolowany proces skrawania górnej warstwy nawierzchni asfaltowej, bez jej ogrzania, na określoną głębokość.

**1.4.3.** Pozostałe określenia są zgodne z obowiązującymi, odpowiednimi polskimi normami i z definicjami podanymi w ST D-M-00.00.00 „Wymagania ogólne” pkt 1.4.

### **1.5. Ogólne wymagania dotyczące robót**

Ogólne wymagania dotyczące robót podano w ST D-M-00.00.00 „Wymagania ogólne” pkt 1.5.

## **2. MATERIAŁY**

Nie występują.

## **3. SPRZĘT**

### **3.1. Ogólne wymagania dotyczące sprzętu**

Ogólne wymagania dotyczące sprzętu podano w ST D-M-00.00.00 „Wymagania ogólne” pkt 3.

### **3.2. Sprzęt do frezowania**

Należy stosować frezarki drogowe umożliwiające frezowanie nawierzchni asfaltowej na zimno na określoną głębokość.

Frezarka powinna być sterowana elektronicznie i zapewniać zachowanie wymaganej równości oraz pochyłeń poprzecznych i podłużnych powierzchni po frezowaniu. Do małych robót (naprawy części jezdni) Inżynier może dopuścić frezarki sterowane mechanicznie.

Szerokość bębna frezującego powinna być dobrana zależnie od zakresu robót. Przy lokalnych naprawach szerokość bębna może być dostosowana do szerokości skrawanych elementów nawierzchni. Przy frezowaniu całej jezdni szerokość bębna skrawającego powinna być co najmniej równa 1200 m.

Przy dużych robotach frezarki muszą być wyposażone w przenośnik sfrezowanego materiału, podający go z jezdni na środki transportu.

Przy frezowaniu warstw asfaltowych na głębokość ponad 50 mm, z przeznaczeniem odzyskanego materiału do recyklingu na gorąco w otaczarce, zaleca się frezowanie współbieżne, tzn. takie, w którym kierunek obrotów bębna skrawającego jest zgodny z kierunkiem ruchu frezarki. Za zgodą Inżyniera może być dopuszczone frezowanie przeciwbieżne, tzn. takie, w którym kierunek obrotów bębna skrawającego jest przeciwny do kierunku ruchu frezarki. Przy pracach prowadzonych w terenie zabudowanym frezarki muszą, a poza nimi powinny, być zaopatrzone w systemy odpylania. Za zgodą Inżyniera można dopuścić frezarki bez tego systemu:

- a) na drogach zamiejskich w obszarach niezabudowanych,
- b) na drogach miejskich, przy małym zakresie robót.

Wykonawca może używać tylko frezarki zaakceptowane przez Inżyniera. Wykonawca powinien przedstawić dane techniczne frezarek, a w przypadkach jakichkolwiek wątpliwości przeprowadzić demonstrację pracy frezarki, na własny koszt.

## **4. TRANSPORT**

### **4.1. Ogólne wymagania dotyczące transportu**

Ogólne wymagania dotyczące transportu podano w ST D-M-00.00.00 „Wymagania ogólne” pkt 4.

### **4.2. Transport sfrezowanego materiału**

Transport sfrezowanego materiału powinien być tak zorganizowany, aby zapewnić pracę frezarki bez postojów. Materiał może być wywożony dowolnymi środkami transportowymi.

## **5. WYKONANIE ROBÓT**

### **5.1. Ogólne zasady wykonania robót**

Ogólne zasady wykonania robót podano w ST D-M-00.00.00 „Wymagania ogólne” pkt 5.

## 5.2. Wykonanie frezowania

Nawierzchnia powinna być frezowana do głębokości, szerokości i pochyłeń zgodnych z dokumentacją projektową i ST.

Jeżeli frezowana nawierzchnia ma być oddana do ruchu bez ułożenia nowej warstwy ścieralnej, to jej tekstura powinna być jednorodna, złożona z nieciągłych prążków podłużnych lub innych form geometrycznych, gwarantujących równość, szorstkość i estetyczny wygląd.

Jeżeli ruch drogowy ma być dopuszczony po sfrezowanej części jezdni, to wówczas, ze względów bezpieczeństwa należy spełnić następujące warunki:

- należy usunąć ścięty materiał i oczyścić nawierzchnię,
- przy frezowaniu poszczególnych pasów ruchu, wysokość podłużnych pionowych krawędzi nie może przekraczać 40 mm,
- przy lokalnych naprawach polegających na sfrezowaniu nawierzchni przy linii krawężnika (ścieku) dopuszcza się większy uskok niż określono w pkt b), ale przy głębokości większej od 75 mm wymaga on specjalnego oznakowania,
- krawędzie poprzeczne na zakończenie dnia roboczego powinny być klinowo ścięte.

## 5.3. Frezowanie warstwy ścieralnej przed ułożeniem nowej warstwy lub warstw asfaltowych

Do frezowania należy użyć frezarek sterowanych elektronicznie, względem ustalonego poziomu odniesienia, zachowując spadki poprzeczne i niweletę drogi. Nawierzchnia powinna być sfrezowana na głębokość projektowaną z dokładnością  $\pm 5$  mm.

## 6. KONTROLA JAKOŚCI ROBÓT

### 6.1. Ogólne zasady kontroli jakości robót

Ogólne zasady kontroli jakości robót podano w ST D-M-00.00.00 „Wymagania ogólne” pkt 6.

### 6.2. Częstotliwość oraz zakres pomiarów kontrolnych

#### 6.2.1. Minimalna częstotliwość pomiarów

Częstotliwość oraz zakres pomiarów dla nawierzchni frezowanej na zimno podano w tablicy.

#### Częstotliwość oraz zakres pomiarów kontrolnych nawierzchni frezowanej na zimno

Lp.	Właściwość nawierzchni	Minimalna częstotliwość pomiarów
1	Równość podłużna	łata 4-metrową co 20 metrów
2	Równość poprzeczna	łata 4-metrową co 20 metrów
3	Spadki poprzeczne	co 50 m
4	Szerokość frezowania	co 50 m
5	Głębokość frezowania	na bieżąco, według ST

#### 6.2.2. Równość nawierzchni

Nierówności powierzchni po frezowaniu mierzone łata 4-metrową zgodnie z BN-68/8931-04 nie powinny przekraczać 6 mm.

#### 6.2.3. Spadki poprzeczne

Spadki poprzeczne nawierzchni po frezowaniu powinny być zgodne z dokumentacją projektową, z tolerancją  $\pm 0,5\%$ .

#### 6.2.4. Szerokość frezowania

Szerokość frezowania powinna odpowiadać szerokości określonej w dokumentacji projektowej z dokładnością  $\pm 5$  cm.

#### 6.2.5. Głębokość frezowania

Głębokość frezowania powinna odpowiadać głębokości określonej w dokumentacji projektowej z dokładnością  $\pm 5$  mm.

Powyższe ustalenia dotyczące dokładności frezowania nie dotyczą wyburzenia kilku lub wszystkich warstw nawierzchni przy naprawach kapitalnych. W takim przypadku wymagania powinny być określone w ST w dostosowaniu do potrzeb wynikających z przyjętej technologii naprawy.

## 7. OBMIAR ROBÓT

### 7.1. Ogólne zasady obmiaru robót

Ogólne zasady obmiaru robót podano w ST D-M-00.00.00 „Wymagania ogólne” pkt7.

### 7.2. Jednostka obmiarowa

Jednostką obmiarową jest  $m^2$  (metr kwadratowy).

## 8. ODBIÓR ROBÓT

Ogólne zasady odbioru robót podano w ST D-M-00.00.00 „Wymagania ogólne” pkt8. Roboty uznaje się za wykonane zgodnie z dokumentacją projektową, ST i wymaganiami Inżyniera, jeżeli wszystkie pomiary i badania z zachowaniem tolerancji wg pkt 6 dały wyniki pozytywne.



## **9. PODSTAWA PŁATNOŚCI**

### **9.1. Ogólne ustalenia dotyczące podstawy płatności**

Ogólne ustalenia dotyczące podstawy płatności podano w ST D-M-00.00.00 „Wymagania ogólne” pkt 9. Płatność za 1 m<sup>2</sup> sfrezowanej warstwy nawierzchni należy przyjmować zgodnie z obmiarem i oceną jakości wykonanych robót na podstawie wyników pomiarów i badań laboratoryjnych.

### **9.2. Cena jednostki obmiarowej**

Cena wykonania 1 m<sup>2</sup> frezowania na zimno nawierzchni asfaltowej obejmuje:

- prace pomiarowe,
- oznakowanie robót,
- frezowanie istniejącej nawierzchni bitumicznej,
- załadunek i transport destruktu z frezowania,
- składowanie w przyzmach wraz z zabezpieczeniem,
- oczyszczenie miejsca robót,
- transport sfrezowanego materiału na hałdę na składowisko Zamawiającego,
- przeprowadzenie pomiarów wymaganych w specyfikacji technicznej.

## **10. PRZEPISY ZWIĄZANE**

BN-68/8931-04 Drogi samochodowe. Pomiar równości nawierzchni planografem i łata.

# **SPECYFIKACJA TECHNICZNA**

**D.06.01.01**

**Umocnienie powierzchni poboczy i skarp.**

**[ CPV – 45 232 400-6]**

## 1. WSTĘP

### 1.1. Przedmiot ST

Przedmiotem niniejszej Specyfikacji Technicznej (ST) są wymagania dotyczące wykonania i odbioru robót związanych z wykonaniem umocnień poboczy i skarp w ramach odtworzenia nawierzchni drogowej dla przebudowy kanalizacji deszczowej w ul. Królewskiej Tamy w Gliwicach.

### 1.2. Zakres stosowania ST

Specyfikacja Techniczna jest stosowana jako dokument przetargowy i kontraktowy przy zleceniu i realizacji robót wymienionych w punkcie 1.1.

### 1.3. Zakres robót objętych ST

Ustalenia zawarte w niniejszej specyfikacji dotyczą zasad prowadzenia robót związanych z wykonaniem rowów odwodnieniowych, umocnieniem dna i skarp i terenu przyległego i obejmują:

– humusowanie skarp i poboczy w-wą gr. 10 cm z obsianiem trawą.

–  $894 \times 2 - 50 + 208 \times 0,50 + 266 \times 1,7 = 2294 \text{ m}^2$

### 1.4. Określenia podstawowe

1.4.1. Rów - otwarty wykop, który zbiera i odprowadza wodę.

1.4.2. Darnina - płat lub pasmo wierzchniej warstwy gleby, przerośniętej i związanej korzeniami roślinności trawiastej.

1.4.3. Darniowanie - pokrycie darniną powierzchni korpusu drogowego w taki sposób, aby darnina w sposób trwały związała się z podłożem systemem korzeniowym. Darniowanie kożuchowe wykonuje się na płask, pasami poziomymi, układanymi w rzędach równoległych z przewiązaniem szczelin pomiędzy poszczególnymi płatami. Darniowanie w kratę (krzyżowe) wykonuje się w postaci pasów darniny układanych pod kątem  $45^\circ$ , ograniczających powierzchnie skarpy o bokach np.  $1,0 \times 1,0 \text{ m}$ , które wypełnia się ziemią roślinną i zasiewa trawą.

1.4.4. Ziemia urodzajna (humus) - ziemia roślinna zawierająca co najmniej 2% części organicznych.

1.4.5. Humusowanie - zespół czynności przygotowujących powierzchnię gruntu do obudowy roślinnej, obejmujący dogęszczenie gruntu, rowkowanie, naniesienie ziemi urodzajnej z jej grabieniem (bronowaniem) i dogęszczeniem.

1.4.6. Moletowanie - proces umożliwiający dogęszczenie ziemi urodzajnej i wytworzenie bruzd, przeprowadzany np. za pomocą walca o odpowiednio ukształtowanej powierzchni.

1.4.7. Hydroobsiew - proces obejmujący nanoszenie hydromechanicznych mieszanek siewnych, środków użyźniających i emulsji przeciwozyjnych w celu umocnienia biologicznego powierzchni gruntu.

1.4.8. Pozostałe określenia podstawowe są zgodne z odpowiednimi polskimi normami i z definicjami podanymi w ST D-M-00.00.00 „Wymagania ogólne” pkt 1.4.

### 1.5. Ogólne wymagania dotyczące robót

Ogólne wymagania dotyczące robót podano w ST D-M.00.00.00 „Wymagania ogólne”.

Wykonawca robót jest odpowiedzialny za jakość ich wykonania oraz za zgodność z Dokumentacją Projektową, ST i poleceniami Inżyniera.

## 2. MATERIAŁY

### 2.1. Ogólne wymagania dotyczące materiałów

Ogólne wymagania dotyczące materiałów, ich pozyskiwania i składowania, podano w ST D-M.00.00.00 „Wymagania ogólne”.

### 2.2. Humus

**Ziemia urodzajna powinna zawierać co najmniej 2% części organicznych. Ziemia urodzajna powinna być wilgotna i pozbawiona kamieni większych od 5 cm oraz wolna od zanieczyszczeń obcych.**

W przypadkach wątpliwych Inżynier może zlecić wykonanie badań w celu stwierdzenia, że ziemia urodzajna odpowiada następującym kryteriom:

- a) optymalny skład granulometryczny:
  - frakcja ilasta ( $d < 0,002 \text{ mm}$ ) 12-18%
  - frakcja pylasta (0,002 do 0,05 mm) 20-30%
  - frakcja piaszczysta (0,05 do 2,0 mm) 45-70%
- b) zawartość fosforu  $> 20 \text{ mg/m}^2$ ,
- c) zawartość potasu  $> 30 \text{ mg/m}^2$ ,
- d) kwasowość pH 5,5 – 6,5.

### 2.3. Nasiona traw

Należy stosować wyłącznie gotowe mieszanki traw w zależności od lokalnych warunków (rodzaj gleby, stopień wilgotności).

Gotowa mieszanka traw powinna mieć oznaczony procentowy skład gatunkowy, klasę, zdolność kiełkowania.

Na stanowiskach mokrych lub podtopionych zaleca się stosowanie mieszanki traw o składzie:

• <i>Agrostis alba</i>	– mietlica biaława	– 5 %
• <i>Festuca opina</i>	– kostrzewa owcza	– 15 %
• <i>Festuca rubra</i>	– kostrzewa czerwona	– 50 %

•	<i>Lolium perenne</i>	– życica trwała	– 15 %
•	<i>Lolium multiflorum L</i>	– życica wielokwiatowa	– 10 %
•	<i>Poa pratensis</i>	– wiechlina łąkowa	– 5 %

Na stanowiskach pozostałych zaleca się stosowanie mieszanki o składzie:

•	<i>Festuca opina</i>	– kostrzewa owcza	– 25 %
•	<i>Festuca rubra</i>	– kostrzewa czerwona	– 40 %
•	<i>Lolium perenne</i>	– życica trwała	– 20 %
•	<i>Lolium multiflorum L</i>	– życica wielokwiatowa	– 10 %
•	<i>Poa pratensis</i>	– wiechlina łąkowa	– 5 %

### 3. SPRZĘT

#### 3.1. Ogólne wymagania dotyczące sprzętu

Ogólne wymagania dotyczące sprzętu podano w ST D-M.00.00.00 „Wymagania ogólne”.

#### 3.2. Sprzęt do wykonania robót

Wykonawca przystępujący do wykonania umocnienia powinien wykazać się możliwością korzystania z następującego sprzętu: ubijaków o ręcznym prowadzeniu, płyt ubijających, koparek, ładowarek, spycharek, samochodów samowyladowczych i transportowych, betoniarek, pojazdów do transportu mieszanki betonowej

### 4. TRANSPORT

#### 4.1. Ogólne wymagania dotyczące transportu

Ogólne wymagania dotyczące transportu podano w ST D-M.00.00.00 „Wymagania ogólne”.

#### 4.2. Transport materiałów

##### 4.2.1. Transport nasion traw

Nasiona traw można przewozić dowolnymi środkami transportu w warunkach zabezpieczających je przed zawilgoceniem.

##### 4.2.2. Transport humusu

Humus można przewozić dowolnymi środkami transportu.

### 5. WYKONYWANIE ROBÓT

#### 5.1. Ogólne zasady wykonania robót

Ogólne zasady wykonania robót podano w ST D-M.00.00.00 „Wymagania ogólne”.

#### 5.2. Humusowanie

Grubość pokrycia ziemią roślinną powinna wynosić 10 cm. W celu lepszego powiązania warstwy humusu z gruntem, na powierzchni poboczy, skarp i pasa dzielącego można wykonać rowki poziome lub pod kątem 30° do 45° o głębokości od 15 do 20 cm, w odstępach co 0,5 do 1,0 m. Ułożoną warstwę humusu należy lekko zagęścić przez ubicie ręczne lub mechaniczne.

Humusowanie na skarpach powinno być wykonywane od górnej krawędzi skarpy do jej dolnej krawędzi. Warstwa humusu powinna sięgać poza górną krawędź skarpy i poza podnóże skarpy nasypu od 15 do 25 cm.

#### 5.3. Obsianie nasionami traw

Przed przystąpieniem do obsiewania należy wykonać humusowanie.

Wymagania dotyczące wykonania robót związanych z obsianiem są następujące:

- teren musi być oczyszczony z gruzu i zanieczyszczeń oraz wyrównany i splantowany,
- przygotowana ziemia urodzajna powinna być wymieszana z torfem i rozścielona równą warstwą oraz starannie wyrównana,
- glebę należy przed siewem nasion wałować wałem gładkim a potem wałem kolczastym lub zagrabiec,
- wysiew nasion należy prowadzić w okresie wegetacji tj. od początku kwietnia do końca września,
- na terenie płaskim nasiona traw wysiewane są w ilości 2,5 kg na 100 m<sup>2</sup>,
- na skarpach nasiona traw wysiewane są w ilości 4 kg na 100 m<sup>2</sup>,
- przykrycie nasion - przez przemieszanie z ziemią broną lekką lub wałem kolczatką,
- po wysiewie nasion ziemia powinna być wałowana lekkim wałem w celu ostatecznego wyrównania i stworzenia dobrych warunków dla podsiąkania wody. Jeżeli przykrycie nasion nastąpiło przez wałowanie kolczatką, można już nie stosować wału gładkiego,
- należy użyć gotowej mieszanki nasion trawnikowych,
- należy zniszczyć chwasty przy użyciu herbicydów zatwierdzonych przez Państwową Inspekcję Ochrony Roślin,
- przewidzieć siew podstawowy i przynajmniej jeden obowiązkowy dosiew.

#### Pielęgnowanie terenów zieleni

Podstawowym zabiegiem w pielęgnacji jest koszenie, podlewanie, nawożenie i odchwaszczanie:

- pierwsze koszenie powinno być przeprowadzone, gdy trawa osiągnie wysokość około 15 cm,
- następne koszenia powinny się odbywać w takich odstępach czasu, aby wysokość trawy przed kolejnym koszeniem nie przekraczała 20 cm,
- ostatnie przedzimowe koszenie trawników powinno być wykonane w połowie września,

- chwasty trwałe w pierwszym okresie należy usuwać środkami chwastobójczymi o selektywnym działaniu, które należy stosować z dużą ostrożnością i dopiero po okresie 6 miesięcy od założenia trawnika.

Tereny obsiane wymagają nawożenia mineralnego - około 5 kg NPK na 100 m<sup>2</sup> w ciągu roku.

Mieszanki nawozów należy przygotować tak, aby trawom zapewnić składniki wymagane w poszczególnych porach roku:

- wiosną trawnik wymaga mieszanki z przewagą azotu,
- od połowy lata należy ograniczyć azot, zwiększając dawki potasu i fosforu,
- ostatnie nawożenie nie powinno zawierać azotu, lecz tylko fosfor i potas.

Przewiduje się dosiewy uzupełniające dla trawników (jeden dosiew obowiązkowy) w przypadku braku wzrostów.

Wysokość trawy po skoszeniu nie może przekraczać 5 cm,

Konieczne jest utrzymywanie odpowiedniej wilgotności gleby. Należy przewidzieć – w zależności od warunków atmosferycznych - podlewanie trawników.

## 6. KONTROLA JAKOŚCI ROBÓT

### 6.1. Ogólne zasady kontroli jakości robót

Ogólne zasady kontroli jakości robót podano w ST D-M.00.00.00 „Wymagania ogólne”.

### 6.2. Kontrola jakości humusowania i obsiania

Kontrola polega na ocenie wizualnej jakości wykonanych robót i ich zgodności z ST, oraz na sprawdzeniu daty ważności świadectwa wartości siewnej wysianej mieszanki nasion traw.

## 7. OBMIAR ROBÓT

Ogólne zasady obmiaru robót podano w ST D-M.00.00.00 „Wymagania ogólne”.

Jednostkami obmiaru robót są:

- m<sup>2</sup> (metr kwadratowy) umocnienia poboczy i skarp drogowych poprzez humusowanie i obsianie trawą, umocnienia pospółką i brukowcem lub płytą betonową ażurową.

## 8. ODBIÓR ROBÓT

Ogólne zasady odbioru robót podano w ST D-M.00.00.00 „Wymagania ogólne”.

8.1 Roboty uznaje się za wykonane zgodnie z Dokumentacją Projektową, ST i wymaganiami Inżyniera, jeżeli wszystkie pomiary i badania z zachowaniem tolerancji wg pkt 6 dały wyniki pozytywne.

8.2 Ustala się okres gwarancji - dwa sezony zimowe, z odbiorem w miesiącu maju.

## 9. PODSTAWA PŁATNOŚCI

Ogólne ustalenia dotyczące podstawy płatności podano w ST D-M.00.00.00 „Wymagania ogólne”.

Cena wykonania umocnienia 1 m<sup>2</sup> dna, skarp rowów drogowych poprzez humusowanie i obsianie trawą obejmuje:

- roboty pomiarowe i przygotowawcze,
- zakup i dostarczenie materiałów,
- wykonanie wykopów pod rowy wraz z profilowaniem i skarpowaniem oraz rozplantowaniem nadmiaru urobku
- przygotowanie mieszanki humusu i torfu,
- wykonanie plantowania skarp w nasypie i w wykopie
- rozścielenie warstwy humusu (humus wcześniej zdjęty i sprzymowany w bliskości robót),
- obsianie trawą,
- umocnienie skarp i rowów darnią z przybiciem kołkami,
- pielęgnacja terenów obsianych w okresie gwarancyjnym,
- ewentualny dosiew w okresie gwarancyjnym,
- uporządkowanie terenu,
- przeprowadzenie badań i pomiarów wymaganych w specyfikacji technicznej

## 10. PRZEPISY ZWIĄZANE

PN-R-65023

Materiał siewny. Nasiona roślin rolniczych

Aprobaty techniczne